

# DENON

## FULLY AUTOMATIC TURNTABLE SYSTEM

# DP-29F

**BEDIENUNGSANLEITUNG**

**ISTRUZIONI PER L'USO**

**GEBRUIKSAANWIJZING**

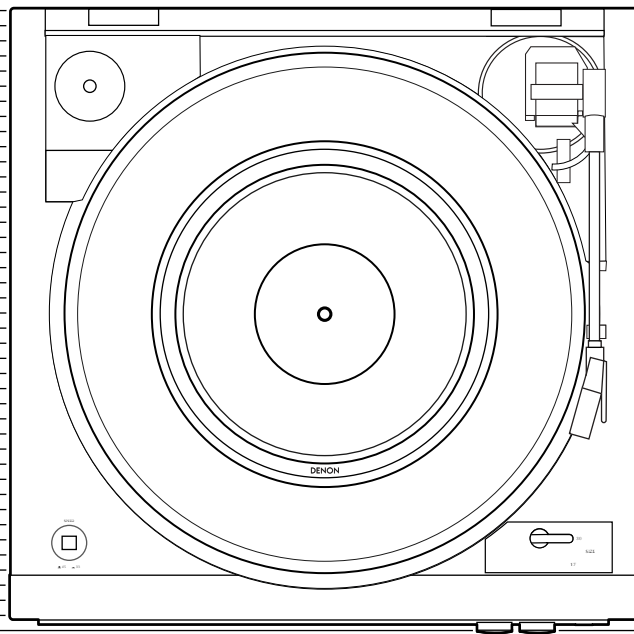

FÜR DEUTSCHE LESER

PER IL LETTORE ITALIANO

VOOR NEDERLANDSTALIGE LEZERS

SEITE 5 ~ SEITE 10

PAGINA 11 ~ PAGINA 16

PAGINA 17 ~ PAGINA 22

## SAFETY PRECAUTIONS



**CAUTION**  
RISK OF ELECTRIC SHOCK  
DO NOT OPEN



**CAUTION:**  
TO REDUCE THE RISK OF ELECTRIC SHOCK, DO NOT REMOVE COVER (OR BACK). NO USER-SERVICEABLE PARTS INSIDE. REFER SERVICING TO QUALIFIED SERVICE PERSONNEL.

The lightning flash with arrowhead symbol, within an equilateral triangle, is intended to alert the user to the presence of uninsulated "dangerous voltage" within the product's enclosure that may be of sufficient magnitude to constitute a risk of electric shock to persons.

The exclamation point within an equilateral triangle is intended to alert the user to the presence of important operating and maintenance (servicing) instructions in the literature accompanying the appliance.

**WARNING:**  
TO REDUCE THE RISK OF FIRE OR ELECTRIC SHOCK, DO NOT EXPOSE THIS APPLIANCE TO RAIN OR MOISTURE.

## IMPORTANT SAFETY INSTRUCTIONS

1. Read these instructions.
2. Keep these instructions.
3. Heed all warnings.
4. Follow all instructions.
5. Do not use this apparatus near water.
6. Clean only with dry cloth.
7. Do not block any ventilation openings. Install in accordance with the manufacturer's instructions.
8. Do not install near any heat sources such as radiators, heat registers, stoves, or other apparatus (including amplifiers) that produce heat.
9. Protect the power cord from being walked on or pinched particularly at plugs, convenience receptacles, and the point where they exit from the apparatus.
10. Only use attachments/accessories specified by the manufacturer.
11. Use only with the cart, stand, tripod, bracket, or table specified by the manufacturer, or sold with the apparatus. When a cart is used, use caution when moving the cart/apparatus combination to avoid injury from tip-over.
12. Unplug this apparatus during lightning storms or when unused for long periods of time.
13. Refer all servicing to qualified service personnel. Servicing is required when the apparatus has been damaged in any way, such as power supply cord or plug is damaged, liquid has been spilled or objects have fallen into the apparatus, the apparatus has been exposed to rain or moisture, does not operate normally, or has been dropped.



**VORSICHT:**  
Um dieses Gerät vollständig von der Stromversorgung abzutrennen, ziehen Sie bitte den Stecker aus der Wandsteckdose. Der Netzstecker wird verwendet, um die Stromversorgung zum Gerät völlig zu unterbrechen; er muss für den Benutzer gut und einfach zu erreichen sein.

**ATTENZIONE:**  
Per scollegare completamente questo prodotto dalla rete di alimentazione elettrica, scollegare la spina dalla relativa presa a muro. La spina di rete viene utilizzata per interrompere completamente l'alimentazione all'unità e deve essere facilmente accessibile all'utente.

**WAARSCHUWING:**  
Om de voeding van dit product volledig te onderbreken moet de stekker uit het stopcontact worden getrokken. De netstekker wordt gebruikt om de stroomtoevoer naar het toestel volledig te onderbreken en moet voor de gebruiker gemakkelijk bereikbaar zijn.

### Location of Caution Labels: Bottom

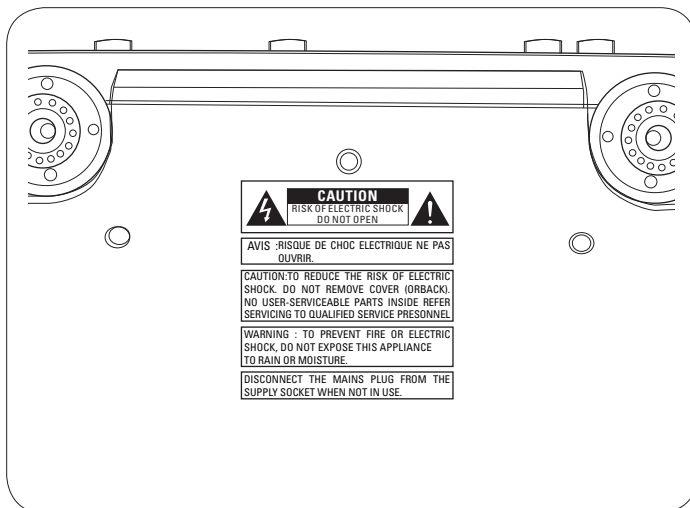

**□ HINWEISE ZUM GEBRAUCH / NOTE SULL'USO / ALVORENS TE GEBRUIKEN**

WARNHINWEISE	AVVERTENZE	WAARSCHUWINGEN
<ul style="list-style-type: none"> <li>• Vermeiden Sie hohe Temperaturen. Beachten Sie, dass eine ausreichende Belüftung gewährleistet wird, wenn das Gerät auf ein Regal gestellt wird.</li> <li>• Gehen Sie vorsichtig mit dem Netzkabel um. Halten Sie das Kabel am Stecker, wenn Sie den Stecker herausziehen.</li> <li>• Halten Sie das Gerät von Feuchtigkeit, Wasser und Staub fern.</li> <li>• Wenn das Gerät längere Zeit nicht verwendet werden soll, trennen Sie das Netzkabel vom Netzstecker.</li> <li>• Decken Sie den Lüftungsbereich nicht ab.</li> <li>• Lassen Sie keine fremden Gegenstände in das Gerät kommen.</li> <li>• Lassen Sie das Gerät nicht mit Insektiziden, Benzin oder Verdünnungsmitteln in Berührung kommen.</li> <li>• Versuchen Sie niemals das Gerät auseinander zu nehmen oder zu verändern.</li> <li>• Die Belüftung sollte auf keinen Fall durch das Abdecken der Belüftungsöffnungen durch Gegenstände wie beispielsweise Zeitungen, Tischtücher, Vorhänge o. Ä. behindert werden.</li> <li>• Auf dem Gerät sollten keinerlei direkte Feuerquellen wie beispielsweise angezündete Kerzen aufgestellt werden.</li> <li>• Bitte beachten Sie bei der Entsorgung der Batterien die örtlich geltenden Umweltbestimmungen.</li> <li>• Das Gerät sollte keiner tropfenden oder spritzenden Flüssigkeit ausgesetzt werden.</li> <li>• Auf dem Gerät sollten keine mit Flüssigkeit gefüllten Behälter wie beispielsweise Vasen aufgestellt werden.</li> <li>• Das Netzkabel nicht mit feuchten oder nassen Händen anfassen.</li> <li>• Wenn der Schalter ausgeschaltet ist (OFF (STANDBY) -Position), ist das Gerät nicht vollständig vom Stromnetz (MAINS) abgetrennt.</li> <li>• Das Gerät sollte in der Nähe einer Netzsteckdose aufgestellt werden, damit es leicht an das Stromnetz angeschlossen werden kann.</li> </ul>	<ul style="list-style-type: none"> <li>• Evitate di esporre l'unità a temperature elevate. Assicuratevi che vi sia un'adeguata dispersione del calore quando installate l'unità in un mobile per componenti audio.</li> <li>• Maneggiate il cavo di alimentazione con attenzione. Tenete ferma la spina quando scollegate il cavo dalla presa.</li> <li>• Tenete l'unità lontana dall'umidità, dall'acqua e dalla polvere.</li> <li>• Scollegate il cavo di alimentazione quando prevedete di non utilizzare l'unità per un lungo periodo di tempo.</li> <li>• Non coprite i fori di ventilazione.</li> <li>• Non inserite corpi estranei all'interno dell'unità.</li> <li>• Assicuratevi che l'unità non entri in contatto con insetticidi, benzolo o solventi.</li> <li>• Non smontate né modificate l'unità in alcun modo.</li> <li>• Le aperture di ventilazione non devono essere ostruite coprendole con oggetti, quali giornali, tovaglie, tende e così via.</li> <li>• Non posizionate sull'unità fi amme libere, come ad esempio candele accese.</li> <li>• Prestate attenzione agli aspetti legati alla tutela dell'ambiente nello smaltimento delle batterie.</li> <li>• L'apparecchiatura non deve essere esposta a gocciolii o spruzzi.</li> <li>• Non posizionate sull'unità alcun oggetto contenente liquidi, come ad esempio i vasi.</li> <li>• Non toccare il cavo di alimentazione con le mani bagnate.</li> <li>• Quando l'interruttore è nella posizione OFF (STANDBY), l'apparecchiatura non è completamente scollegata da MAINS.</li> <li>• L'apparecchio va installato in prossimità della fonte di alimentazione, in modo che quest'ultima sia facilmente accessibile.</li> </ul>	<ul style="list-style-type: none"> <li>• Vermijd hoge temperaturen. Zorg er bij installatie in een audiorack voor, dat de door het toestel geproduceerde warmte goed kan worden afgevoerd.</li> <li>• Hanteer het netsnoer voorzichtig. Houd het snoer bij de stekker vast wanneer deze moet worden aan- of losgekoppeld.</li> <li>• Laat geen vochtigheid, water of stof in het apparaat binnendringen.</li> <li>• Neem altijd het netsnoer uit het stopcontact wanneer het apparaat gedurende een lange periode niet wordt gebruikt.</li> <li>• De ventilatieopeningen mogen niet worden geblokkeerd.</li> <li>• Laat geen vreemde voorwerpen in dit apparaat vallen.</li> <li>• Voorkom dat insecticiden, benzeen of verfverdunder met dit toestel in contact komen.</li> <li>• Dit toestel mag niet gedemonteerd of aangepast worden.</li> <li>• De ventilatie mag niet worden belemmerd door de ventilatieopeningen af te dekken met bijvoorbeeld kranten, een tafelkleed of gordijnen.</li> <li>• Plaats geen open vlammen, bijvoorbeeld een brandende kaars, op het apparaat.</li> <li>• Houd u steeds aan de milieuvoorschriften wanneer u gebruikte batterijen wegdoet.</li> <li>• Stel het apparaat niet bloot aan druppels of spatten.</li> <li>• Plaats geen voorwerpen gevuld met water, bijvoorbeeld een vaas, op het apparaat.</li> <li>• Raak het netsnoer niet met natte handen aan.</li> <li>• Als de schakelaar op OFF (STANDBY) staat, is het apparaat niet volledig losgekoppeld van de netspanning (MAINS).</li> <li>• De apparatuur wordt in de buurt van het stopcontact geïnstalleerd, zodat dit altijd gemakkelijk toegankelijk is.</li> </ul>

**• ÜBEREINSTIMMUNGSERKLÄRUNG**  
Wir erklären unter unserer Verantwortung, daß dieses Produkt, auf das sich diese Erklärung bezieht, den folgenden Standards entspricht: EN60065, EN55013, EN55020, EN61000-3-2 und EN61000-3-3. Following the provisions of low voltage directive 2006/95/EC and EMC directive 2004/108/EC, the EC regulation 1275/2008 and its frame work directive 2009/125/EC for energy-related products (ErP).

**• DICHIARAZIONE DI CONFORMITÀ**  
Dichiariamo con piena responsabilità che questo prodotto, al quale la nostra dichiarazione si riferisce, è conforme alle seguenti normative: EN60065, EN55013, EN55020, EN61000-3-2 e EN61000-3-3. Facendo seguito alle disposizioni della direttiva sul basso voltaggio 2006/95/EC alla direttiva EMC 2004/108/EC, alla norma EC 1275/2008 e alla relativa legge quadro 2009/125/EC in materia di prodotti alimentati ad energia (ErP). QUESTO PRODOTTO E' CONFORME AL D.M. 28/08/95 N. 548

**• EENVORMIGHEIDSVERKLARING**  
Wij verklaren uitsluitend op onze verantwoordelijkheid dat dit produkt, waarop deze verklaring betrekking heeft, in overeenstemming is met de volgende normen: EN60065, EN55013, EN55020, EN61000-3-2 en EN61000-3-3. Volgens de voorzieningen van lage spanningsrichtlijn 2006/95/EC en EMC-richtlijn 2004/108/EC, de EU-richtlijn 1275/2008 en de kaderrichtlijn 2009/125/EC voor energieverbruikende producten (ErP).

DENON EUROPE  
Division of D&M Germany GmbH  
An der Kleinbahn 18, Nettetal,  
D-41334 Germany

**HINWEIS ZUM RECYCLING:**  
Das Verpackungsmaterial dieses Produktes ist zum Recyclen geeignet und kann wieder verwendet werden. Bitte entsorgen Sie alle Materialien entsprechend der örtlichen Recycling-Vorschriften. Beachten Sie bei der Entsorgung des Gerätes die örtlichen Vorschriften und Bestimmungen. Die Batterien dürfen nicht in den Hausmüll geworfen oder verbrannt werden; bitte entsorgen Sie die Batterien gemäß der örtlichen Vorschriften. Dieses Produkt und das im Lieferumfang enthaltene Zubehör (mit Ausnahme der Batterien!) entsprechen der WEEE-Direktive.

**NOTA RELATIVA AL RICICLAGGIO:**  
I materiali di imballaggio di questo prodotto sono riutilizzabili e riciclabili. Smaltire i materiali conformemente alle normative locali sul riciclaggio. Per lo smaltimento dell'unità, osservare le normative o le leggi locali in vigore. Non gettare le batterie, né incenerirle, ma smaltirle conformemente alla normativa locale sui rifiuti chimici. Questo prodotto e gli accessori inclusi nell'imballaggio sono applicabili alla direttiva RAEE, ad eccezione delle batterie.

**EEN AANTEKENING MET BETREKKING TOT DE RECYCLING:**  
Het inpakmateriaal van dit product is recycleerbaar en kan opnieuw gebruikt worden. Er wordt verzocht om zich van elk afvalmateriaal te ontdoen volgens de plaatselijke voorschriften. Volg voor het wegdoen van de speler de voorschriften voor de verwijdering van wit- en bruingoed op. Batterijen mogen nooit worden weggegooid of verbrand, maar moeten volgens de plaatselijke voorschriften betreffende chemisch afval worden verwijderd. Op dit product en de meegeleverde accessoires, m.u.v. de batterijen is de richtlijn voor afgedankte elektrische en elektronische apparaten (WEEE) van toepassing.





Hartelijk dank voor de aankoop van de volautomatische draaitafel van DENON.

Lees deze gebruiksaanwijzing in zijn geheel zorgvuldig door om alle functies van de draaitafel optimaal te kunnen benutten.

**– INHOUDSOPGAVE –**

1 Voorzorgen .....17

2 Voordat u de platenspeler in gebruik neemt .....18

3 Aansluitingen .....19

4 Bedieningsorganen .....20

5 Afspelen .....20, 21

6 Details van de bediening.....21

7 Problemen .....22

8 Technische gegevens .....22

**Controleer of onderstaande onderdelen met de draaitafel zijn meegeleverd:**

(1) Gebruiksaanwijzing (doze instructies) .....1

(2) Lijst van service-centra .....1

(3) Plateau .....1

(4) Rubber mat .....1

(5) 45-toerenadapter .....1

**1 VOORZORGEN**

**Netspanning/frequentie**  
 De plaatselijke netspanning is niet overal hetzelfde. Controleer of het apparaat geschikt is voor de netspanning ter plaatse. Neem in geval van twijfel contact op met uw leverancier.

**Netschakelaar**  
 Deze platenspeler is niet voorzien van een primaire lichtnetschakelaar. De netschakelaar is ingebouwd in de arm van de platenspeler. De netspanning wordt automatisch uitgeschakeld zodra de arm naar de armsteun terugkeert. In dat geval blijft het apparaat echter spanning voeren. Wilt u het apparaat stroomloos schakelen neem dan de stekker uit het stopcontact.

**Veiligheid**

- Kom nooit met vochtige handen aan een netstekker.
- Trek de stekker nooit aan het snoer uit het stopcontact.
- Laat onderhoud en service over aan een gekwalificeerde technicus.
- Elektrische apparaten zijn geen kinderspeelgoed; laat ze er daarom niet mee spelen!

**Voor een langer levensduur**

- Gebruik altijd netspanning (AC) en nooit een gelijkspanningsbron (DC).
- Komt er water in een apparaat, trek dan direct de stekker uit het stopcontact en neem contact op met uw leverancier.
- Houd de speler uit direct zonlicht.
- Houd het apparaat uit de nabijheid van sterke warmtebronnen, zoals kachels en dergelijke.
- Gebruik geen spuitbussen in de nabijheid van elektrische apparaten.
- Gebruik geen oplozende vloeistoffen (benzine, verdunner e.d.) om het apparaat schoon te maken; dat kan kunststof aantasten.
- Plaats de speler op een solide en vlakke ondergrond.
- Zal het apparaat voor langere tijd niet worden gebruikt, neem dan de stekker uit het stopcontact.
- Om de lagers te beschermen voor transport altijd de draaitafel afnemen.
- Bewaar de verpakking voor eventueel later transport.

## 2 VOORDAT U DE PLATENSPELER IN GEBRUIK NEEMT

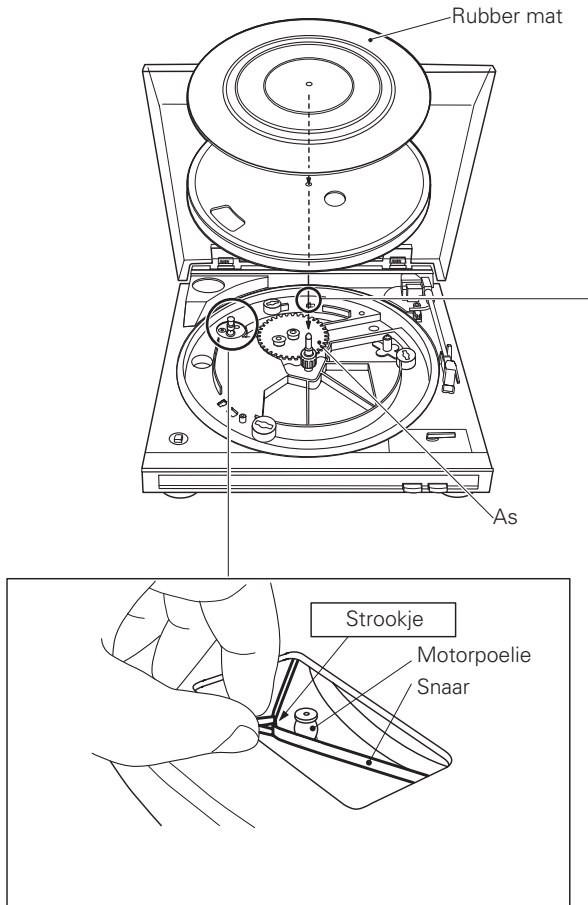

- De snaar bevindt zich onder de draaitafel. Bij het aanbrengen van de draaitafel de snaar heel voorzichtig behandelen.
- Verwijder alle verpakkingsmateriaal waarmee de arm beveiligd is, behalve die van de naald en open de stofkap om deze op zijn plaats te brengen. Verwijder dan de naaldbescherming.

<b>1</b>	<b>Houd de draaitafel vast aan de openingen in de buitenrand en laat de draaitafel voorzichtig over de as zakken. Draai de draaitafel tot één van de openingen zich boven de motorpoelie bevindt. Zie afbeelding.</b>
<b>2</b>	<b>Trek de snaar voorzichtig naar buiten aan het daarvoor aangebrachte strookje en leg de snaar om de motorpoelie. Verwijder vervolgens het strookje. Om er zeker van te zijn dat de snaar goed ligt en niet gedraaid zit, draait u het plateau langzaam een paar slagen rond.</b>
<b>3</b>	<b>Leg de rubber mat op de draaitafel.</b>

### Belangrijk!

Controleer of de snaar met het strookje op het plateau aanwezig zijn. Breng deze zonodig aan en zorg dat het strookje zich onder de opening bevindt.

### Schakelaar Equalizer Versterker

Deze platenspeler heeft een ingebouwde RIAA versterker, zodat directe aansluiting op een versterker zonder PHONO (pu) ingang mogelijk is. Afhankelijk van de gebruikte ingang (PHONO, dan wel AUX, VIDEO, TAPE o.i.d.) zet u de schakelaar in de juiste positie.

**Wanneer het apparaat wordt aangesloten op de PHONO (MM) ingang:**

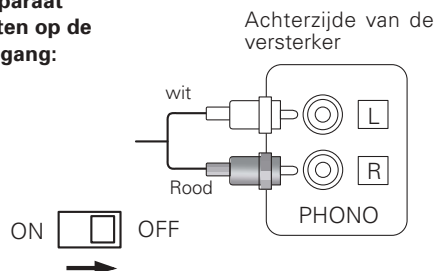

**Wanneer het apparaat wordt aangesloten op de AUX ingang:**

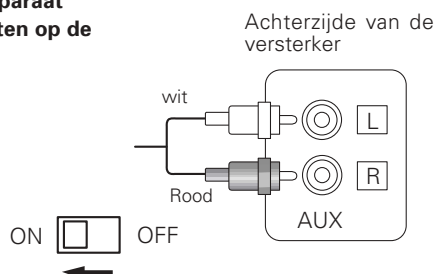

### 3 AANSLUITINGEN

#### Voordat u begint

- Schakel alle apparatuur uit.
- Sluit het lichtnet als laatste aan.
- Maak alle verbindingen zorgvuldig. Slechte verbindingen kunnen kraak- en bromstoring geven.
- Ga voorzichtig met de pluggen om; trek alleen aan de plug en niet aan de kabel.
- Verbind de witte plug met het linker kanaal en de rode met het rechter kanaal.

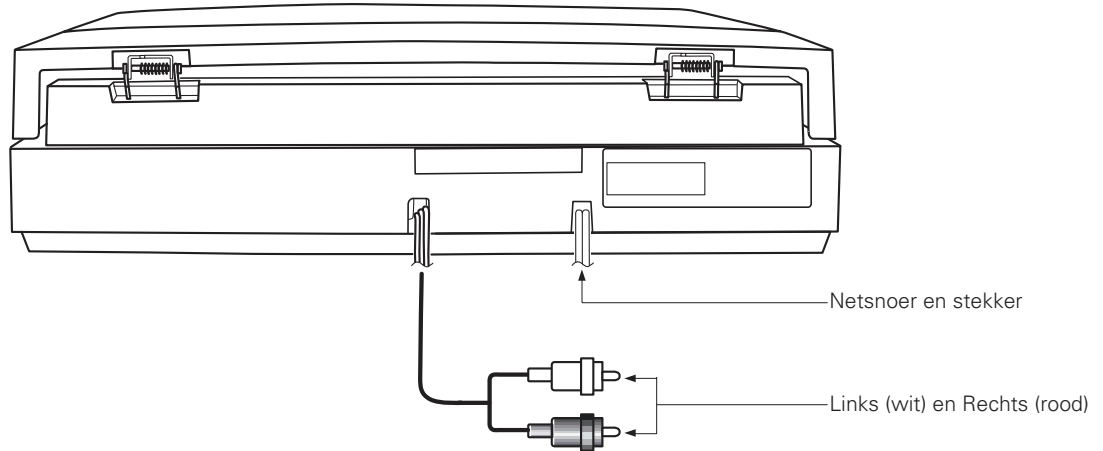

#### Aansluitingen

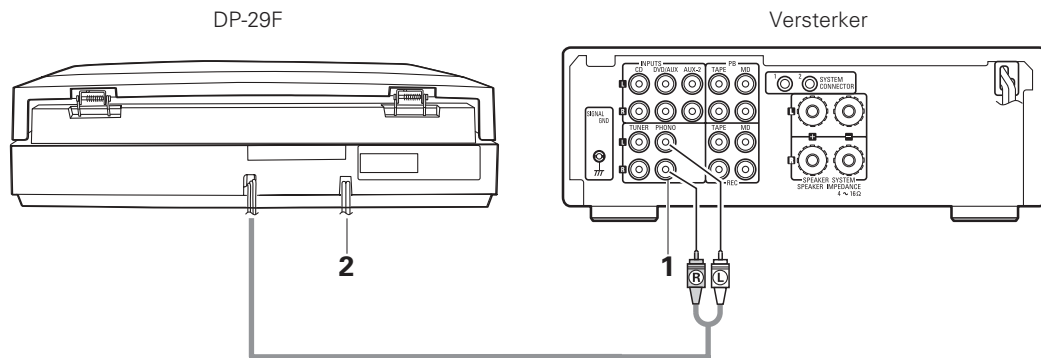

<b>1</b>	<p><b>Verbind de linker en rechter cinch-pluggen van de platenspeler met de PHONO ingang of de AUX ingang van de versterker, dit afhankelijk van de schakelaar positie die u heeft gekozen (zie voorgaande pagina).</b></p>
<b>2</b>	<p><b>Nadat alle verbindingen zijn gemaakt.</b></p> <ul style="list-style-type: none"> <li>• Sluit de platenspeler aan op het lichtnet, hetzij op een aanwezige lichtnetuitgang van de versterker, hetzij direct.</li> </ul>

<b>OPMERKING:</b>	
<ul style="list-style-type: none"> <li>• Wanneer de draaitafel begint te draaien zodra u de stekker in het stopcontact steekt, drukt u eenmaal op STOP.</li> </ul>	

## 4 BEDIENINGSORGANEN

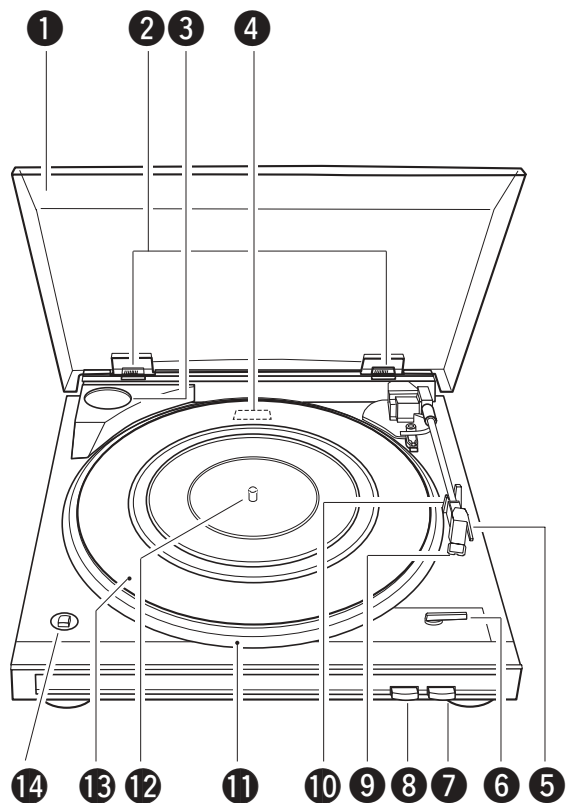

- ① Stofkap
- ② Scharnier van de stofkap
- ③ 45 t.p.m. adapter met houder
- ④ Schakelaar equalizer versterker
- ⑤ Handgreepje
- ⑥ Formaatselectiehendel
- ⑦ Stop-toets
- ⑧ Start-toets
- ⑨ Element
- ⑩ Armsteun
- ⑪ Plateau
- ⑫ As
- ⑬ Rubber mat
- ⑭ Snelheidskeuze ( 33 ■ / 45 ■ )

## 5 AF SPELEN

### Voordat u begint

- Schakel de benodigde apparatuur in.
- Kies op de versterker de ingang die voor de platenspeler wordt gebruikt, b.v. AUX of PHONO.
- Verwijder de naaldbescherming.
- Gebruik eventueel de 45 toeren adapter voor singles met een groot gat.

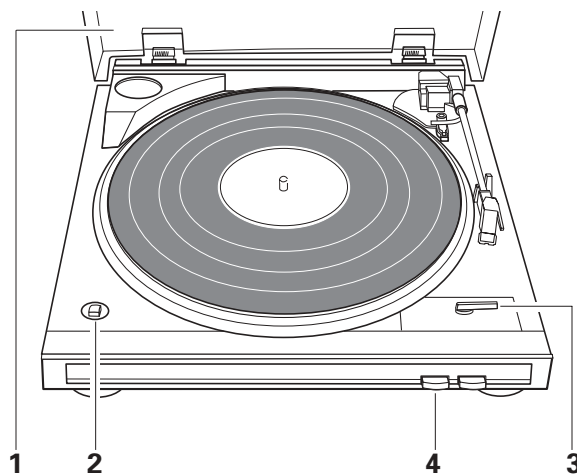



<b>1</b>	<b>Open de stofkap en leg een plaat op de draaitafel.</b>
<b>2</b>	<b>Kies de voor deze plaat vereiste snelheid.</b> <ul style="list-style-type: none"> <li>• 33 1/3: .....kies 33 ■</li> <li>• 45: .....kies 45 ■</li> </ul>
<b>3</b>	<b>Stel deze selectiehendel in overeenkomstig het formaat van de grammfoonplaat.</b>
<b>4</b>	<b>Druk op START en houd deze 1 seconde vast.</b> <ul style="list-style-type: none"> <li>• De draaitafel begint te draaien en het afspelen start automatisch.</li> </ul>

Nadat de plaat in zijn geheel is afgespeeld keert de ar terug naar de armsteun en de draaitafel stopt automatisch.

**Afspelen afbreken**  
 Druk op STOP.  
 Het afspelen stopt en de arm keert terug naar de armsteun.

**Over automatisch afspelen**

- Raak tijdens weergave de arm niet aan en schakel ook de netspanning niet uit.
- De auto return functie zorgt voor automatische terugkeer van de arm aan het einde van de plaat, voorbij een specifiek punt. Sommige platen bevatten nog muziek voorbij dat punt en dan kan de weergave afgebroken worden. Dat is geen defect.
- Platen met een diameter van 25 cm kunnen niet automatisch worden afgespeeld, maar dienen met de hand bediend te worden. Mocht de automatische afslag niet werken na het afspelen, druk dan op STOP.

**6 DETAILS VAN DE BEDIENING**

**Handbediening**

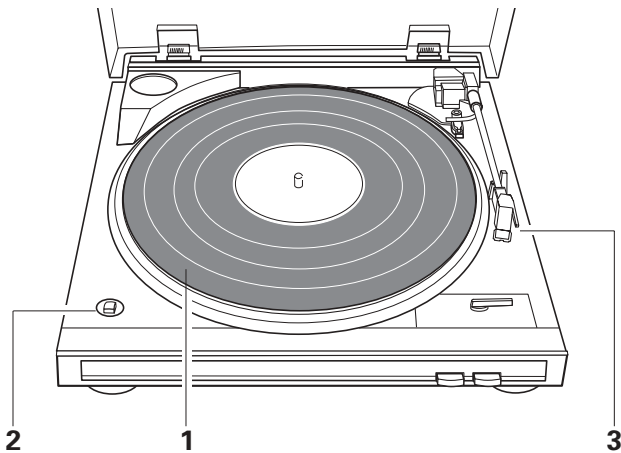

<b>1</b>	<b>Leg de plaat die u wilt afspelen op de draaitafel.</b>
<b>2</b>	<b>Kies de juiste snelheid.</b>
<b>3</b>	<b>Breng de arm aan het handgreepje naar de juiste positie boven de plaat.</b> <ul style="list-style-type: none"> <li>• De draaitafel begint daarbij te draaien.</li> </ul>

**Vervangen van de naald**  
 De ingebouwde naald dient na ca. 400 speelluren vervangen te worden. Houd het element met één hand vast en trek de naaldeenheid er voorzichtig met de andere uit. Vervang de naald door het type DSN-82.

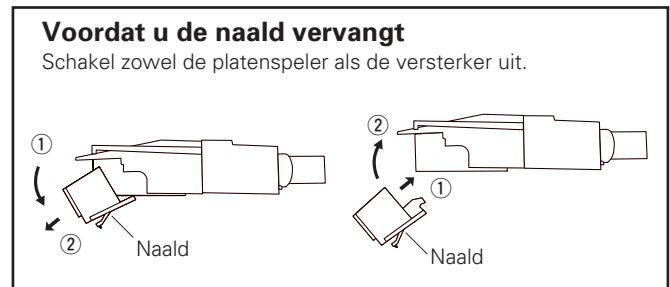

## 7 PROBLEMEN

### Geen netspanning.

#### Draaitafel draait niet.

- Netsnoer is niet goed aangesloten. Controleer het netsnoer.
- De snaar is niet (correct) aangebracht. Controleer de snaar.

### Geen geluid.

- De signaalkabels zijn niet (correct) aangesloten. Verbind ze stevig met de PHONO of AUX ingangen van de versterker of receiver.
- De ingangskeuze van de versterker of receiver staat niet op de juiste ingang. Kies PHONO of AUX.

### Krakende bijgeluiden.

#### Naald springt.

#### Vervormde weergave.

- Naald en/of plaat is vuil. Maak de naald en/of de plaat schoon.
- Naald en/of plaat is versleten. Vervang naald en/of plaat.

### Rondzingen.

- De platenspeler staat te dicht bij de luidsprekers. Zet ze verder van elkaar.
- De platenspeler staat op een niet stabiele plaats. Kies een vlakke en stevige ondergrond.
- De volumeregelaar staat te hoog. Draai het volume wat terug.

### De arm beweegt niet na het indrukken van START.

- De arm is nog vergrendeld. Verwijder de grendel los voordat u begint.

Lukt het u niet via dit overzicht het probleem op te lossen neem dan contact op met uw leverancier.

## 8 TECHNISCHE GEGEVENS

<b>Aandrijving:</b>	Snaar	<b>Uitgangsspanning:</b>	2,5 mV
<b>Motor:</b>	DC servomotor	<b>Optimale naaldkracht:</b>	3,5 gr
<b>Snelheid:</b>	33-1/3 en 45 t.p.m.	<b>Bedieningstemperatuur:</b>	+5 °C - +35 °C
<b>Jank:</b>	0,15% WRMS	<b>Netspanning:</b>	230 - 240 V wisselstroom, 50 Hz
<b>Arm:</b>	Dynamisch uitgebalanceerd	<b>Verbruik:</b>	2 W
<b>Effectieve armlengte:</b>	195 mm	<b>Afmetingen:</b>	360 (B) x 97 (H) x 357 (D) mm
<b>Naaldkracht instelling:</b>	3,5 gr (vast)	<b>Gewicht:</b>	2,8 kg
<b>Type element:</b>	DSN-82		

Specificaties en ontwerp vatbaar voor wijzigingen zonder kennisgeving met het oog op verbeteringen.

**DENON**

[www.denon.com](http://www.denon.com)