

**DENON**

**AVR-1513**

RECEPTOR SURROUND AV

**Manual del usuario**

## PRECAUCIONES DE SEGURIDAD



**CAUTION**  
**RISK OF ELECTRIC SHOCK**  
**DO NOT OPEN**



**PRECAUCIÓN**  
**PARA REDUCIR EL RIESGO DE DESCARGA ELÉCTRICA, NO RETIRE LA CUBIERTA (O PARTE POSTERIOR). NO HAY PIEZAS UTILIZABLES DENTRO. CONSULTE EL MANTENIMIENTO AL PERSONAL DE SERVICIO ESPECIALIZADO.**

El relámpago con símbolo de punta de flecha, dentro de un triángulo equilátero, está previsto para alertar al usuario de la presencia de "voltaje peligroso" no aislado dentro de la caja del producto que puede ser de suficiente magnitud para constituir un riesgo de descarga eléctrica para las personas.

El signo de admiración dentro de un triángulo equilátero está previsto para alertar al usuario sobre la presencia de importantes instrucciones operativas y de mantenimiento (servicio) en los folletos que acompañan al aparato.

**ADVERTENCIAS:**  
**PARA REDUCIR EL RIESGO DE INCENDIOS O DESCARGAS ELÉCTRICAS, NO EXPONGA ESTE APARATO A LA LLUVIA NI A LA HUMEDAD.**



**PRECAUCIÓN:**  
**SUPERFICIE CALIENTE. NO TOCAR.**

La superficie superior sobre el disipador de calor interno podría llegar a calentarse al operar este producto de forma continua.

Marca de superficie caliente  
No toque las áreas calientes, especialmente las situadas alrededor de la "Marca de superficie caliente" y del panel superior.

# IMPORTANTES INSTRUCCIONES DE SEGURIDAD

1. Lea estas instrucciones.
2. Conserve estas instrucciones.
3. Preste atención a todos los avisos.
4. Siga todas las instrucciones.
5. No utilice este aparato cerca del agua.
6. Límpielo sólo con un paño seco.
7. No bloquee las aberturas de ventilación.  
Instale de acuerdo con las instrucciones del fabricante.
8. No instale cerca de las fuentes de calor tales como radiadores, registros de calor, estufas u otros aparatos (incluidos los amplificadores) que producen calor.
9. No anule el fin de seguridad de la clavija polarizada o del tipo de puesta a tierra. Una clavija polarizada tiene dos hojas con una más ancha que la otra. Una clavija del tipo de puesta a tierra tiene dos hojas y una tercera punta de puesta a tierra. La hoja ancha o la tercera punta se proporcionan para su seguridad. Si la clavija suministrada no se adapta a su enchufe, consulte a un electricista para la sustitución del enchufe obsoleto.
10. Proteja el cable de alimentación para que no se pise o apriete, especialmente en las clavijas, tomas de corrientes y el punto del que salen del aparato.
11. Utilice solamente conexiones/accesorios especificados por el fabricante.
12. Utilice solamente con el carro, soporte, trípode, abrazadera o mesa especificada por el fabricante o vendido con el aparato. Cuando se usa un carro, utilícelo con precaución cuando mueva la combinación carro/aparato para evitar lesiones por el vuelco.
13. Desenchufe este aparato durante las tormentas eléctricas o cuando no se utilice durante periodos prolongados.
14. Remita todo el mantenimiento al personal de servicio cualificado. El mantenimiento se requiere cuando el aparato se ha dañado de alguna manera, como por ejemplo, si se ha dañado el cable de alimentación de corriente o la clavija, se ha derramado líquido o han caído objetos sobre el aparato, se ha expuesto el aparato a la lluvia o a la humedad, no funciona con normalidad o se ha dejado caer.
15. Las pilas no se deberán exponer a un calor excesivo tal como luz solar, fuego o similares.



### PRECAUCIÓN:

Para desconectar completamente este producto de la alimentación eléctrica, desconecte el enchufe del enchufe de la pared.

El enchufe de la alimentación eléctrica se utiliza para interrumpir por completo el suministro de alimentación eléctrica a la unidad y debe de encontrarse en un lugar al que el usuario tenga fácil acceso.

## INFORMACIÓN FCC (Para clientes de EE.UU.)

### 1. PRODUCTO

Este producto cumple la Parte 15 de las Normas FCC. El funcionamiento está sujeto a las siguientes condiciones: (1) este producto no puede provocar una interferencia nociva y (2) este producto debe aceptar cualquier interferencia recibida, incluidas interferencias que pueden provocar un funcionamiento no deseado.

### 2. AVISO IMPORTANTE: NO MODIFIQUE ESTE PRODUCTO

Este producto, cuando se instala como se indica en las instrucciones incluidas en este manual, cumple los requisitos de FCC. La modificación no aprobada expresamente por DENON puede anular la autorización, otorgada por FCC, para utilizar el producto.

### 3. NOTA

Este producto, cuando se instala como se indica en las instrucciones incluidas en este manual, cumple los requisitos de FCC. La modificación no aprobada expresamente por DENON puede anular la autorización, otorgada por FCC, para utilizar el producto.

Este producto genera, utiliza y puede irradiar energía de radiofrecuencia y, si no se instala y usa de acuerdo con las instrucciones, puede provocar interferencias nocivas a las radiocomunicaciones. Sin embargo, no se garantiza que no se produzca la interferencia en una instalación particular. Si este producto provoca interferencias nocivas a la recepción de radio o televisión, que se pueden determinar al APAGAR y ENCENDER el producto, se anima al usuario a intentar corregir la interferencia mediante una o más de las siguientes medidas:

- Reorientar o reubicar la antena receptora.
- Aumentar la separación entre el equipo y el receptor.
- Conectar el producto en un enchufe de un circuito diferente al que está conectado el receptor.
- Consulte al distribuidor local autorizado para distribuir este tipo de producto o a un técnico experimentado de radio/televisión para obtener ayuda.

### Para clientes canadienses:

Este aparato digital Class B cumple la norma canadiense ICES-003.

## NOTAS SOBRE EL USO

### ADVERTENCIAS

- Evite altas temperaturas.  
Permite la suficiente dispersión del calor cuando está instalado en la consola.
- Maneje el cordón de energía con cuidado.  
Sostenga el enchufe cuando desconecte el cordón de energía.
- Mantenga el equipo libre de humedad, agua y polvo.
- Desconecte el cordón de energía cuando no utilice el equipo por mucho tiempo.
- No obstruya los orificios de ventilación.
- No deje objetos extraños dentro del equipo.
- No permita el contacto de insecticidas, gasolina y diluyentes con el equipo.
- Nunca desarme o modifique el equipo de ninguna manera.
- La ventilación no debe quedar obstruida por haberse cubierto las aperturas con objetos como periódicos, manteles o cortinas.
- No deberán colocarse sobre el aparato fuentes inflamables sin protección, como velas encendidas.
- A la hora de deshacerse de las pilas, respete la normativa para el cuidado del medio ambiente.
- No exponer el aparato al goteo o salpicaduras cuando se utilice.
- No colocar sobre el aparato objetos llenos de líquido, como jarros.
- No maneje el cable de alimentación con las manos mojadas.
- Cuando el interruptor está en la posición OFF (STANDBY), el equipo no está completamente desconectado de la alimentación MAINS.
- El equipo se instalará cerca de la fuente de alimentación de manera que resulte fácil acceder a ella.

## EMPLAZAMIENTO DE LA INSTALACIÓN

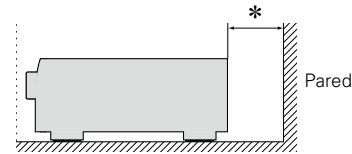
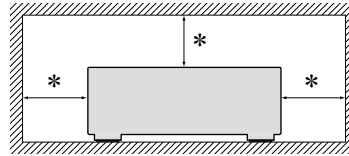

**\* Para la dispersión del calor adecuadamente, no instale este equipo en un lugar confinado tal como una librería o unidad similar.**

- Se recomienda dejar más de 12 pulg. (0,3 m) alrededor.
- No coloque ningún otro equipo sobre la unidad.

# Primeros pasos

Le damos las gracias por la adquisición de este producto DENON. Para garantizar un funcionamiento correcto, lea atentamente las instrucciones de este manual del usuario antes de utilizar el producto. Después de leerlas, asegúrese de guardar el manual para futura referencia.

## Contenidos

<b>Primeros pasos</b> .....	1
Accesorios .....	1
Funciones .....	2
Avisos sobre el Manejo .....	2

## Versión básica .....

<b>Conexiones</b> .....	4
Información importante .....	4
Conexión de un dispositivo compatible con HDMI .....	5
Conexión de un dispositivo incompatible con HDMI .....	9
<b>Reproducción (Funcionamiento básico)</b> .....	14
Información importante .....	14
Reproducción de discos Blu-ray/DVD .....	15
Reproducción de un reproductor portátil .....	15
Sintonización de las estaciones de radio .....	16
<b>Selección de un modo de audición (Modo surround)</b> .....	18
Reproducción estándar .....	19
Reproducción en estéreo multicanal .....	20
Reproducción virtual .....	20
Reproducción estéreo .....	20
Reproducción directa .....	20

## Versión avanzada .....

<b>Instalación/conexión del altavoz (Conexión avanzada)</b> .....	22
Instalación de los altavoces .....	22
Conexión del altavoz .....	23
<b>Reproducción (Funciones avanzadas)</b> .....	25
Funciones útiles .....	25
<b>Instrucciones para realizar una configuración detallada</b> .....	27
Estructura de los menús .....	27
Ejemplos de la pantalla del menú y la pantalla delantera .....	28
Configuración de la entrada (Input Setup) .....	29
Configuración de opciones (Option Setup) .....	32
Ajuste de los efectos de sonido de campo .....	34
Información .....	38

## Información .....

<b>Nombres y funciones de las piezas</b> .....	40
Panel delantero .....	40
Pantalla .....	41
Panel trasero .....	42
Mando a distancia .....	43
<b>Otra información</b> .....	45
Información sobre Marcas Registradas .....	45
Surround .....	46
Relación entre señales de vídeo y salida de monitor .....	49
Explicación de términos .....	50
<b>Resolución de problemas</b> .....	52
Reinicialización del microprocesador .....	54
<b>Especificaciones</b> .....	54

## Accesorios

Compruebe que el producto va acompañado de las piezas siguientes.

- ① Antes de empezar .....
- ② CD-ROM (Manual del usuario) .....
- ③ Garantía (sólo para el modelo de Norteamérica) .....
- ④ Lista de red de servicios .....
- ⑤ Mando a distancia (RC-1170) .....
- ⑥ Pila R03/AAA .....
- ⑦ Antena de cuadro AM .....
- ⑧ Antena de interior FM .....

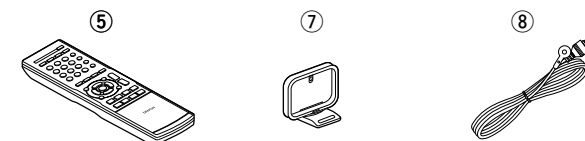

## Funciones

### **Amplificador totalmente discreto, de calidad y potencia idénticas para los 5 canales (110 W x 5 canales)**

La unidad está equipada con un amplificador de potencia que reproduce sonido de alta fidelidad en modo surround con la misma calidad y potencia en todos los canales, igual que el sonido original. El circuito del amplificador de potencia adopta una configuración de circuito discreto que logra una reproducción de sonido surround de alta calidad.

### **Los conectores HDMI permiten conectar varios dispositivos AV digitales (entrada: 4, salida: 1)**

(👉 [página 5](#))

La unidad está equipada con 4 conectores de entrada HDMI para conectar dispositivos con conectores HDMI, como decodificadores, reproductores de Blu-ray Disc, consolas de juego, videocámaras digitales HD, etc.

### **Admite HDMI (3D, Deep Color y "x.v.Color")**

(👉 [página 8](#))

Esta unidad puede emitir entradas de señales de vídeo 3D desde un reproductor Blu-ray Disc a una TV compatible con un sistema 3D.

### **Compatible con audio de alta definición**

La unidad está equipada con un decodificador que soporte el formato de audio digital de alta calidad para reproductores de Blu-ray Disc tales como Dolby TrueHD, DTS-HD Master Audio, etc.

### **Dispone de un conector AUX PORTABLE IN en el panel delantero para conectar un reproductor de audio portátil (👉 [página 13](#))**

Compressed Audio Restorer es una tecnología de DENON que restablece las fuentes de música comprimidas a su calidad original sin comprimir para proporcionar un entorno sonoro animado con mayor detalle y profundidad.

### **Superposición de GUI en fuentes HD**

Puede configurar con facilidad el sistema de cine en casa mientras visualiza menús en la pantalla de la TV. Estas pantallas de menú también pueden emitirse en un monitor a través de HDMI.

### **Pantalla, fácil de usar**

Gracias a los menús de configuración de la pantalla de la TV, es posible realizar la configuración con gran facilidad. Al ajustar el volumen del sonido, en pantalla se muestra el nivel en cada momento; al cambiar la fuente de entrada, se muestra el nombre de la fuente.

## Avisos sobre el Manejo

### **• Antes de encender el interruptor de alimentación**

Compruebe una vez más que todas las conexiones son correctas y que no hay ningún problema con los cables de conexión.

- La alimentación llega a ciertos circuitos incluso cuando la unidad está en modo espera. Cuando viaje o se vaya de casa durante periodos largos de tiempo, asegúrese de desenchufar el cable de alimentación de la toma de corriente.

### **• Acerca de la condensación**

Si hay una gran diferencia entre la temperatura interna de la unidad y la temperatura circundante, se puede producir condensación (rocío) en las piezas internas de la unidad, impidiendo que funcione correctamente.

Si esto sucediera, deje la unidad apagada durante una o dos horas y espere hasta que la diferencia de temperatura sea mínima antes de utilizar la unidad.

### **• Precauciones con el uso de los teléfonos móviles**

Utilizar un teléfono móvil cerca de esta unidad puede tener como resultado la generación de ruidos. En ese caso, mueva el teléfono móvil lejos de esta unidad cuando lo esté utilizando.

### **• Mover la unidad**

Apague el producto, desconecte el cable de alimentación de la toma de corriente. Después, desconecte los cables de conexión a otras unidades del sistema antes de mover la unidad.



### **• Limpieza**

- Limpie el gabinete y el panel de control con un paño suave.
- Siga las instrucciones al utilizar productos de limpieza químicos.
- Benceno, diluyente de pintura u otros disolventes orgánicos, así como insecticidas, podrían ocasionar que el material cambie y se decolore si entran en contacto con la unidad y, por lo tanto, no se deben utilizar.

## Versión básica

---

Aquí le explicamos las conexiones y los métodos básicos de funcionamiento de la unidad.

- **Conexiones**  [página 4](#)
- **Reproducción (Funcionamiento básico)**  [página 14](#)
- **Selección de un modo de audición (Modo surround)**  [página 18](#)

Para la conexión de los altavoces, consulte la [página 23](#),  página 2 “Conexión de los altavoces”.

# Conexiones

## Información importante

Antes de utilizar esta unidad, conéctela.

Para crear un sistema de cine en casa que pueda reproducir vídeos y audios de alta calidad mediante la completa utilización de las capacidades de esta unidad y de sus dispositivos de vídeo, conecte esta unidad a cada uno de sus dispositivos de vídeo con cables HDMI.

### Dispositivo compatible con HDMI

Si su dispositivo de vídeo no es compatible con las conexiones HDMI, utilice la conexión siguiente.

### Dispositivo incompatible con HDMI

Esta unidad puede cambiar la fuente asignada a los conectores DIGITAL AUDIO IN.

Puede cambiar la fuente de los conectores que aparece en

**Configuración del conector de entrada** en las páginas que describen las conexiones de los dispositivos.

Para obtener información sobre la asignación de una fuente a los conectores, consulte "Cambio de la fuente asignada a los conectores" (véase página 9). Para obtener información sobre el método de configuración, consulte "Input Assign" (véase página 30).

### NOTA

- La pantalla del menú solo se muestra en una TV conectada a esta unidad mediante HDMI. Si su TV está conectada a esta unidad mediante otros conectores de salida de vídeo, lleve a cabo las operaciones del menú mientras visualiza la pantalla en esta unidad.
- Conecte el cable de alimentación sólo una vez que haya completado todas las demás conexiones.
- A la hora de realizar las conexiones, consulte también las instrucciones de funcionamiento de los otros componentes que vaya a conectar.
- Asegúrese de conectar correctamente los canales izquierdo y derecho (izquierdo con izquierdo, derecho con derecho).
- No junte los cables de alimentación con los cables de conexión en un mismo mazo. De lo contrario, se podrían ocasionar zumbidos o ruido.

### Dispositivo compatible con HDMI

 <b>TV</b>	 <a href="#">página 6</a>	 <b>CBL/SAT</b>	 <a href="#">página 7</a>	 <b>Blu-ray</b>	 <a href="#">página 7</a>
 <b>DVD</b>	 <a href="#">página 7</a>	 <b>GAME</b>	 <a href="#">página 7</a>	 <b>AUX</b>	 <a href="#">página 7</a>

### Dispositivo incompatible con HDMI

 <b>TV</b>	 <a href="#">página 10</a>	 <b>CBL/SAT</b>	 <a href="#">página 11</a>	 <b>Blu-ray</b>	 <a href="#">página 12</a>
 <b>DVD</b>	 <a href="#">página 12</a>	 <b>AUX</b>	 <a href="#">página 13</a>	 <b>TUNER</b>	 <a href="#">página 13</a>

## Relación entre señales de vídeo y salida de monitor

Esta unidad está equipada con dos tipos de conectores de entrada de vídeo (HDMI y vídeo) y dos tipos de conectores de salida de vídeo (HDMI y vídeo).

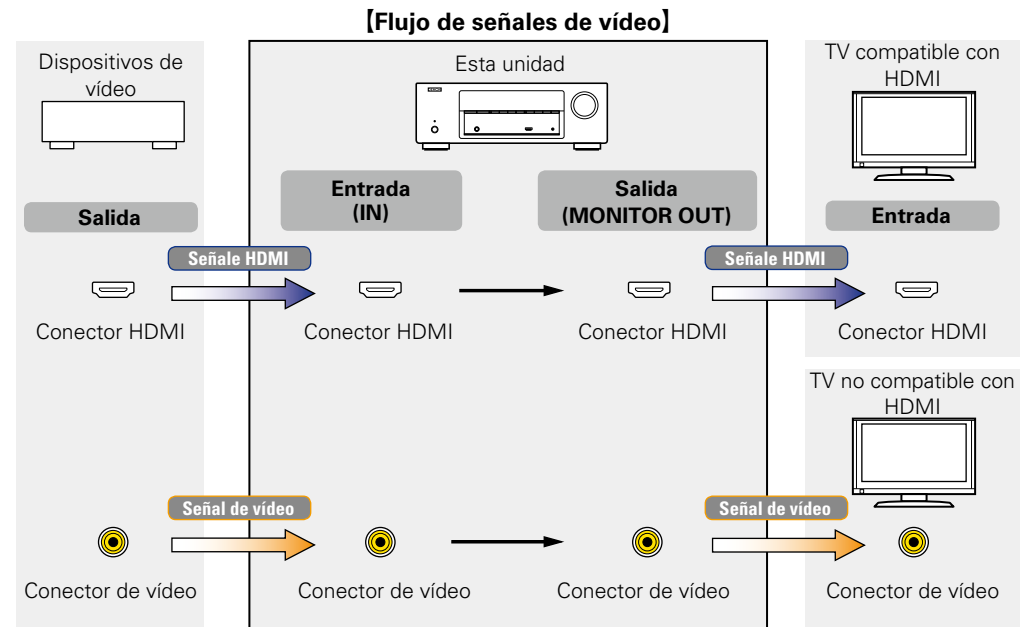

### NOTA

- La pantalla del menú solo se muestra en una TV conectada a esta unidad mediante HDMI. Si su TV está conectada a esta unidad mediante otros conectores de salida de vídeo, lleve a cabo las operaciones del menú mientras visualiza la pantalla en esta unidad.
- No es posible convertir señales HDMI en señales analógicas (véase página 49).
- Puede conectar hasta cuatro dispositivos compatibles con HDMI a la unidad (véase página 49).

## Ejemplos de pantalla de menús

- Pantalla SETUP MENU
- Pantalla de visualización del estado  
Cuando se cambia la fuente de entrada. Cuando se ajusta el volumen.

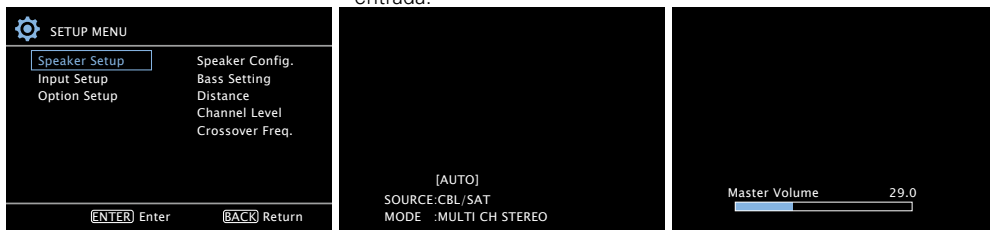

Visualización del estado: El estado de funcionamiento se muestra temporalmente en la pantalla cuando se cambia la fuente de entrada o se ajusta el volumen.

### NOTA

- **La pantalla del menú solo se muestra en una TV conectada a esta unidad mediante HDMI. Si su TV está conectada a esta unidad mediante otros conectores de salida de vídeo, lleve a cabo las operaciones del menú mientras visualiza la pantalla en esta unidad.**
- Si utiliza el menú mientras reproduce contenido de vídeo 3D o la pantalla del ordenador (por ejemplo, VGA), el vídeo reproducido es sustituido por la pantalla del menú. El vídeo de reproducción no se muestra detrás de la pantalla del menú.
- Esta unidad no muestra la visualización de estado mientras se produce el contenido de vídeo 3D o la pantalla del ordenador (por ejemplo, VGA).

## Conexión de un dispositivo compatible con HDMI

Puede conectar hasta cinco dispositivos compatibles con HDMI (4 entradas/1 salida) a la unidad. Si el dispositivo conectado a esta unidad está equipado con un conector HDMI, se recomienda utilizar conexiones HDMI. Las conexiones con un cable HDMI ofrecen las siguientes ventajas que no aportan los otros métodos de conexión.

### • Reproducción de alta calidad en la transmisión de audio y vídeo mediante señales digitales

Las conexiones HDMI pueden transmitir formatos de vídeo de alta definición y de audio de alta calidad adoptados por reproductores de Blu-ray Disc (Dolby Digital Plus, Dolby TrueHD, dts-HD, dts-HD Master Audio).

Las conexiones HDMI también pueden transmitir la información necesaria para reproducir entre dispositivos. Esta información se utiliza para la protección de los derechos de autor y para reconocer la resolución de la TV.

### • La transmisión de audio y vídeo emite señales con un único cable HDMI

Las conexiones anteriores requieren varios cables de audio y vídeo, pero las conexiones HDMI solo requieren un único cable HDMI para transmitir las señales de audio y vídeo. Esto permite que los cables de un sistema de cine en casa, que tienden a ser complicados, estén más organizados.

### • Standby Pass (ver página 33)

Emite las señales recibidas a través del conector de entrada HDMI en la TV conectada al conector de salida HDMI incluso cuando la unidad está en modo de espera.

### • Esta unidad también admite la reproducción de vídeo 3D y otras funciones de vídeo y audio (ver página 8).



- Existe más de una versión del estándar HDMI. Las funciones compatibles y el rendimiento varían según la versión. Esta unidad cumple el estándar HDMI y admite la función de reproducción 3D. Para disfrutar de estas funciones, el dispositivo HDMI conectado a esta unidad también tiene que utilizar la misma versión del estándar. Para la versión del estándar HDMI en el dispositivo conectado a esta unidad, consulte el manual del dispositivo.
- Algunas TV no admiten la entrada de audio mediante conexiones HDMI. Para obtener información, consulte el manual de su TV.
- Cuando se establece "Standby Pass" en cualquier ajuste excepto "OFF", se consume más energía que en el modo de espera normal.

❑ **Antes de conectar esta unidad a la TV mediante conexiones HDMI (ver página 6)**

❑ **Conexión de esta unidad a dispositivos de vídeo mediante conexiones HDMI (ver página 7)**

❑ **Función HDMI (ver página 8)**

❑ **Configuración relacionada con las conexiones HDMI (ver página 8)**



## Antes de conectar esta unidad a la TV mediante conexiones HDMI

### Cables necesarios para las conexiones

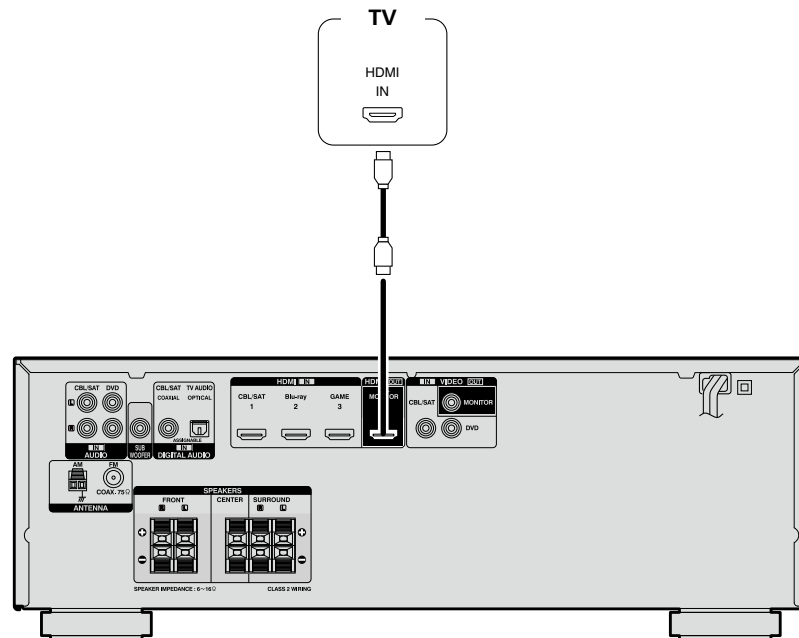

- Las señales de vídeo no se emiten si las señales de vídeo recibidas no corresponden a la resolución del monitor. Si esto sucediera, cambie la resolución del reproductor de discos Blu-ray / DVD a una con la que sea compatible el monitor.
- Cuando esta unidad esté conectada al monitor a través de un cable HDMI, si el monitor no es compatible con la reproducción de señales de audio HDMI, solamente se emitirán señales de vídeo en el monitor. Realice las conexiones de audio ([véase página 10](#) "Conexión de una TV").

#### NOTA

- La señal de audio proveniente del terminal de salida HDMI (frecuencia de muestreo, número de canales, etc.) podría estar limitada por las especificaciones relativas a las entradas de audio HDMI que admita el dispositivo conectado.
- Desde el conector HDMI MONITOR OUT solo se emite una señal HDMI.

### Conexión a un dispositivo con un conector DVI-D

El método DVI-D (Interfaz visual digital) también se utiliza para la transmisión de vídeo mediante señales digitales. Se desarrolla principalmente en ordenadores, y algunos dispositivos AV, como los proyectores, van equipados con esta interfaz. Para emitir señales de vídeo HDMI a un dispositivo compatible de entrada de vídeo DVI-D, utilice un cable de conversión HDMI/DVI, que convierte las señales de vídeo HDMI en señales DVI.

El conector DVI-D puede transmitir señales digitales de alta calidad, pero la protección contra copias y otras cuestiones pueden obstaculizar las operaciones normales de algunas combinaciones de dispositivos.

#### NOTA

- No se emite ningún sonido cuando se conecta a un dispositivo equipado con un conector DVI-D. Realice las conexiones de audio tal como se describe en "Conexión de una TV" ([véase página 10](#)).
- No se pueden emitir señales a dispositivos DVI-D que no admitan la protección HDCP.
- Según la combinación de dispositivos, es posible que no se emitan señales de vídeo.

## Conexión de esta unidad a dispositivos de vídeo mediante conexiones HDMI

### Cables necesarios para las conexiones

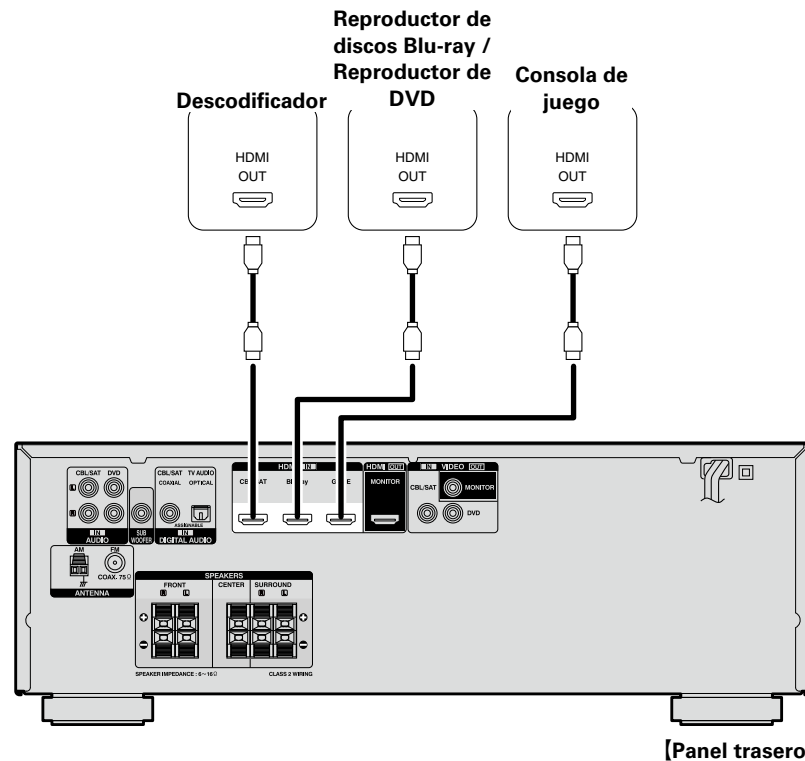

- Cuando esta unidad se conecta a otros dispositivos con cables HDMI, deberá conectar también esta unidad y la televisión con un cable HDMI.
- Al conectar un dispositivo que soporta transmisión Deep Color, utilice un "Cable HDMI de alta velocidad" o un "Cable HDMI de alta velocidad con Ethernet".

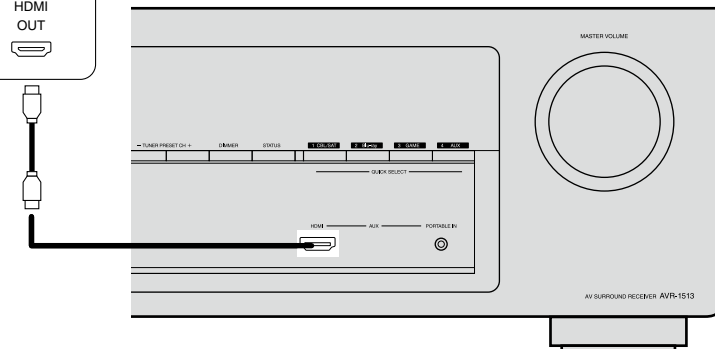
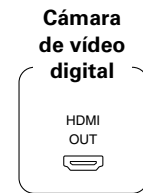

[Panel delantero]



- Cuando hay dispositivos de reproducción conectados al conector AUX HDMI y al conector AUX PORTABLE IN del panel delantero, se dará prioridad al dispositivo conectado al conector AUX HDMI.
- Para disfrutar de los video juegos, conecte una consola a través del conector de entrada AUX HDMI. En este caso, seleccione "AUX" como fuente de entrada.

## Función HDMI

Esta unidad soporta las siguientes funciones HDMI:

### ❑ Acerca de la función 3D

Esta unidad admite entradas y salidas de señales de vídeo 3D (3 dimensiones) del estándar HDMI. Para reproducir vídeo en 3D, se necesita un televisor y un reproductor compatibles con la función 3D estándar HDMI, así como unas gafas 3D.

#### NOTA

- Si va a reproducir vídeo 3D, consulte las instrucciones del manual de su dispositivo de reproducción y las de este manual.
- Si utiliza el menú mientras reproduce contenido de vídeo 3D, el vídeo de reproducción es sustituido por la pantalla del menú. El vídeo de reproducción no se muestra detrás de la pantalla del menú.
- Esta unidad no muestra la visualización de estado mientras se reproduce contenido de vídeo 3D.
- Si se envía vídeo 3D sin información 3D, la pantalla de menú y el estado de la unidad se muestran sobre el vídeo que se está reproduciendo.
- Si se convierte vídeo en 2D a vídeo en 3D en la televisión, la pantalla del menú y el estado que se muestra en la unidad no se muestran correctamente. Para ver correctamente la pantalla del menú y el estado en esta unidad, desactive la opción de televisión que convierte vídeo 2D en vídeo 3D.

### ❑ Deep Color (👉 [página 50](#))

Cuando conecte un dispositivo que admita la transferencia de señales Deep Color, use uno de los cables siguientes "Cable de alta velocidad HDMI" o "Cable de alta velocidad HDMI con Ethernet".

### ❑ "x.v.Color", sYCC601 color, Adobe RGB color, Adobe YCC601 color (👉 [página 50, 51](#))

### ❑ Formato de audio digital de alta definición

#### Sistema de protección de los derechos de autor

Para reproducir audio y vídeo digitales como vídeo BD o DVD de vídeo a través de una conexión HDMI, tanto la unidad como la televisión tienen que ser compatibles con el sistema de protección de los derechos de autor denominado HDCP (High-bandwidth Digital Content Protection System). HDCP es la tecnología de protección de los derechos de autor compuesto por una codificación y autenticación de datos del dispositivo de audio y vídeo conectado. Esta unidad es compatible con el sistema HDCP.

- Si se conecta un dispositivo no compatible con HDCP, el audio y el vídeo no se emitirán correctamente. Lea el manual del usuario de la televisión o del reproductor para obtener más información.

## Configuración relacionada con las conexiones HDMI

Realice las configuraciones necesarias. Para obtener más información, consulte las páginas de referencia correspondientes.

### ❑ HDMI (👉 [página 33](#))

Configura HDMI.

- HDMI Audio Out
- Standby Pass

#### NOTA

La entrada de señal audio desde el conector de entrada HDMI puede emitirse como señal de salida desde el conector de salida HDMI ajustando el destino de salida audio HDMI a la TV. La entrada de señales audio por los conectores de entrada analógica/coaxial/óptica no puede emitirse desde el conector de salida HDMI.

## Conexión de un dispositivo incompatible con HDMI

Para la reproducción de vídeos de alta calidad y surround, se recomienda utilizar un cable HDMI para conectar esta unidad a la TV y a otros dispositivos de vídeo (véase [página 5](#) "Conexión de un dispositivo compatible con HDMI").

En esta sección se describen las conexiones cuando su dispositivo no admite conexiones HDMI.

### Métodos de conexión para varios dispositivos



[página 10](#)



[página 11](#)



Blu-ray

[página 12](#)



DVD

[página 12](#)



AUX

[página 13](#)



TUNER

[página 13](#)

### Cables necesarios para las conexiones

Cable de vídeo (vendido por separado)	
Cable de vídeo	
Cable de audio (vendido por separado)	
Cable digital coaxial	
Cable óptico	
Cable de audio	
Cable con miniadaptador estéreo	

### Cambio de la fuente asignada a los conectores

Esta unidad puede cambiar la fuente asignada a los conectores DIGITAL AUDIO IN.

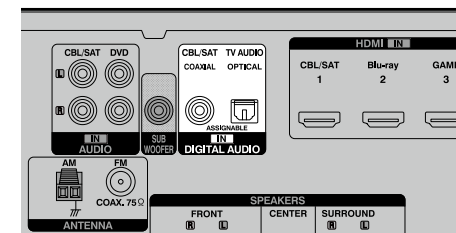

En este caso, se muestra el ejemplo de una conexión al reproductor de DVD. Los conectores de entrada de audio digital del panel trasero no tienen la indicación de conector de entrada para reproductores de DVD (DVD). Sin embargo, los conectores DIGITAL AUDIO IN tienen la indicación "ASSIGNABLE", por lo que puede cambiar la fuente asignada a estos conectores. Puede asignar reproductores de DVD a estos conectores para utilizarlos para reproductores de DVD. Si selecciona "DVD" al cambiar la fuente de entrada para esta unidad, podrá reproducir la fuente conectada a estos conectores.

❑ **Cómo cambiar la fuente asignada a los conectores** ([página 30](#))

## Conexión de una TV

- En esta sección se describe cómo realizar una conexión cuando su TV no admite conexiones HDMI. Para ver las instrucciones sobre las conexiones HDMI, consulte "Conexión de un dispositivo compatible con HDMI" ([véase página 5](#)).
- Para escuchar el audio de la TV a través de este dispositivo, utilice la conexión digital óptica.

### Conexión de audio

Existen los métodos siguientes para la conexión a esta unidad. **Utilice cualquiera de estos métodos para realizar una conexión.**

Los números antepuestos a los conectores indican el orden de recomendación. Cuanto más pequeño es el número, mayor es la calidad de reproducción que se obtiene.

#### 1 Conector de DIGITAL AUDIO COAXIAL \* Conector de DIGITAL AUDIO OPTICAL

Cuando se introduce un audio multicanal (audio de transmisión de bits digitales), esta unidad descodifica el audio para reproducir el sonido surround.

\*: Al realizar este tipo de conexión, deberá cambiar la configuración de esta unidad.

([véase Configuración del conector de entrada](#))

### Conexión de vídeo

Existen los métodos siguientes para la conexión a esta unidad.

#### 1 Conector de VIDEO OUT (MONITOR)

Esto realiza una conexión de vídeo analógica.

#### Configuración del conector de entrada

Al realizar la conexión siguiente, deberá cambiar la configuración del conector de entrada.

#### 1 Conector de DIGITAL AUDIO COAXIAL

Cambie el ajuste predeterminado de "CBL/SAT" a "TV AUDIO".

Para obtener información sobre cómo realizar el cambio, consulte "Input Assign" ([véase página 30](#)).

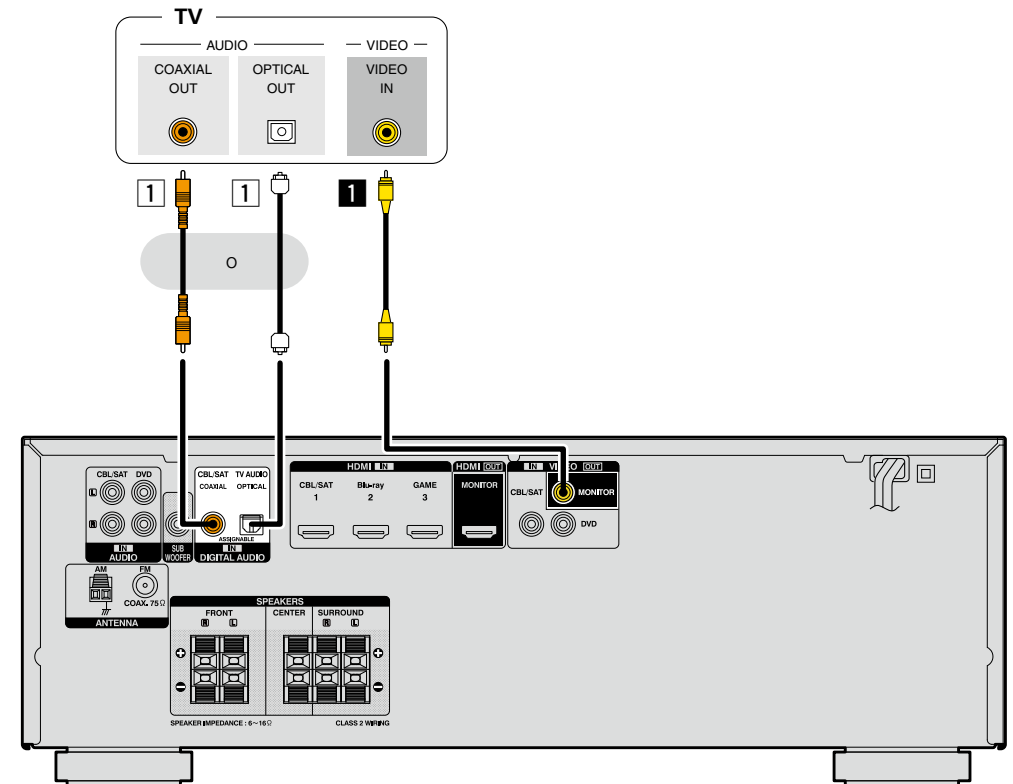

#### NOTA

- La pantalla del menú solo se muestra en una TV conectada a esta unidad mediante HDMI. Si su TV está conectada a esta unidad mediante otros conectores de salida de vídeo, lleve a cabo las operaciones del menú mientras visualiza la pantalla en esta unidad.
- Si va a utilizar el conector de entrada VIDEO, asegúrese de conectar el conector de salida MONITOR a la unidad y el conector de entrada VIDEO de la TV con un cable de vídeo.

## Conexión de un descodificador (Sintonizador de TV por cable/por satélite)

En esta sección se describe cómo realizar una conexión cuando su sintonizador de TV por satélite o TV por cable no admiten conexiones HDMI.

Para ver las instrucciones sobre las conexiones HDMI, consulte “Conexión de un dispositivo compatible con HDMI” ([véase página 5](#)).

### Conexión de audio

Existen los métodos siguientes para la conexión a esta unidad. **Utilice cualquiera de estos métodos para realizar una conexión.**

Los números antepuestos a los conectores indican el orden de recomendación. Cuanto más pequeño es el número, mayor es la calidad de reproducción que se obtiene.

- Conector de DIGITAL AUDIO COAXIAL**  
**Conector de DIGITAL AUDIO OPTICAL \***

Cuando se introduce un audio multicanal (audio de transmisión de bits digitales), esta unidad descodifica el audio para reproducir el sonido surround.

\*: Al realizar este tipo de conexión, deberá cambiar la configuración de esta unidad.

([véase Configuración del conector de entrada](#))

- Conector AUDIO IN (CBL/SAT)**

Esto realiza una conexión de audio analógica. Este tipo de conexión convierte el audio digital en audio analógico, de modo que el audio de salida puede estar degradado en comparación con las conexiones [1](#).

### Conexión de vídeo

Existen los métodos siguientes para la conexión a esta unidad.

- Conector VIDEO IN (CBL/SAT)**

Esto realiza una conexión de vídeo analógica.

#### Configuración del conector de entrada

Al realizar la conexión siguiente, deberá cambiar la configuración del conector de entrada.

- Conector de DIGITAL AUDIO OPTICAL**

Cambie el ajuste predeterminado de “TV AUDIO” a “CBL/SAT”.

Para obtener información sobre cómo realizar el cambio, consulte “Input Assign” ([véase página 30](#)).

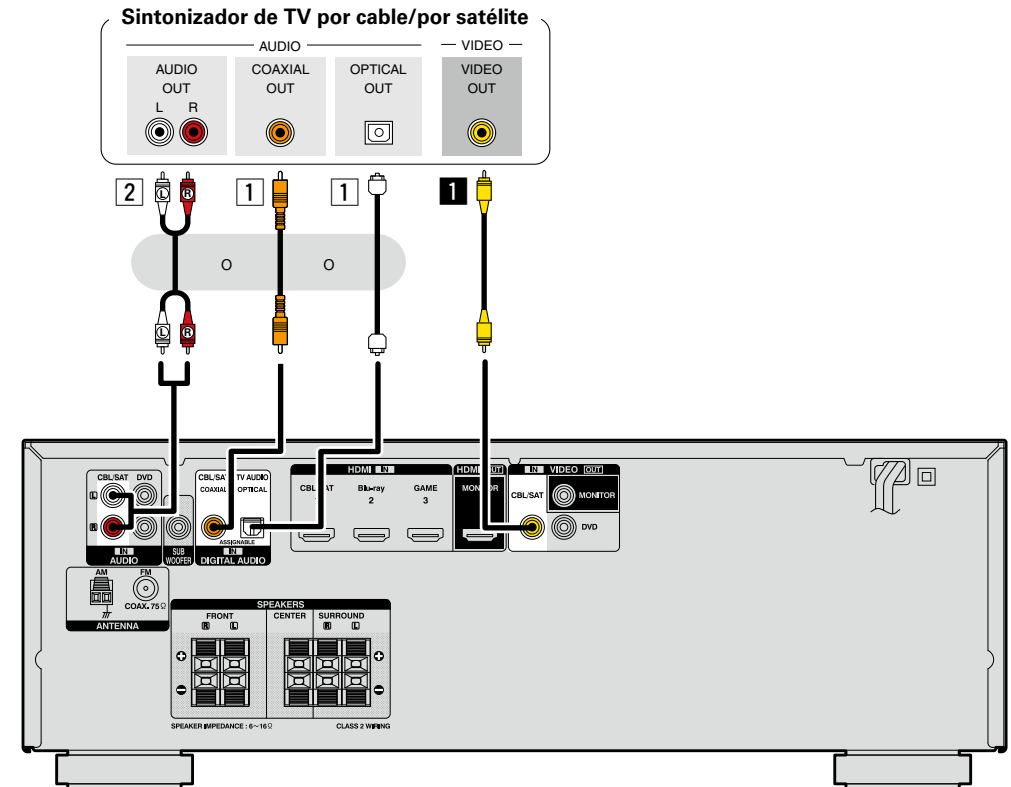

## Conexión de un reproductor de discos Blu-ray/reproductor de DVD

En esta sección se describe cómo realizar las conexiones cuando el reproductor de Blu-ray Disc y el reproductor de DVD no admiten las conexiones HDMI.

Para ver las instrucciones sobre las conexiones HDMI, consulte "Conexión de un dispositivo compatible con HDMI" ([véase página 5](#)).

### Conexión de audio

Existen los métodos siguientes para la conexión a esta unidad. **Utilice cualquiera de estos métodos para realizar una conexión.**

Los números antepuestos a los conectores indican el orden de recomendación. Cuanto más pequeño es el número, mayor es la calidad de reproducción que se obtiene.

#### 1 Conector de DIGITAL AUDIO COAXIAL Conector de DIGITAL AUDIO OPTICAL

Cuando se introduce un audio multicanal (audio de transmisión de bits digitales), esta unidad descodifica el audio para reproducir el sonido surround. No obstante, las señales de audio de secuencia digital para HD audios de reproductores de Blu-ray disc (como Dolby Digital Plus y DTS-HD) no se pueden transmitir.

Al realizar este tipo de conexión, deberá cambiar la configuración de esta unidad.

([véase Configuración del conector de entrada](#))

#### 2 Conector AUDIO IN (DVD)

Esto realiza una conexión de audio analógica. Este tipo de conexión convierte el audio digital en audio analógico, de modo que el audio de salida puede estar degradado en comparación con las conexiones [1](#).

### Conexión de vídeo

Existe los métodos siguientes para la conexión a esta unidad.

#### 1 Conector de VIDEO IN (DVD)

Esto realiza una conexión de vídeo analógica.

#### Configuración del conector de entrada

Al realizar la conexión siguiente, deberá cambiar la configuración del conector de entrada.

##### 1 Conector de DIGITAL AUDIO COAXIAL

Cambie el ajuste predeterminado de "CBL/SAT" a "DVD".

##### Conector de DIGITAL AUDIO OPTICAL

Cambie el ajuste predeterminado de "TV AUDIO" a "DVD".

Para obtener información sobre cómo realizar el cambio, consulte "Input Assign" ([véase página 30](#)).

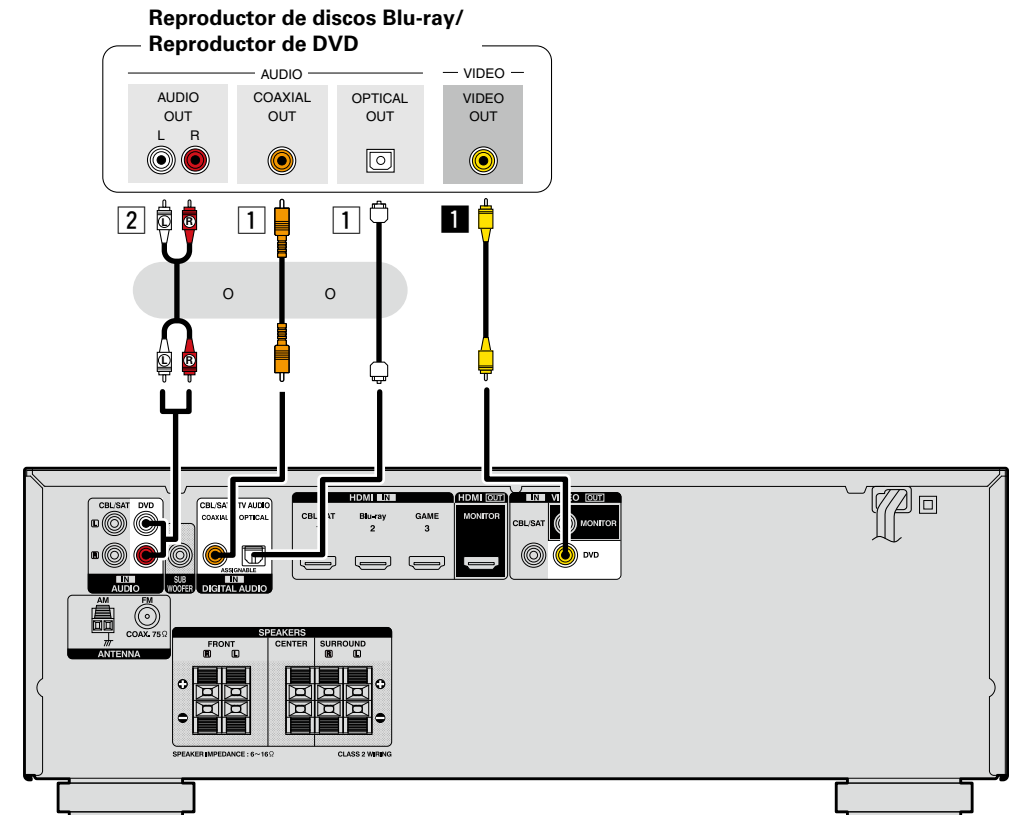

Si desea reproducir audio HD (Dolby TrueHD, DTS-HD, Dolby Digital Plus, DTS Express) y PCM Multicanal con esta unidad, utilice una conexión HDMI ([véase página 5](#) "Conexión de un dispositivo compatible con HDMI").

## Conexión de un reproductor portátil

Si se conecta un reproductor portátil a través del conector AUX PORTABLE IN de la unidad, se puede reproducir la música del reproductor portátil.

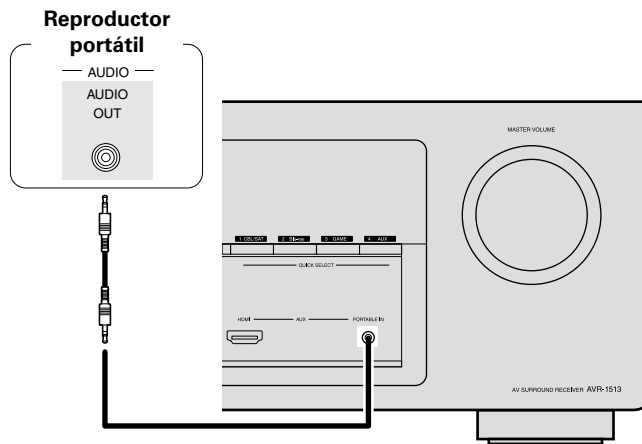

### NOTA

Cuando hay dispositivos de reproducción conectados al conector AUX HDMI y al conector AUX PORTABLE IN del panel delantero, se dará prioridad al dispositivo conectado al conector AUX HDMI.

Si prefiere reproducir el dispositivo conectado al conector AUX PORTABLE IN, desconecte el cable HDMI o cambie el ajuste "Input Mode" (véase [página 31](#)) a "Analog".

## Conexión de una antena

- Conecte la antena FM o la antena AM de cuadro que se incluyen con la unidad para disfrutar de emisiones de radio.
- Después de conectar la antena y recibir una señal de radio (véase [página 16](#) "Recepción de emisiones de FM/AM"), utilice cinta adhesiva para fijar la antena en una posición en que se escuche menos ruido.

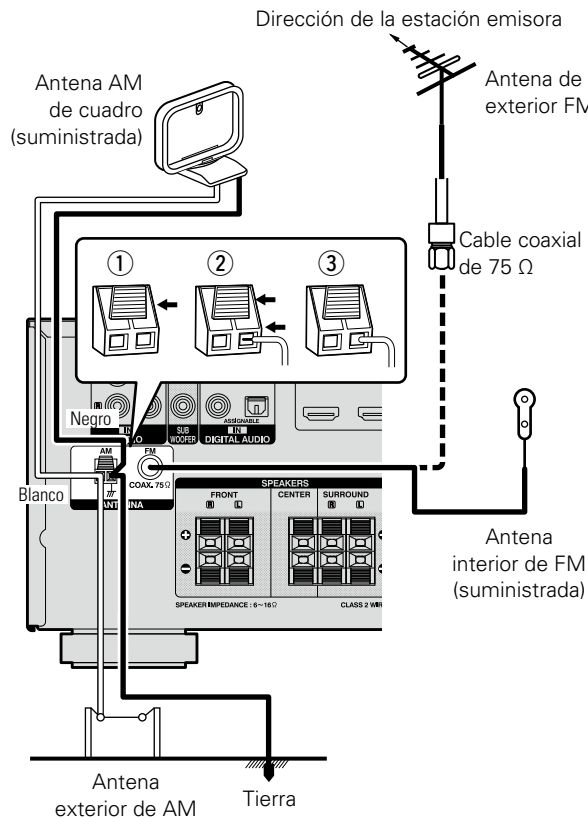

### Conjunto de la antena AM de cuadro

**1** Pase el soporte por la base de la antena de cuadro, desde atrás hacia adelante, y dóblelo.

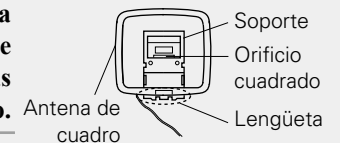

**2** Introduzca la lengüeta en el orificio cuadrado del soporte.

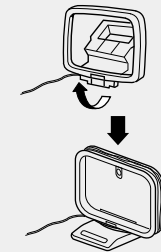

### Uso de la antena de cuadro para AM

#### Para utilizarla suspendida de un muro

Suspéndala directamente del muro sin ensamblar.

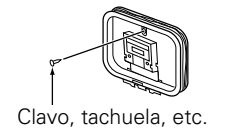

#### Para utilizarla sobre una base

Para el montaje, siga el procedimiento indicado anteriormente.

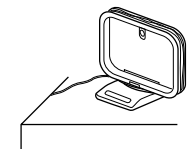

### NOTA

- No conecte dos antenas FM simultáneamente.
- Aun cuando utilice una antena de AM exterior, no desconecte la antena AM de cuadro.
- Asegúrese de que los terminales del conductor de la antena AM de cuadro no queden en contacto con las partes metálicas del panel.
- Si la señal tiene una interferencia de ruido, conecte el terminal de tierra (GND) para reducir el ruido.
- Si no puede recibir una buena señal de emisión, se recomienda instalar una antena de exterior. Le recomendamos que consulte a su distribuidor habitual para obtener información detallada.



# Reproducción (Funcionamiento básico)

- ❑ Selección de la fuente de entrada (🔗 página 14)
- ❑ Ajuste del volumen principal (🔗 página 14)
- ❑ Interrupción temporal de la salida de sonido (🔗 página 14)
- ❑ Ajuste de la luminosidad de la pantalla (🔗 página 15)

- ❑ Reproducción de discos Blu-ray/DVD (🔗 página 15)
- ❑ Reproducción de un reproductor portátil (🔗 página 15)
- ❑ Sintonización de las estaciones de radio (🔗 página 16)

Selección de un modo de audición (Modo surround) (🔗 página 18)

Reproducción (Funciones avanzadas) (🔗 página 25)

## Información importante

Antes de comenzar la reproducción, establezca la conexión entre los diferentes componentes y la configuración del receptor.

### NOTA

Al reproducir los componentes conectados, consulte también sus respectivos manuales de uso.

## Selección de la fuente de entrada

Pulse el botón selector de la fuente de entrada (CBL/SAT, DVD, Blu-ray, GAME, AUX, TV AUDIO o TUNER) que desea reproducir.

Se puede seleccionar directamente la fuente de entrada deseada.

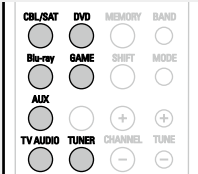

También puede realizar la siguiente operación para seleccionar una fuente de entrada.

### Utilización del botón de la unidad principal

Utilice **SOURCE** ◀▶.

- Utilice **SOURCE** ◀▶ para cambiar la fuente de entrada, tal como se muestra a continuación.

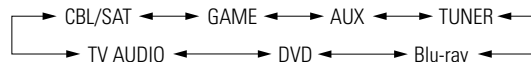

## Ajuste del volumen principal

Utilice **VOLUME** ▲▼ para ajustar el volumen.

- ❑ Cuando el ajuste "Scale" (🔗 página 32) es "Absolute"

[Intervalo de ajuste] 0.0 – 98.0

- El intervalo de variables depende de la señal de entrada y la configuración del nivel de canal.

- ❑ Cuando el ajuste "Scale" (🔗 página 32) es "Relative"

[Intervalo de ajuste] --- -79.5dB – 18.0dB

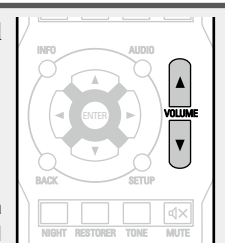

También puede manejarse desde la unidad principal. En este caso, realice las operaciones siguientes.

Gire la rueda **MASTER VOLUME** para ajustar el volumen.

## Interrupción temporal de la salida de sonido

Pulse **MUTE** ◻✕.

- El indicador "MUTE" parpadea en la pantalla.
- ◻✕ aparece en la pantalla del televisor.

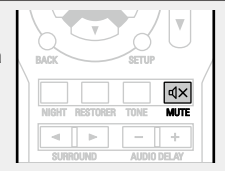

- El sonido se reduce el nivel establecido en el menú "Mute Level" (🔗 página 32).
- Para cancelar, vuelva a pulsar **MUTE** ◻✕. La función de silenciamiento también puede cancelarse ajustando el volumen principal.

## Ajuste de la luminosidad de la pantalla

### Pulse DIMMER.

- La luminosidad de la pantalla de esta unidad cambia cada vez que se pulsa el botón.

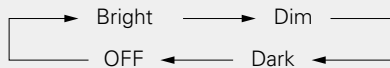

**Bright** Luminosidad normal de la pantalla.

**Dim** Luminosidad reducida de la pantalla.

**Dark** Luminosidad muy baja de la pantalla.

**OFF** Desactivar la visualización.

### NOTA

Cuando se establece la luminosidad en "OFF", la pantalla se apaga y parece que no haya suministro eléctrico.

## Reproducción de discos Blu-ray/DVD

A continuación se describe el procedimiento para reproducir discos Blu-ray/DVD.

### 1 Prepare la reproducción.

- ① Encienda la alimentación de la televisión, el subwoofer y el reproductor.
- ② Configure la entrada de televisión en esta unidad.
- ③ Cargue el disco en el reproductor.

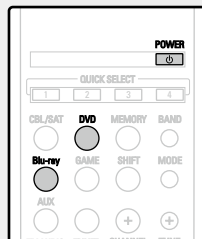

### 2 Pulse POWER para encender la unidad.

### 3 Pulse Blu-ray o DVD para cambiar a una fuente de entrada del dispositivo usado en la reproducción.

### 4 Reproduzca el componente conectado a la unidad.

Realice la configuración necesaria en el reproductor (configuración de idioma, subtítulos, etc.) de antemano.

## Reproducción de un reproductor portátil

A continuación se describe el procedimiento para reproducir desde un reproductor portátil.

### 1 Conecte el reproductor portátil a esta unidad (véase [página 13](#) "Conexión de un reproductor portátil").

### 2 Pulse POWER para encender la unidad.

### 3 Pulse AUX para cambiar la fuente de entrada a "AUX".

### 4 Reproduzca el componente conectado a la unidad.

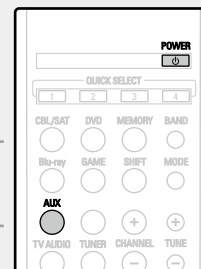

### NOTA

Cuando hay dispositivos de reproducción conectados al conector AUX HDMI y al conector AUX PORTABLE IN del panel delantero, se dará prioridad al dispositivo conectado al conector AUX HDMI. Si prefiere reproducir el dispositivo conectado al conector AUX PORTABLE IN, desconecte el cable HDMI o cambie el ajuste "Input Mode" ([véase página 31](#)) a "Analog".

# Sintonización de las estaciones de radio

Para las conexiones de antena, consulte “Conexión de una antena” (página 13).

## Recepción de emisiones de FM/AM

Los modos para recibir las emisiones en FM/AM consisten en el modo “AUTO”, que busca automáticamente las emisoras disponibles, y el modo “MANUAL”, que le permite sintonizarlas mediante los botones para cambiar la frecuencia. El ajuste predeterminado es “AUTO”. En el modo “AUTO”, no puede sintonizar emisoras de radio si la recepción no es buena. Si se da el caso, utilice el modo “MANUAL” para llevar a cabo la sintonización.

**1** Pulse **TUNER** para cambiar la fuente de entrada a “TUNER”.

**2** Pulse **BAND** para seleccionar “FM” o “AM”.

**FM** Para escuchar emisiones en FM.

**AM** Para escuchar emisiones en AM.

[Pantalla de TV]

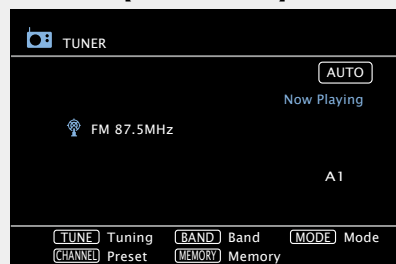

[Visualización de esta unidad]

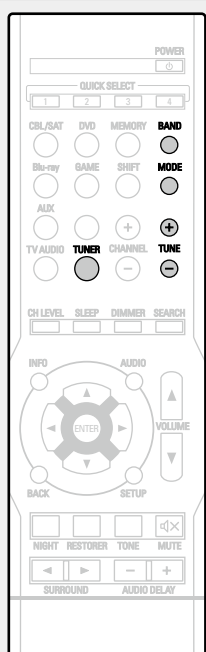
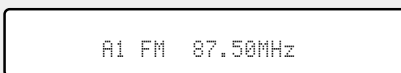

### 3 Sintonice la estación emisora que desee.

**AUTO** La emisora se sintoniza automáticamente.

① Pulse **MODE** para seleccionar “AUTO”.

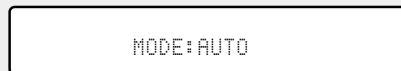

② Pulse **TUNE +** o **TUNE -** para seleccionar la emisora que quiere escuchar.

**MANUAL** La emisora se sintoniza manualmente.

① Pulse **MODE** para seleccionar “MANUAL”.

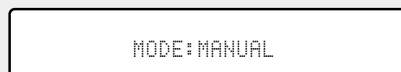

② Pulse **TUNE +** o **TUNE -** para seleccionar la emisora que quiere escuchar.



Para sintonizar emisoras manualmente, pulse y mantenga pulsado **TUNE +** o **TUNE -** para hacer que la frecuencia cambie continuamente.

### Presintonización de emisoras de radio (Presintonización manual)

Puede presintonizar sus emisoras de radio favoritas para luego sintonizarlas fácilmente. Puede presintonizar un máximo de 56 emisoras.

• Se puede presintonizar emisoras automáticamente en el menú “Auto Preset” (página 31). Si se realiza el proceso “Auto Preset” después de una “Presintonización manual”, se borrarán las emisoras guardadas en la “Presintonización manual”.

**1** Sintonice la estación emisora que desea presintonizar.

**2** Pulse **MEMORY**.

[Pantalla de TV]

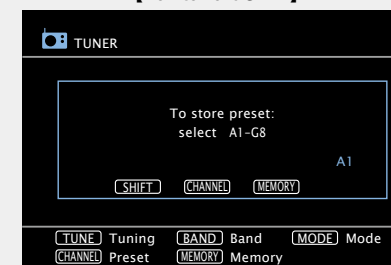

[Visualización de esta unidad]

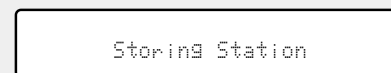

**3** Pulse **CHANNEL +** o **CHANNEL -** para seleccionar el número presintonizado.

• Pulse **SHIFT** y podrá seleccionar el bloque (A – G).

**4** Pulse **MEMORY** de nuevo para completar el ajuste.

• Para presintonizar otras emisoras, repita los pasos 1 a 4.

## Ajustes predeterminados

Bloque (A – G) y canal (1 – 8)	Ajustes predeterminados
A1 – A8	87,5 / 89,1 / 98,1 / 107,9 / 90,1 / 90,1 / 90,1 / 90,1 MHz
B1 – B8	520 / 600 / 1000 / 1400 / 1500 / 1710 kHz, 90,1 / 90,1 MHz
C1 – C8	90,1 MHz
D1 – D8	90,1 MHz
E1 – E8	90,1 MHz
F1 – F8	90,1 MHz
G1 – G8	90,1 MHz

## Recepción de emisoras presintonizadas

**1** Pulse **SHIFT** para seleccionar el bloque de memoria (A a G).

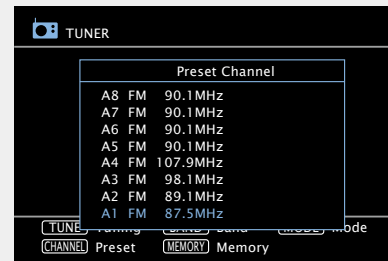

**2** Pulse **CHANNEL +** o **CHANNEL –** para seleccionar el canal presintonizado que desee.



También puede manejarse desde la unidad principal. En este caso, realice las operaciones siguientes. Pulse **TUNER PRESET CH +** o **TUNER PRESET CH –** para seleccionar una emisora de radio presintonizada.

## Funcionamiento del sintonizador (FM/AM)

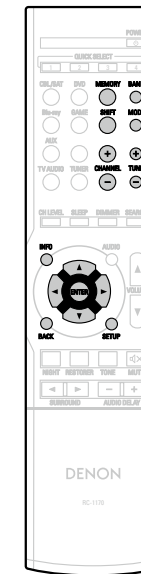

Botones	Función
<b>MEMORY</b>	Registro en la memoria de preajuste
<b>BAND</b>	Conmutación FM/AM
<b>SHIFT</b>	Selección en bloque de canales preseleccionados
<b>MODE</b>	Cambio de modo de búsqueda
<b>CHANNEL +, –</b>	Selección de canal de presintonización
<b>TUNE +, –</b>	Sintonización (arriba/abajo)
<b>INFO</b>	Visualización de información como el nombre de la fuente, el volumen y el nombre del modo surround
△▽◀▶	Manejo del cursor
<b>ENTER</b>	Introducir
<b>BACK</b>	Volver
<b>SETUP</b>	Menú de configuración

# Selección de un modo de audición (Modo surround)

Esta unidad puede reproducir señales de audio de entrada en modo surround multicanal o en modo estéreo. Puede establecer varios modos surround según la señal de entrada de audio de la fuente de reproducción. Pruebe los diferentes modos surround según el contenido que reproduzca y descubra su favorito.

## Modo de audición

Señal de audio de entrada	Reproducción	Modo de audición	
<p>2 canales →</p> <p>Multicanal →</p>	<p>⇒ Surround ⇒</p>	<p>Reproducción estándar (página 19)</p>	<p>Para entrada de señal de 2 canales:</p> <ul style="list-style-type: none"> <li>Las señales de canal surround se crean y reproducen con reproducción surround.</li> </ul> <p>Para entrada de señal multicanal:</p> <ul style="list-style-type: none"> <li>La señal surround grabada en la fuente se reproduce como sonido surround. (El sonido se reproduce de acuerdo con los ajustes del tamaño del altavoz establecidos en la página 5 "Speaker Config".)</li> </ul>
<p>2 canales →</p> <p>Multicanal →</p>	<p>⇒ Surround ⇒</p>	<p>Reproducción en estéreo multicanal (página 20)</p>	<p>Este modo permite disfrutar de sonido estéreo a través de todos los altavoces.</p>
<p>2 canales →</p> <p>Multicanal →</p>	<p>⇒ Surround ⇒</p>	<p>Reproducción virtual (página 20)</p>	<p>Este modo permite disfrutar de efectos surround utilizando solamente los altavoces delanteros o auriculares.</p>
<p>2 canales →</p> <p>Multicanal →</p>	<p>⇒ Estéreo ⇒</p>	<p>Reproducción estéreo (página 20)</p>	<ul style="list-style-type: none"> <li>Si se emiten señales multicanal, estas se reducen a sonido de 2 canales para su reproducción.</li> <li>También se emiten las señales del subwoofer.</li> </ul>
<p>2 canales →</p> <p>Multicanal →</p>	<p>⇒ Estéreo ⇒</p> <p>⇒ Surround ⇒</p>	<p>Reproducción directa (página 20)</p>	<p>El sonido grabado en la fuente se reproduce tal cual.</p> <ul style="list-style-type: none"> <li>En este modo, no pueden ajustarse los siguientes elementos.                             <ul style="list-style-type: none"> <li>Tone (página 36)</li> <li>RESTORER (página 37)</li> </ul> </li> </ul>



- Algunos modos de audición no pueden seleccionarse, dependiendo del formato de sonido o del número de canales de la señal de entrada. Para obtener detalles al respecto, consulte "Tipos de señales de entrada y modos surround correspondientes" (página 48).
- Ajuste el efecto del campo acústico desde el menú "Audio Adjust" (página 34) para disfrutar del modo de sonido que prefiera.
- Para las operaciones se pueden utilizar los botones del mando a distancia o de la unidad principal. Pulse **SURROUND ◀** o **▶ SURROUND** para cambiar los modos como se muestra abajo.

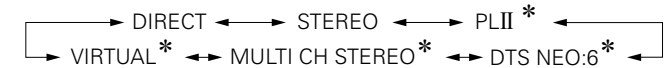
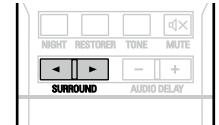

\* La pantalla varía dependiendo del formato de audio o del número de canales de señales de entrada.

## Reproducción estándar

### Reproducción surround de fuentes de 2 canales

**1** Reproduzca el dispositivo seleccionado (📖 [página 15, 16](#)).

**2** Pulse **SURROUND** ◀ o **SURROUND** ▶ para seleccionar el decodificador surround para reproducir el sonido multicanal.

Seleccione el modo surround mientras aparece la visualización en la pantalla de la TV.

- El decodificador que se puede seleccionar depende de las configuraciones de la página 5 “Speaker Config.”.

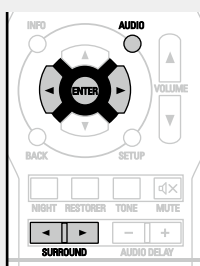

#### DOLBY PLII

Este modo es para la reproducción surround de 5.1 canales.

- Se muestra “PLII Cinema”, “PLII Music”, “PLII Game” o “Pro Logic”.

#### DTS NEO:6

Este modo es para la reproducción surround de 5.1 canales.

- Se muestra “DTS NEO:6 Cinema” o “DTS NEO:6 Music”.

**3** Pulse **AUDIO** y, a continuación, pulse **ENTER**.

**4** Utilice ◀ ▶ para seleccionar el modo de acuerdo con el contenido que se va a reproducir y, a continuación, **ENTER**.



#### Cinema

Este modo es apropiado para películas.

#### Music

Este modo es apropiado para fuentes musicales. Se envía más sonido a los altavoces delanteros que en el modo “Cinema”.

#### Game

Este modo es apropiado para juegos.

#### Pro Logic

Este modo es adecuado para la reproducción de fuentes de 2 canales grabadas con Dolby Pro Logic.

**5** Pulse **AUDIO**.

Desaparece la visualización del menú.

### Reproducción en modo surround de fuentes multicanal (Dolby Digital, DTS, etc.)

**1** Reproduzca el dispositivo seleccionado (📖 [página 15, 16](#)).

**2** Pulse **SURROUND** ◀ o **SURROUND** ▶ para seleccionar el decodificador surround para reproducir el sonido multicanal.

Seleccione el modo surround mientras aparece la visualización en la pantalla de la TV.

- El decodificador que se puede seleccionar depende de la señal de entrada, los ajustes de la página 5 “Speaker Config.”.

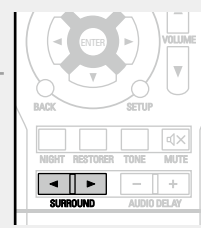

### Visualización del modo surround que se está reproduciendo en este momento

Señal de entrada	Modo surround
DOLBY DIGITAL (excepto 2 canales)	DOLBY DIGITAL
DOLBY DIGITAL Plus	DOLBY DIGITAL Plus
DOLBY TrueHD	DOLBY TrueHD
DTS (5.1 canales) / DTS 96/24	DTS SURROUND DTS 96/24*
DTS-HD	DTS-HD HI RES
	DTS-HD MSTR
	DTS Express
PCM (multicanal)	MULTI CH IN

\* Esta indicación se visualiza cuando la señal de entrada es “DTS 96/24”.

### Vistas de la pantalla

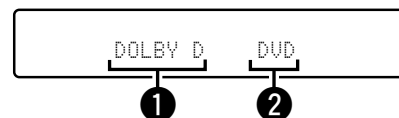

**1** Muestra un decodificador a usar.

- El decodificador DOLBY DIGITAL aparece como “DOLBY D”.
- El decodificador DOLBY DIGITAL Plus aparece como “DOLBY D+”.

**2** Muestra el nombre de la fuente de entrada que se está reproduciendo.



Para obtener más información sobre la señal de entrada que puede reproducirse en cada modo surround, consulte “Modos surround y parámetros surround” (📖 [página 46](#)).

## Reproducción en estéreo multicanal

Este modo permite disfrutar de sonido estéreo a través de todos los altavoces.

**1** Reproduzca el dispositivo seleccionado (🔗 [página 15, 16](#)).

**2** Pulse **SURROUND** ◀ o **SURROUND** ▶ para seleccionar “MULTI CH STEREO”.

Comienza la reproducción en estéreo multicanal.

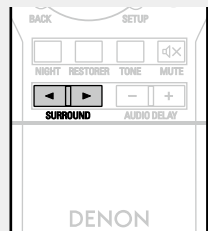

### NOTA

Cuando la señal de entrada es Dolby TrueHD, Dolby Digital Plus, DTS-HD o DTS Express, no puede seleccionar el modo estéreo multicanal.

## Reproducción virtual

Este modo permite disfrutar de efectos surround utilizando solamente los altavoces delanteros o auriculares.

**1** Reproduzca el dispositivo seleccionado (🔗 [página 15, 16](#)).

**2** Pulse **SURROUND** ◀ o **SURROUND** ▶ para seleccionar “VIRTUAL”.

Comienza la reproducción virtual.

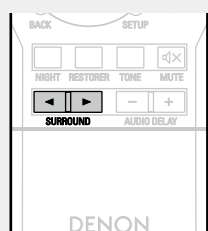

### NOTA

Cuando la señal de entrada es Dolby TrueHD, Dolby Digital Plus, DTS-HD o DTS Express, no puede seleccionar el modo virtual.

## Reproducción estéreo

Este es el modo para reproducir en estéreo. Se puede ajustar la tonalidad.

- El sonido se emite desde los altavoces delanteros izquierdo y derecho y desde el subwoofer.
- Si se emiten señales multicanal, estas se reducen a sonido de 2 canales para su reproducción.

**1** Reproduzca el dispositivo seleccionado (🔗 [página 15, 16](#)).

**2** Pulse **SURROUND** ◀ o **SURROUND** ▶ para seleccionar “STEREO”.

Comienza la reproducción estéreo.

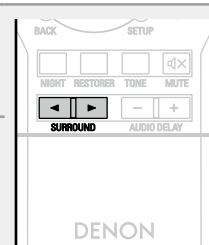

## Reproducción directa

El sonido grabado en la fuente se reproduce tal cual.

- En este modo, no pueden ajustarse los siguientes elementos.
  - Tone (🔗 [página 36](#))
  - RESTORER (🔗 [página 37](#))

**1** Reproduzca el dispositivo seleccionado (🔗 [página 15, 16](#)).

**2** Pulse **SURROUND** ◀ o **SURROUND** ▶ para seleccionar “DIRECT”.

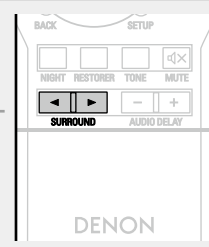

Comienza la reproducción directa.



## Versión avanzada

---

En esta sección se explican funciones y operaciones que le permitirán aprovechar mejor las funciones de la unidad.

- **Instalación/conexión del altavoz (Conexión avanzada)**  [página 22](#)
- **Reproducción (Funciones avanzadas)**  [página 25](#)
- **Instrucciones para realizar una configuración detallada**  [página 27](#)



# Instalación/conexión del altavoz (Conexión avanzada)

## Procedimiento de configuración de los altavoces

Instalación de los altavoces



Conexión del altavoz ([página 23](#))

## Instalación de los altavoces

- Determine el sistema de altavoces en función del número de altavoces que está utilizando e instale el altavoz y el subwoofer en la habitación. Aquí explicamos cómo instalar los altavoces mediante un ejemplo típico.
- La impedancia de altavoces debería estar entre 6 y 16  $\Omega$ .



Utilice la ilustración que aparece a continuación como guía para consultar la altura a la que se deberían instalar los altavoces. No es necesario que la altura sea exactamente la misma.

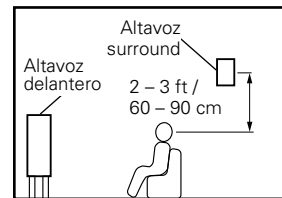

[Vista lateral]

## Cuando se han instalado altavoces de 5.1 canales

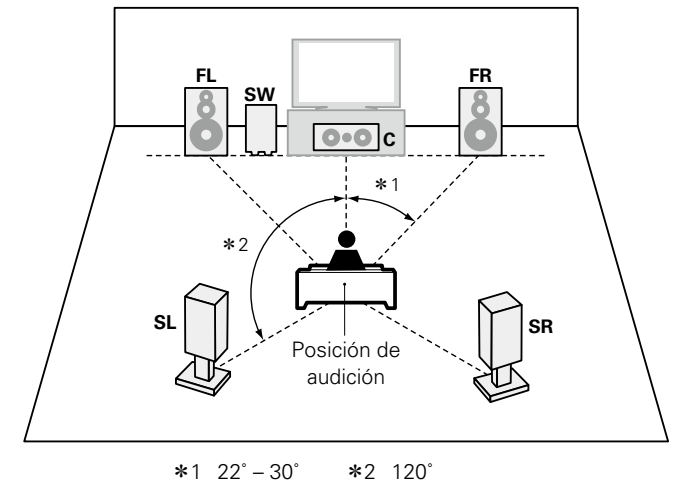

## Cuando se han instalado altavoces de 2.1 canales

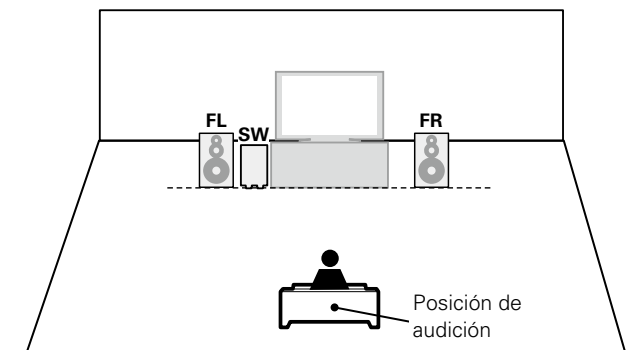

### [Abreviaturas de los altavoces]

- |                                 |                                |
|---------------------------------|--------------------------------|
| <b>FL</b> Altavoz delantero (L) | <b>SL</b> Altavoz surround (L) |
| <b>FR</b> Altavoz delantero (R) | <b>SR</b> Altavoz surround (R) |
| <b>C</b> Altavoz central        |                                |
| <b>SW</b> Subwoofer             |                                |

## Conexión del altavoz

Aquí conectamos los altavoces de la habitación a esta unidad.

En esta sección se explica cómo conectarlos mediante un ejemplo típico.

- Para la conexión a la TV, consulte "Antes de conectar esta unidad a la TV mediante conexiones HDMI" (página 6) o "Conexión de una TV" (página 10).

### Conexión de altavoces de 5.1 canales

(página 23)

### Conexión de altavoces de 2.1 canales

(página 24)

### NOTA

- Desconecte el enchufe de esta unidad de la alimentación de la toma de corriente antes de conectar los altavoces. Apague también el subwoofer.
- Conecte los cables de los altavoces de manera que no sobresalgan de los terminales de altavoces. El circuito de protección puede activarse si los alambres de los cables hacen contacto con el panel trasero o si los lados + y - hacen contacto entre sí (página 50 "Circuito de protección").
- Nunca toque los terminales de altavoces mientras la alimentación está conectada. De lo contrario, podría sufrir una descarga eléctrica.
- Utilice altavoces con los valores de impedancia que se muestran a continuación.

Terminales de altavoces	Impedancia de altavoces
FRONT	6 – 16 Ω
CENTER	
SURROUND	

### Preparación

Compruebe cuidadosamente los canales izquierdo (L) y derecho (R) y las polaridades + (rojo) y - (negro) de los altavoces que va a conectar a esta unidad, y asegúrese de interconectar los canales y las polaridades correctamente.

#### Conexión de los cables de altavoces

Quite aproximadamente 0,03 ft/10 mm del revestimiento del extremo del cable de altavoz y tuerza firmemente el alambre interior o termínelo.

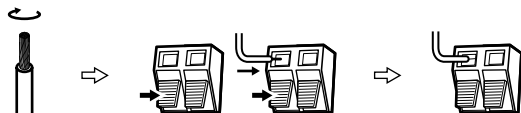

## Conexión de altavoces de 5.1 canales

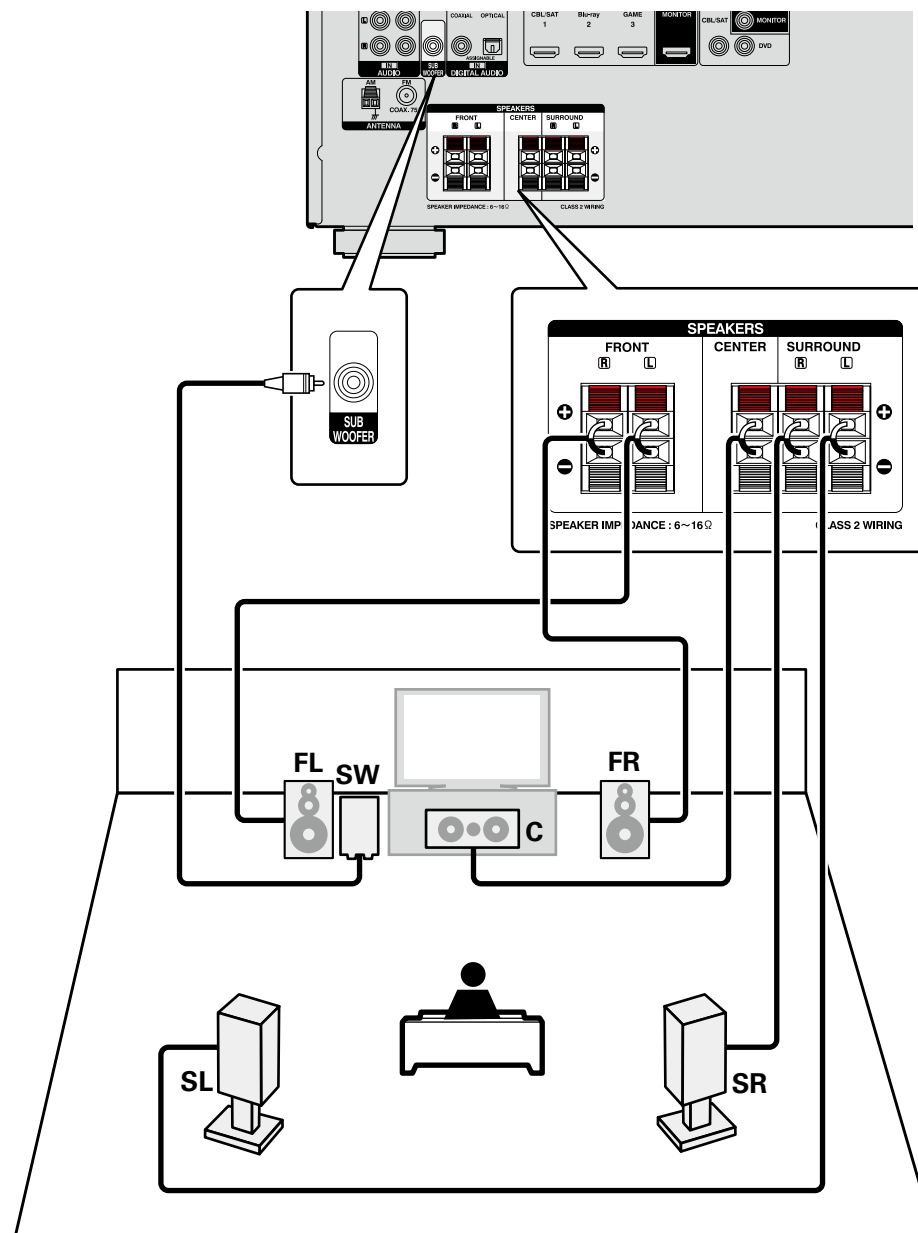

## Conexión de altavoces de 2.1 canales

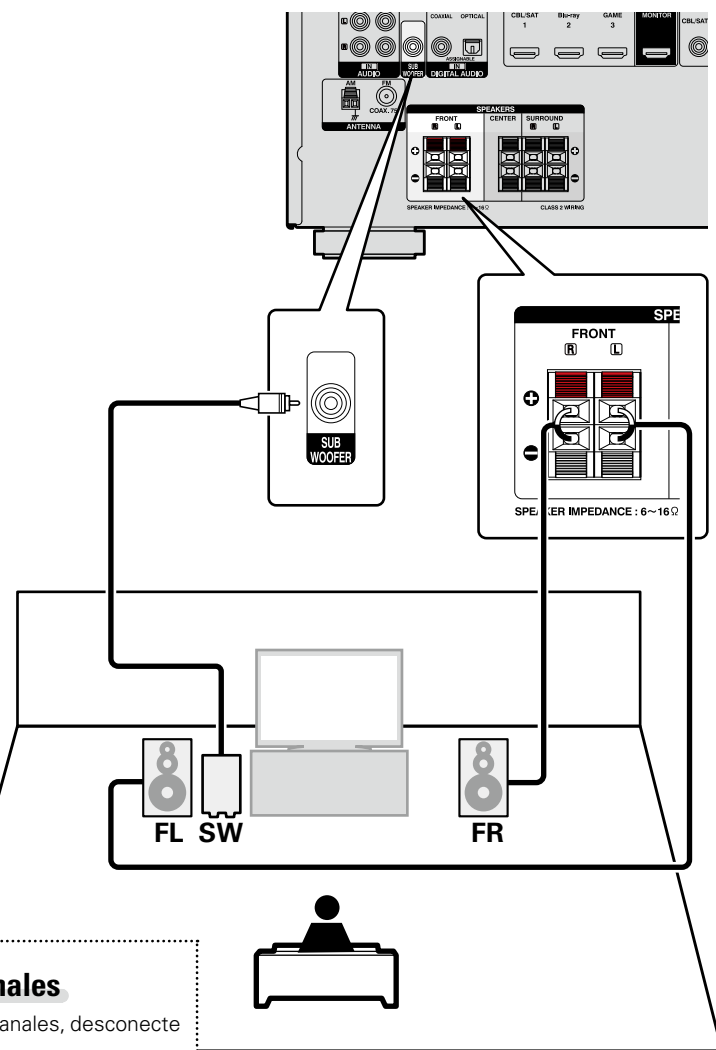

### Conexión de 2 canales

Para reproducción de 2 canales, desconecte los subwoofers.

### NOTA

- Para obtener información sobre las conexiones de los cables para altavoces, consulte [página 23](#).
- Para la impedancia de los altavoces, consulte la [página 23](#).

# Reproducción (Funciones avanzadas)

## Reproducción (Funcionamiento básico)

(👉 página 14)

## Selección de un modo de audición (Modo surround)

(👉 página 18)

## ❑ Ajuste del volumen de los altavoces

(👉 página 25)

## ❑ Temporizador de Sleep (👉 página 26)

## ❑ Función de selección rápida (👉 página 26)

## ❑ Distintas funciones de memoria (👉 página 26)

## Funciones útiles

### Ajuste del volumen de los altavoces

Puede ajustar el nivel de los canales según las fuentes de reproducción o según su gusto personal, como se describe a continuación.

#### ❑ Ajuste del volumen de los altavoces

##### 1 Pulse CH LEVEL.

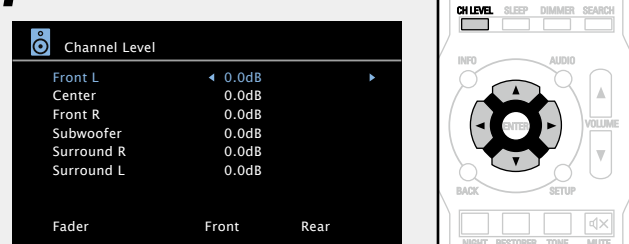

##### 2 Pulse $\Delta$ / $\nabla$ para seleccionar el altavoz.

El altavoz que se puede configurar cambia cada vez que se pulsa uno de los botones.

##### 3 Pulse $\triangleleft$ / $\triangleright$ para ajustar el volumen.

- Al ajustar un subwoofer, si pulsa  $\triangleleft$  cuando está en “-12 dB” el ajuste cambiará a “OFF”.



- Si no pulsa ningún botón durante aproximadamente 5 segundos, la luz de la pantalla del menú se apaga.
- Al insertar una clavija de auricular, se puede ajustar el nivel del canal de los auriculares.

#### ❑ Ajuste del volumen de los grupos de los altavoces (Función de desvanecedor)

Esta función permite ajustar simultáneamente (aumentar o disminuir gradualmente) el sonido de todos los altavoces delanteros (Altavoz delantero / Altavoz central) o traseros (Altavoz surround) de una vez.

##### 1 Pulse CH LEVEL.

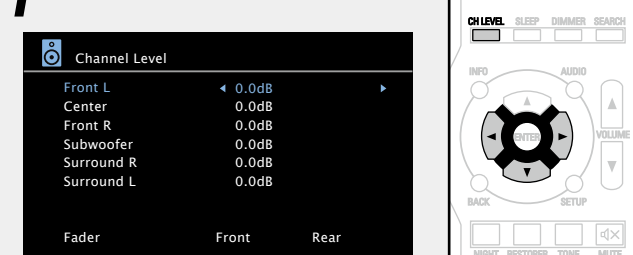

##### 2 Utilice $\nabla$ para seleccionar “Fader”. Después, seleccione el elemento que se va a ajustar con $\triangleleft$ / $\triangleright$ .

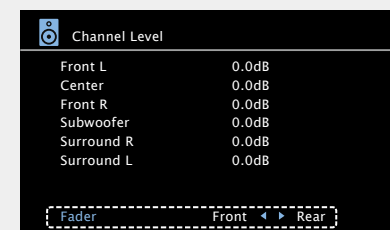

##### 3 Utilice $\triangleleft$ / $\triangleright$ para ajustar el volumen de los altavoces. ( $\triangleleft$ : Delantero, $\triangleright$ : Trasero)



- Si no pulsa ningún botón durante aproximadamente 5 segundos, la luz de la pantalla del menú se apaga.
- La función de desvanecedor no tiene ningún efecto sobre el subwoofer.
- Se puede ajustar el desvanecedor hasta que el volumen del altavoz ajustado al valor mínimo sea -12 dB.

## Temporizador de Sleep

Cuando el tiempo fijado haya finalizado, la unidad pasará a modo de espera automáticamente.

Esto resulta cómodo para reproducir ciertas fuentes mientras se va a dormir.

### Pulse SLEEP y visualice el tiempo que desea configurar.

Se ilumina el indicador "SLEEP" de la pantalla.

- El tiempo cambia tal como se muestra a continuación cada vez que se pulsa SLEEP.

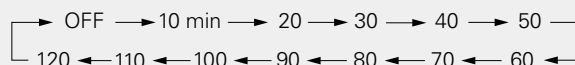

### Para anular el temporizador de Sleep

Pulse SLEEP para fijar la opción "OFF".

El indicador "SLEEP" que aparece en la pantalla se apaga.



- Si no pulsa ningún botón durante aproximadamente 5 segundos, la luz de la pantalla del menú se apaga.
- El ajuste del temporizador para dormir se cancela si se ajusta la alimentación de esta unidad en el modo de espera o si se apaga.

## Función de selección rápida

Puede guardar ajustes como la selección de la fuente de entrada y el modo de sonido con los botones QUICK SELECT 1 - 4.

Solo tiene que pulsar uno de los botones del conjunto QUICK SELECT para que la reproducción siguiente se cambie a varias configuraciones guardadas a la vez.

### Almacenamiento de los parámetros

#### 1 Configure los siguientes elementos en los parámetros que desea guardar.

- Fuente de entrada (véase página 14)
- Volumen (véase página 14)
- Modo surround (véase página 18)
- Video Source (véase página 31)

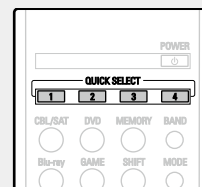

#### 2 Pulse y mantenga pulsado QUICK SELECT deseado hasta que "Memory" aparezca en la pantalla.

Los ajustes actuales quedarán memorizados.

#### [Ajustes predeterminados de selección rápida]

	Fuente de entrada	Volumen	Modo surround	Video Source
QUICK SELECT 1	CBL/SAT	40	MULTI CH STEREO	SOURCE
QUICK SELECT 2	Blu-ray			
QUICK SELECT 3	GAME			
QUICK SELECT 4	AUX			

### Recuperación de la configuración

Pulse QUICK SELECT en el que desea que se guarden los parámetros que desea invocar.

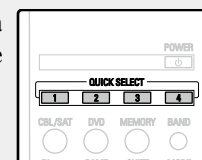

QUICK SELECT en la unidad principal, tiene la misma función que en el mando a distancia.

## Distintas funciones de memoria

### Función de memoria personal

Esta función establece la configuración (modo de entrada, modo surround, modo de salida HDMI, retardo de audio, etc.) que se seleccionó la última vez para las fuentes de entrada individuales.



Los parámetros de surround, ajuste de tono y los volúmenes de cada altavoz se guardan con cada uno de los modos de surround.

### Memoria de última función



Esta función almacena los ajustes que se realizaron antes de pasar al modo en espera.

Los ajustes se restablecen al volver a conectar la alimentación.

# Instrucciones para realizar una configuración detallada

## Estructura de los menús

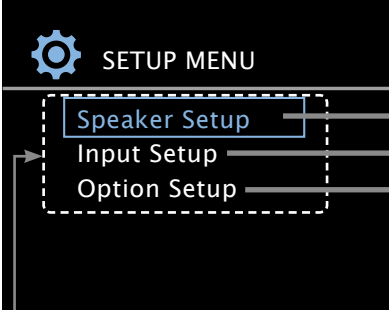
Para el uso del menú, conecte una TV a esta unidad y visualice el menú en la pantalla de la TV. Para conocer las funciones del menú, consulte la siguiente página. De forma predeterminada, esta unidad ha recomendado la definición de los ajustes. Puede personalizar esta unidad en función de su sistema y sus preferencias actuales. El menú que aparece dependerá del uso y la fuente de entrada.



Elementos de ajuste	Número	Descripción	Página
	<b>Speaker Setup</b>	<b>Speaker Config.</b>	Selecciona la configuración y el tamaño de los altavoz (capacidad de reproducción de graves). <a href="#">5</a>
		<b>Bass Setting</b>	Configura el subwoofer y la reproducción del rango de señal LFE. <a href="#">6</a>
		<b>Distance</b>	Ajusta la distancia desde la posición de escucha hasta los altavoces. <a href="#">6</a>
		<b>Channel Level</b>	Configura el volumen del tono de prueba para que sea idéntico al emitirse desde todos los altavoces. <a href="#">7</a>
		<b>Crossover Freq.</b>	Establece la frecuencia máxima de la salida de señal de graves desde cada canal al subwoofer. <a href="#">8</a>
<b>Input Setup</b>  <p>Los elementos mostrados del menú "Input Setup" varían según la fuente de entrada seleccionada.</p>	<b>Input Assign</b>	Cambia la asignación del conector de entrada. <a href="#">30</a>	
	<b>Auto Preset</b>	Utiliza la función de presintonización automática para programar emisoras de radio. <a href="#">31</a>	
	<b>Preset Skip</b>	Establece las memorias presintonizadas que no desea que aparezcan al sintonizar. <a href="#">31</a>	
	<b>Video Source</b>	El vídeo de otra fuente de entrada se reproduce junto con el audio en reproducción. <a href="#">31</a>	
	<b>Input Mode</b>	Configura el modo de entrada de audio y el modo de descodificación. <a href="#">31</a>	
	<b>Source Level</b>	Ajusta el nivel de reproducción de la entrada de audio. <a href="#">31</a>	
	<b>Volume</b>	Ajusta la configuración de volumen. <a href="#">32</a>	
	<b>HDMI</b>	Configura HDMI. <a href="#">33</a>	
	<b>Other</b>	Realiza otras configuraciones. <a href="#">33</a>	
<b>Audio Adjust</b>	Ajusta los parámetros de sonido surround. <a href="#">34</a>		
<b>Tone</b>	Ajusta la calidad tonal del sonido. <a href="#">36</a>		
<b>NIGHT MODE</b>	Ajuste optimizado cuando se escucha tarde por la noche. Comprime el rango dinámico (diferencia entre los sonidos fuertes y suaves). <a href="#">36</a>		
<b>RESTORER</b>	Descomprime las fuentes comprimidas y aplica un refuerzo de bajos para lograr un sonido más rico. <a href="#">37</a>		
<b>Audio Delay</b>	Compensa el error de sincronización entre vídeo y audio. <a href="#">37</a>		

### Elementos que solo hay que configurar una vez

Por ejemplo, se pueden configurar en el momento de la compra. Una vez configurados, no tendrá que modificarlos salvo que la disposición de los altavoces o los altavoces conectados hayan sido modificados.

## Ejemplos de la pantalla del menú y la pantalla delantera

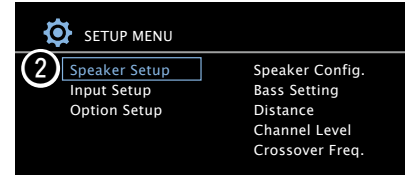
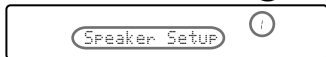
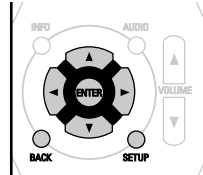
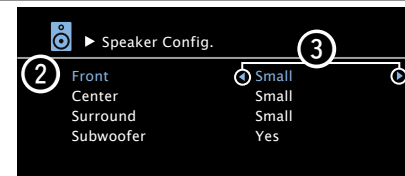
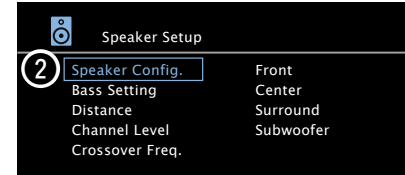
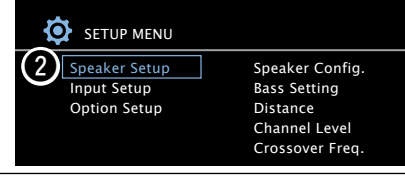
A continuación se describen ejemplos típicos de visualizaciones en la pantalla de la televisión y en la ventana de visualización del equipo.

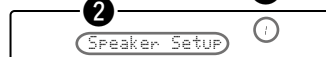
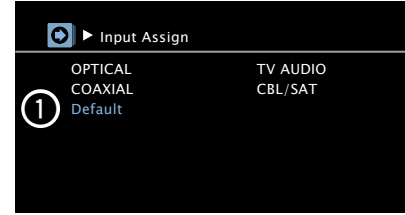
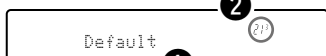
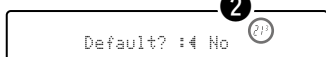
	Pantalla del menú	Pantalla delantera	Descripción
<b>Visualización del menú superior</b>	 <p>2 Speaker Setup Speaker Config. Input Setup Bass Setting Option Setup Distance Channel Level Crossover Freq.</p>	 <p>2 Speaker Setup 3</p>	<ol style="list-style-type: none"> <li>1 Pulse <b>SETUP</b> para ver la pantalla del menú.</li> <li>2 Pantalla del televisor: muestra la línea seleccionada. Pantalla: muestra el elemento seleccionado. • Utilice <math>\Delta</math>/<math>\nabla</math> para desplazarse al elemento que desea configurar.</li> <li>3 Se muestra el número del menú de configuración seleccionado en este momento.</li> </ol> 
<b>Visualización de un cambio de configuración</b>	 <p>2 Speaker Config. 3 Front Small Center Small Surround Small Subwoofer Yes</p> <p>4 Pulse <b>ENTER</b>.</p>  <p>2 Speaker Setup Speaker Config. Front Bass Setting Center Distance Surround Channel Level Subwoofer Crossover Freq.</p> <p>5 Pulse <b>BACK</b>.</p>  <p>2 Speaker Setup Speaker Config. Input Setup Bass Setting Option Setup Distance Channel Level Crossover Freq.</p>	 <p>2 Front Small 1</p> <p>3</p> <p>4 Pulse <b>ENTER</b>.</p>  <p>2 Speaker Config. 1</p> <p>5 Pulse <b>BACK</b>.</p>  <p>2 Speaker Setup 1</p>	<ol style="list-style-type: none"> <li>1 Se muestra el número del menú de configuración seleccionado en este momento.</li> <li>2 Pantalla del televisor: muestra la línea seleccionada. Pantalla: muestra el elemento seleccionado. • Utilice <math>\Delta</math>/<math>\nabla</math> para desplazarse al elemento que desea configurar.</li> <li>3 Al lado de los elementos que se pueden configurar, aparecen los signos <math>\leftarrow</math>/<math>\rightarrow</math>. Utilice <math>\leftarrow</math>/<math>\rightarrow</math> para seleccionar la configuración que desee.</li> <li>4 Pulse <b>ENTER</b> para establecer el modo en el cual se puede realizar el ajuste.</li> <li>5 Pulse <b>BACK</b> para volver al menú anterior.</li> </ol>
<b>Visualización del restablecimiento de los valores predeterminados</b>	 <p>1 Input Assign OPTICAL TV AUDIO COAXIAL CBL/SAT Default</p>	 <p>Default 2 1</p> <p>Pulse <b>ENTER</b>.</p>  <p>Default? :4 No 2</p>	<ol style="list-style-type: none"> <li>1 Pulse <math>\nabla</math> para seleccionar "Default", a continuación pulse <b>ENTER</b>.</li> <li>2 Se muestra el número del menú de configuración seleccionado en este momento.</li> <li>3 Pulse <math>\leftarrow</math> para seleccionar "Yes", a continuación pulse <b>ENTER</b>.</li> </ol>



## Configuración de la entrada (Input Setup)

Configura parámetros relacionados con la reproducción de la fuente de entrada.

- No es necesario cambiar los parámetros para utilizar la unidad. Cambie la configuración solamente cuando sea necesario.

### Uso de los menús

#### 1 Pulse **SETUP**.

El menú se muestra en la pantalla de la TV.

#### 2 Utilice $\Delta$ / $\nabla$ para seleccionar “Input Setup”, y a continuación, pulse **ENTER**.

#### 3 Pulse $\Delta$ / $\nabla$ para seleccionar el menú que desea utilizar.

#### 4 Pulse **ENTER** para introducir el ajuste.

- Para volver al elemento anterior, pulse **BACK**.
- Para salir del menú, pulse **SETUP** mientras visualiza el menú. Desaparece la pantalla del menú.

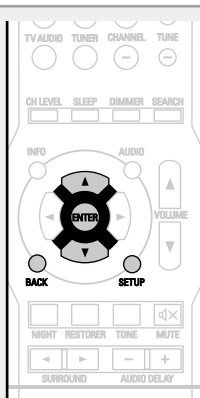

### Información importante

#### □ Acerca de la visualización de fuentes de entrada

En esta sección, las fuentes de entrada configurables para cada elemento aparecen como se muestra a continuación.

**Blu-ray** **DVD** **TV AUDIO** **CBL/SAT** **GAME** **AUX** **TUNER**

### Elementos que se pueden configurar con el procedimiento “Input Setup”

**Input Assign** (ícono [página 30](#))

**Auto Preset** (ícono [página 31](#))

**Preset Skip** (ícono [página 31](#))

**Video Source** (ícono [página 31](#))

**Input Mode** (ícono [página 31](#))

**Source Level** (ícono [página 31](#))



## Input Assign

Los ajustes predeterminados están subrayados.

Esta unidad dispone de varias fuentes de entrada, como "CBL/SAT", asignadas a los conectores de audio y vídeo de modo predeterminado. Al realizar las conexiones predeterminadas, solo tiene que pulsar un botón selector de la fuente de entrada para reproducir audio o vídeo del dispositivo conectado con facilidad. Al realizar conexiones distintas a los ajustes predeterminados, debe modificar los ajustes de esta sección.

### Ejemplos de visualización de la pantalla de menú "Input Assign"

Esta pantalla aparece cuando se selecciona el menú "Input Setup" – "Input Assign". Utilice el menú "Input Assign" para cambiar los conectores de entrada digital que están asignados a las fuentes de entrada en los ajustes predeterminados.

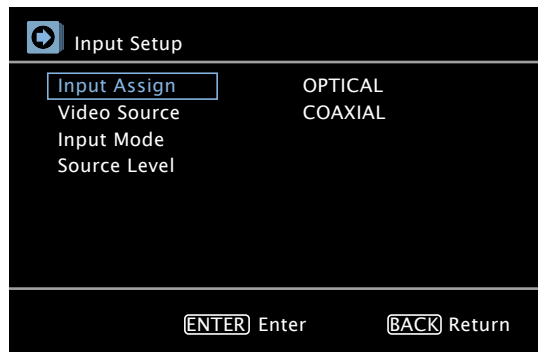

### Operaciones del menú de asignación de entradas

- 1 Utilice  $\Delta$ / $\nabla$  para seleccionar "Input Assign", y a continuación, pulse **ENTER**.
- 2 Utilice  $\Delta$ / $\nabla$ / $\leftarrow$ / $\rightarrow$  para seleccionar el conector de entrada que desea asignar.
- 3 Pulse **ENTER** para introducir el ajuste.

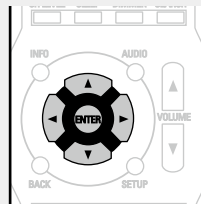

#### NOTA

- Si todas las asignaciones "OPTICAL" y "COAXIAL" de la fuente de TV se han configurado en "OFF", no puede seleccionarse la fuente TV no se podrá seleccionar mediante la selección de la fuente de entrada.
- La unidad admite 3 tipos de conexión de audio digital (HDMI, OPTICAL y COAXIAL). No realice varias conexiones de audio digitales a un único dispositivo. Sin embargo, puede realizar conexiones digitales y analógicas a la misma fuente. En este caso, al realizar conexiones analógicas y HDMI al mismo tiempo se dará prioridad a la señal de entrada HDMI. También se dará prioridad a la señal de entrada digital (OPTICAL/COAXIAL) al realizar conexiones analógicas y digitales (OPTICAL/COAXIAL) simultáneamente.

Elementos de ajuste	Detalles del ajuste							
<b>OPTICAL</b> Configure esta opción para cambiar los conectores de entrada ópticos (digitales) asignados a las fuentes de entrada. <table border="1" style="margin-top: 10px;"> <tr> <td>Blu-ray</td> <td>DVD</td> </tr> <tr> <td>TV AUDIO</td> <td>CBL/SAT</td> </tr> <tr> <td>GAME</td> <td>AUX</td> </tr> </table>	Blu-ray	DVD	TV AUDIO	CBL/SAT	GAME	AUX	<b>Blu-ray / DVD / TV AUDIO / CBL/SAT / GAME / AUX</b> <b>OFF</b> : No asigne un conector de entrada óptica a la fuente de entrada seleccionada.	
Blu-ray	DVD							
TV AUDIO	CBL/SAT							
GAME	AUX							
<b>COAXIAL</b> Configure esto para cambiar los conectores de entrada coaxiales (digitales) asignados a las fuentes de entrada. <table border="1" style="margin-top: 10px;"> <tr> <td>Blu-ray</td> <td>DVD</td> </tr> <tr> <td>TV AUDIO</td> <td>CBL/SAT</td> </tr> <tr> <td>GAME</td> <td>AUX</td> </tr> </table>	Blu-ray	DVD	TV AUDIO	CBL/SAT	GAME	AUX	<b>Blu-ray / DVD / TV AUDIO / CBL/SAT / GAME / AUX</b> <b>OFF</b> : No asigne un conector de entrada coaxial a la fuente de entrada seleccionada.	
Blu-ray	DVD							
TV AUDIO	CBL/SAT							
GAME	AUX							
<b>Default</b> La configuración "Input Assign" vuelve a los parámetros predeterminados.	<b>Yes</b> : Restablecer los valores predeterminados. <b>No</b> : No restablecer los valores predeterminados.							
	<p> Cuando selecciona "Default" y pulsa <b>ENTER</b>, el mensaje "Return settings to the default?" es visualizado. Seleccione "Yes" o "No" y después pulse <b>ENTER</b>.</p>							

## Auto Preset

Utilice la función de presintonización automática para guardar en memoria las emisoras de radio que desee.

Elementos de ajuste	Detalles del ajuste
<b>Start</b> Iniciar el proceso de preajuste automático. <b>TUNER</b>	 Si no es posible presintonizar automáticamente una emisora de FM, seleccione la emisora que desea sintonizándola manualmente y, a continuación, presintonícela de forma manual.

## Preset Skip

Los ajustes predeterminados están subrayados.

Configure el bloque de memoria preconfigurado (de A a G) que no desea que aparezca.

Elementos de ajuste	Detalles del ajuste
<b>Block A – Block G</b> Seleccione un bloque que desea omitir de entre los bloques preconfigurados (de A a G). <b>TUNER</b>	<b>ON</b> : Visualizar el bloque de memoria preseleccionado elegido. <b>SKIP</b> : No visualizar el bloque de memoria preseleccionado elegido.

## Video Source

Los ajustes predeterminados están subrayados.



El video de otra fuente de entrada se reproduce junto con el audio en reproducción.

Elementos de ajuste	Detalles del ajuste
<b>Video Source</b>	<b>Source</b> : Reproducir la imagen y el sonido de la fuente de entrada. <b>DVD / CBL/SAT</b> : Selecciona la fuente de entrada de video que hay que visualizar. Esto puede configurarse para fuentes de entrada individuales. <div style="border: 1px solid black; border-radius: 10px; padding: 2px; display: inline-block; color: white; background-color: #e91e63; margin-top: 10px;">NOTA</div> No es posible seleccionar señales de entrada HDMI.

## Input Mode

Los ajustes predeterminados están subrayados.

Los modos de entrada seleccionables pueden variar según la fuente de entrada.

Elementos de ajuste	Detalles del ajuste																
<b>Input Mode</b> Fija los modos de entrada de audio para las distintas fuentes de entrada. Normalmente se recomienda ajustar el modo de entrada audio a "Auto".	<b>Auto</b> : Detectar automáticamente señal de entrada y reproducir. <b>HDMI</b> : Reproducir sólo señales desde la entrada HDMI. <b>Digital</b> : Reproducir sólo señales desde la entrada digital (OPTICAL/COAXIAL). <b>Analog</b> : Reproducir sólo señales desde la entrada analógica. <ul style="list-style-type: none"> <li>En el momento de la compra, la configuración de las fuentes de entrada es la siguiente.</li> </ul> <table border="1" style="width: 100%; text-align: center;"> <tr> <td>Fuente de entrada</td> <td><b>Blu-ray</b></td> <td><b>DVD</b></td> <td><b>TV AUDIO</b></td> <td><b>CBL/SAT</b></td> </tr> <tr> <td>Ajuste predeterminado</td> <td><b>HDMI</b></td> <td><b>Analog</b></td> <td><b>Digital</b></td> <td><b>Auto</b></td> </tr> </table> <table border="1" style="width: 100%; text-align: center;"> <tr> <td>Fuente de entrada</td> <td><b>GAME</b></td> <td><b>AUX</b></td> </tr> <tr> <td>Ajuste predeterminado</td> <td><b>HDMI</b></td> <td><b>Auto</b></td> </tr> </table>  <ul style="list-style-type: none"> <li>Puede establecerse "Digital" para la fuente de entrada asignada a "OPTICAL" o "COAXIAL" bajo "Input Assign" en el menú.</li> <li>Si se establece la fuente de entrada en "Blu-ray", "TV AUDIO" o "GAME", no puede establecerse en "Analog".</li> <li>Si una fuente de entrada es "TUNER", la configuración queda fijada en "Analog".</li> <li>Cuando las señales digitales han sido introducidas correctamente, se enciende el indicador <b>DIG.</b> en la pantalla. Si el indicador <b>DIG.</b> no se enciende, compruebe la asignación del conector de entrada digital y las conexiones.</li> </ul>	Fuente de entrada	<b>Blu-ray</b>	<b>DVD</b>	<b>TV AUDIO</b>	<b>CBL/SAT</b>	Ajuste predeterminado	<b>HDMI</b>	<b>Analog</b>	<b>Digital</b>	<b>Auto</b>	Fuente de entrada	<b>GAME</b>	<b>AUX</b>	Ajuste predeterminado	<b>HDMI</b>	<b>Auto</b>
Fuente de entrada	<b>Blu-ray</b>	<b>DVD</b>	<b>TV AUDIO</b>	<b>CBL/SAT</b>													
Ajuste predeterminado	<b>HDMI</b>	<b>Analog</b>	<b>Digital</b>	<b>Auto</b>													
Fuente de entrada	<b>GAME</b>	<b>AUX</b>															
Ajuste predeterminado	<b>HDMI</b>	<b>Auto</b>															
<b>Decode Mode</b> Ajuste el modo de decodificación audio para la fuente de entrada.	<b>Auto</b> : Detectar tipo de señal de entrada digital y decodificar y reproducir automáticamente. <b>PCM</b> : Decodificar y reproducir sólo señales de entrada PCM. <b>DTS</b> : Decodificar y reproducir sólo señales de entrada DTS.   <ul style="list-style-type: none"> <li>Este elemento se puede configurar para las fuentes de entrada para las que se asigne "OPTICAL" o "COAXIAL" en "Input Assign" (<a href="#">véase página 30</a>).</li> <li>Este elemento se puede configurar para fuentes de entradas HDMI (Blu-ray, GAME, CBL/SAT o AUX).</li> <li>Configure normalmente este modo en "Auto". Seleccione "PCM" y "DTS" sólo al reproducir las señales correspondientes.</li> </ul>																

## Source Level

Los ajustes predeterminados están subrayados.

Esta función corrige el nivel de reproducción de la entrada de audio de la fuente seleccionada. Active esta opción si hay diferencias en los niveles de volumen de entrada entre las diferentes fuentes.

Elementos de ajuste	Detalles del ajuste
<b>Source Level</b>	<b>-12dB – +12dB (0dB)</b>



## Configuración de opciones (Option Setup)

Permite configurar distintas opciones.

### Uso de los menús

#### 1 Pulse **SETUP**.

El menú se muestra en la pantalla de la TV.

#### 2 Utilice $\Delta$ / $\nabla$ para seleccionar “Option Setup”, y a continuación, pulse **ENTER**.

#### 3 Utilice $\Delta$ / $\nabla$ para seleccionar el menú que desea utilizar.

#### 4 Pulse **ENTER** para introducir el ajuste.

- Para volver al elemento anterior, pulse **BACK**.
- Para salir del menú, pulse **SETUP** mientras visualiza el menú. Desaparece la pantalla del menú.

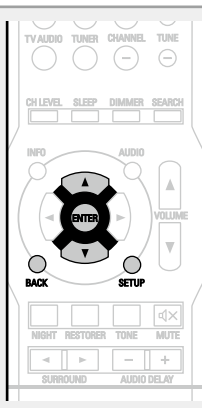

### Elementos que se pueden configurar con el procedimiento “Option Setup”

**Volume** (👉 página 32)

**HDMI** (👉 página 33)

**Other** (👉 página 33)

## Volume

Los ajustes predeterminados están subrayados.



Ajusta la configuración de volumen.

Elementos de ajuste	Detalles del ajuste
<b>Scale</b> Fijar cómo se muestra el volumen.	<b>Absolute</b> : Mostrar en el rango 0.0 (Mín) – 98. <b>Relative</b> : Mostrar –dB (Mín), en el rango –79,5 dB – 18 dB. El ajuste “Scale” se aplica también para el método de visualización “Limit” y “Power On Level”.
<b>Limit</b> Realizar una configuración para volumen máximo.	<b>OFF</b> : No ajustar un volumen máximo. <b>60 (–20dB) / 70 (–10dB) / 80 (0dB)</b> Si se ha configurado “Scale” en “Relative”, aparece el valor en ( ).
<b>Power On Level</b> Definir la config. de volumen que está activa cuando se enciende el equipo.	<b>Last</b> : Usar la configuración memorizada en la última sesión. <b>0 (– – –)</b> : Configurar el silenciamiento como modo predeterminado al encender el equipo. <b>1 – 98 (–79dB – 18dB)</b> : El volumen se ajusta al nivel fijado.
<b>Mute Level</b> Ajustar la cantidad de atenuación cuando se activa el silenciamiento.	<b>Full</b> : El sonido se corta completamente. <b>–40dB</b> : El sonido se atenúa en 40 dB. <b>–20dB</b> : El sonido se atenúa en 20 dB.

## HDMI

Los ajustes predeterminados están subrayados.

Configura HDMI.

Elementos de ajuste	Detalles del ajuste
<b>HDMI Audio Out</b> Seleccionar el dispositivo de salida de audio HDMI.	<b>Amp</b> : Reproducción a través de los altavoces conectados en el receptor. <b>TV</b> : Reproducción a través de los TV conectados en el receptor.  Si se selecciona "TV", en la TV solo se emite una señal de audio HDMI.
<b>Standby Pass</b> Emite las señales recibidas a través del conector de entrada HDMI en la TV conectada al conector de salida HDMI incluso cuando la unidad está en modo de espera.	<b>OFF</b> : "Standby Pass" está desactivado. <b>Last</b> : "Standby Pass" está activado cuando la última fuente de entrada utilizada emita una señal HDMI. <b>CBL/SAT</b> : "Standby Pass" está activado cuando se recibe una señal HDMI en el conector HDMI CBL/SAT de la unidad. <b>Blu-ray</b> : "Standby Pass" está activado cuando se recibe una señal HDMI en el conector HDMI Blu-ray de la unidad. <b>GAME</b> : "Standby Pass" está activado cuando se recibe una señal HDMI en el conector HDMI GAME de la unidad. <b>AUX</b> : "Standby Pass" está activado cuando se recibe una señal HDMI en el conector HDMI AUX de la unidad.  Al activar este ajuste, el indicador de alimentación se vuelve rojo al entrar en el modo de espera y se consumirá más energía que en el modo de espera normal. <b>NOTA</b> Al activar este ajuste, la "Temporizador de Sleep" ( <a href="#">página 26</a> ) pasa a "OFF" y se desactiva el ajuste "Auto Standby" ( <a href="#">página 33</a> ).

## Other

Los ajustes predeterminados están subrayados.

Realiza otras configuraciones.

Elementos de ajuste	Detalles del ajuste
<b>Auto Standby</b> La unidad se pone en modo de espera automáticamente cuando no recibe comandos durante el periodo de tiempo fijado. Antes de entrar en el modo de espera, aparecerá "Auto Standby" en la pantalla de la unidad y la pantalla de menú.	<b>2Hours</b> : La unidad se pone en modo de espera tras 2 horas. <b>4Hours</b> : La unidad se pone en modo de espera tras 4 horas. <b>8Hours</b> : La unidad se pone en modo de espera tras 8 horas. <b>OFF</b> : La unidad no se pone en modo de espera automáticamente.
<b>Setup Lock</b> Proteger configuración de los cambios involuntarios.	<b>ON</b> : Activar la protección. <b>OFF</b> : Desactivar la protección.  Para desactivar el "Setup Lock", siga el procedimiento de abajo. ① Pulse y mantenga pulsado <b>SETUP</b> durante al menos 3 segundos. "Setup Lock: ◀ON ▶" s'affiche sur l'écran. ② Utilice ◀▶ para seleccionar "OFF" y pulse <b>ENTER</b> . <b>NOTA</b> Cuando se ajusta la opción "Setup Lock" a "ON", no es posible modificar los ajustes que se indican a continuación. Además, si se intenta utilizar las configuraciones relacionadas con esa opción, se mostrará el mensaje "Setup Lock!". • Operaciones del menú de configuración • RESTORER • Channel Level • Audio Adjust etc.

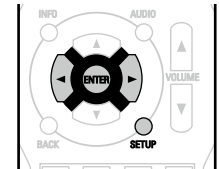



## Ajuste de los efectos de sonido de campo

El sonido que se reproduce en modo surround se puede ajustar a su gusto.

Los elementos (parámetros) que se pueden ajustar dependen de la señal que se recibe y el modo surround fijado en este momento. Para obtener detalles sobre los parámetros ajustables, consulte “Modos surround y parámetros surround” (☞ [página 46](#)).

### NOTA

Algunos elementos de ajuste no se pueden definir mientras la reproducción está detenida. Realice los ajustes durante la reproducción.

### Elementos que se pueden configurar con el procedimiento de ajuste de audio

Audio Adjust (☞ [página 34](#))

Tone (☞ [página 36](#))

NIGHT MODE (☞ [página 36](#))

RESTORER (☞ [página 37](#))

Audio Delay (☞ [página 37](#))

## Audio Adjust

Los ajustes predeterminados están subrayados.

Ajustar parámetros de sonido surround. Según la señal de entrada, es posible que no se pueda configurar este elemento.

### Uso de los menús



**1** Pulse **AUDIO** y, a continuación, pulse **ENTER**.  
El menú se muestra en la pantalla de la TV.

**2** Utilice  $\Delta$ / $\nabla$  para seleccionar el menú que desea utilizar.



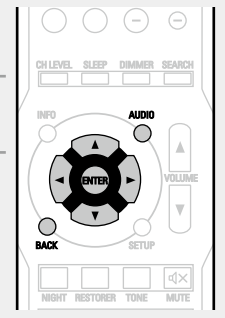

**3** Utilice  $\triangleleft$ / $\triangleright$  para introducir el ajuste.

- Para volver al elemento anterior, pulse **BACK**.
- Para salir del menú, pulse **AUDIO** mientras visualiza el menú.  
Desaparece la pantalla del menú.



Elementos de ajuste	Detalles del ajuste
<b>Mode</b> Ajuste los modos de reproducción para los distintos modos de sonido envolvente.	<input type="checkbox"/> <b>En el modo PLII</b> <b>Cinema</b> : Modo surround optimizado para fuentes de película. <b>Music</b> : Modo surround optimizado para fuentes de música. <b>Game</b> : Modo surround optimizado para juegos. <b>Pro Logic</b> : Modo de reproducción Dolby Pro Logic.  <input type="checkbox"/> <b>En el modo DTS NEO:6</b> <b>Cinema</b> : Modo surround optimizado para fuentes de película. <b>Music</b> : Modo surround optimizado para fuentes de música.   El modo “Music” también es efectivo en películas que incluyen una gran cantidad de música estéreo.
<b>LFE</b> Ajusta el nivel de efectos de baja frecuencia (LFE).	<b>-10dB – 0dB</b>  Para reproducir correctamente distintas fuentes de señal, le recomendamos ajustar esta opción a los valores siguientes. <ul style="list-style-type: none"> <li>• Fuentes Dolby Digital : “0dB”</li> <li>• Fuentes de películas DTS : “0dB”</li> <li>• Fuentes musicales DTS : “-10dB”</li> </ul>

Elementos de ajuste	Detalles del ajuste
<b>D.Comp</b> Compresión de gama dinámica (diferencia entre sonidos altos y bajos).	<b>Low / Mid / High</b> : Estas opciones fijan el nivel de compresión. <b>OFF</b> : Desactiva la compresión de gama dinámica.
<b>DRC</b> Puede seleccionarse en el modo Dolby TrueHD. Compresión de gama dinámica (diferencia entre sonidos altos y bajos).	<b>Auto</b> : Control activ./desact. compresión de gama dinámica automática según la fuente. <b>Low / Mid / High</b> : Estas opciones fijan el nivel de compresión. <b>OFF</b> : Compresión de gama dinámica siempre desactivada.
<b>Center Image</b> Distribuye la salida de diálogo desde el canal central hasta los canales frontales izquierdo y derecho y amplía la imagen de sonido en la parte frontal. Puede configurarlo cuando el modo surround del modo "Music" se establece en DTS NEO:6.	<b>0.0 – 1.0 (0.3)</b>  Cuanto más pequeño es el valor, más diálogo se concentra en el canal central. Cuanto mayor es el valor, más diálogo se distribuye hacia los canales frontales izquierdo y derecho y más se amplía la imagen de sonido en la parte frontal.
<b>Panorama</b> Asigna la señal delantera I/D también a los canales surround, para obtener un sonido más amplio. Puede configurarlo cuando el modo surround del modo "Music" se establece en Dolby PLII.	<b>ON</b> : Activar. <b>OFF</b> : No activar.

Elementos de ajuste	Detalles del ajuste
<b>Dimension</b> Desplaza el centro la imagen sonora hacia adelante o atrás, para ajustar balance de reproducción. Puede configurarlo cuando el modo surround del modo "Music" se establece en Dolby PLII.	<b>0 – 6 (3)</b>  A medida que establece un número menor, el campo de sonido surround se mueve hacia atrás; si lo establece mayor, el campo de sonido surround se moverá hacia adelante.
<b>Center Width</b> Distribuye la salida de diálogo desde el canal central hasta los canales izquierdo y derecho y amplía la imagen de sonido en la parte frontal. Puede configurarlo cuando el modo surround del modo "Music" se establece en Dolby PLII.	<b>0 – 7 (3)</b>  Cuanto más pequeño es el valor, más diálogo se concentra en el canal central. Cuanto mayor es el valor, más diálogo se distribuye hacia los canales frontales izquierdo y derecho y más se amplía la imagen de sonido en la parte frontal.
<b>Subwoofer</b> Active y desactive la salida subwoofer.	<b>ON</b> : Se utiliza el subwoofer. <b>OFF</b> : No se utiliza el subwoofer.  <b>NOTA</b> Este ajuste se puede realizar cuando el modo Surround está en "DIRECT" (  <a href="#">página 20</a> ), y el "SW Mode" (  la página 6 "Bass Setting") está en "LFE+Main".
<b>Default</b> La configuración "Audio Adjust" vuelve a los parámetros predeterminados.	<b>Yes</b> : Restablecer los valores predeterminados. <b>No</b> : No restablecer los valores predeterminados.

## Tone los elementos rodeados indican los ajustes realizados en la compra.

Ajustar la calidad tonal del sonido.

### 1 Pulse TONE.

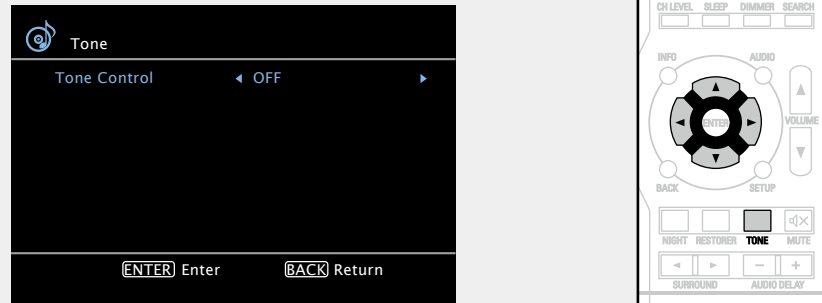

### 2 Utilice ◀▶ para seleccionar "ON".

**ON** Permitir ajuste de tono (graves, agudos).

**OFF** Reproducir sin ajustes de tono.

#### NOTA

El tono no se puede ajustar en el modo DIRECT.

### 3 Pulse ▲▼ para seleccionar el elemento que desea configurar y utilice ◀▶ para seleccionar un valor de configuración.

**Bass** Ajustar la gama de baja frecuencia (graves).

- **-6dB – +6dB (0dB)**

**Treble** Ajustar la gama de alta frecuencia (agudos).

- **-6dB – +6dB (0dB)**



La función "Bass" o "Treble" se puede configurar aunque "Tone Control" esté en "ON".

## NIGHT MODE los elementos rodeados indican los ajustes realizados en la compra.

Ajuste optimizado cuando se escucha tarde por la noche.

- Si no pulsa ningún botón durante aproximadamente 5 segundos, la luz de la pantalla del menú se apaga.

### Pulse NIGHT para seleccionar el modo deseado.

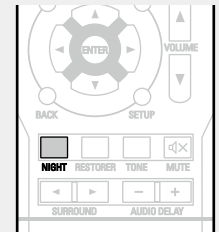
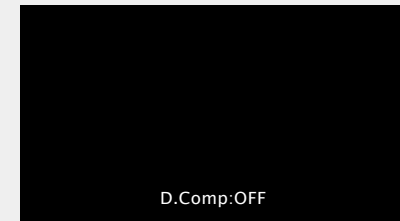

**OFF** No configurado.

**Low** Configure el valor ajustado a "Bajo".

**Mid** Configure el valor ajustado a "Medio".

**High** Configure el valor ajustado a "Alto".



Cuando se emite una señal Dolby TrueHD, "DRC" se muestra en la pantalla de TV. El modo de ajuste también cambia como se muestra a continuación.

**OFF** No configurado.

**Low** Configure el valor ajustado a "Bajo".

**Mid** Configure el valor ajustado a "Medio".

**High** Configure el valor ajustado a "Alto".

**Auto** Control de la compresión automática de rango dinámico para el encendido/apagado de acuerdo con la fuente.

## RESTORER

los elementos rodeados indican los ajustes realizados en la compra.

Los formatos de audio comprimido tales como MP3, WMA (Windows Media Audio) y MPEG-4 AAC reducen la cantidad de datos eliminando los componentes de señal que son difíciles de percibir por el oído humano. La función RESTORER regenera las señales eliminadas en la compresión, restableciendo el sonido a un estado casi idéntico al del sonido original antes de que fuera comprimido. También corrige la sensación de volumen de los graves para obtener un sonido más rico a partir de señales de audio comprimido.

- Si no pulsa ningún botón durante aproximadamente 5 segundos, la luz de la pantalla del menú se apaga.

**Pulse RESTORER para seleccionar “ON” o “OFF”.**

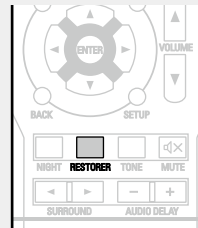

**ON** Utilizar RESTORER.

**OFF** No utilizar RESTORER.



- Este elemento se puede fijar con señales analógicas o cuando se recibe una señal de PCM (fs = 44,1/48 kHz).
- Esto no puede configurarse cuando el modo surround está configurado como “DIRECT”.

## Audio Delay

los elementos rodeados indican los ajustes realizados en la compra.

Mientras mira el vídeo, ajuste manualmente el tiempo para retrasar la salida.

- Si no pulsa ningún botón durante aproximadamente 5 segundos, la luz de la pantalla del menú se apaga.

**Utilice AUDIO DELAY +, – para seleccionar el valor que se va a ajustar.**

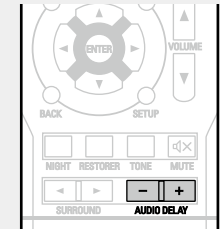
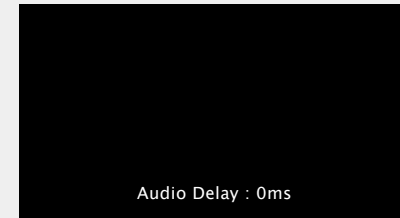

**0ms** – **200ms**



Almacenamiento de “Audio Delay” para cada fuente de entrada.



## Información

Aparece en pantalla información sobre varias configuraciones de la unidad principal (Estado) y de las señales de entrada (señal de entrada de audio).

La información que se muestra cambia cada vez que pulsa **STATUS** en la unidad principal.

La información aparece durante varios segundos antes de que la pantalla regrese a su estado original.

### [Elementos de verificación]

- Fuente de entrada
- Modo surround
- Terminal de entrada digital
- etc.



Pulse **INFO** en el mando a distancia para mostrar el nombre de fuente, el volumen, y el nombre de modo surround actuales, así como información adicional en la parte inferior de la pantalla.

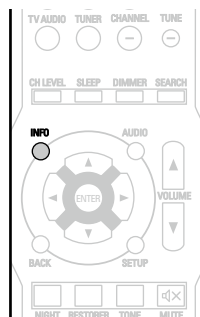
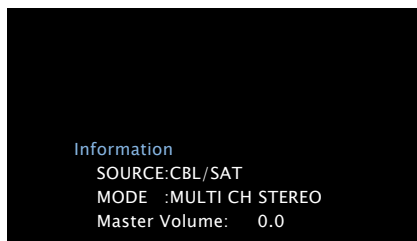

### NOTA

La información mostrada varía según la fuente de entrada.

#### Función de normalización de diálogo

Esta función se activa automáticamente al reproducir fuentes Dolby Digital.  
Corrige automáticamente el nivel de señal estándar para fuente de señales individuales.  
El valor de corrección puede comprobarse con **STATUS** en la unidad principal.





Offset: - 4dB

La cifra es el valor corregido. No puede cambiarse.

## Información

---

En este apartado encontrará la información que se indica más abajo.  
Es una sección de referencia que puede resultar muy útil.

- Nombres y funciones de las piezas  [página 40](#)
- Otra información  [página 45](#)
- Resolución de problemas  [página 52](#)
- Especificaciones  [página 54](#)
- Índice alfabético  [página 55](#)

# Nombres y funciones de las piezas

## Panel delantero

Para los botones no explicados aquí, vea la página indicada entre paréntesis ( ).

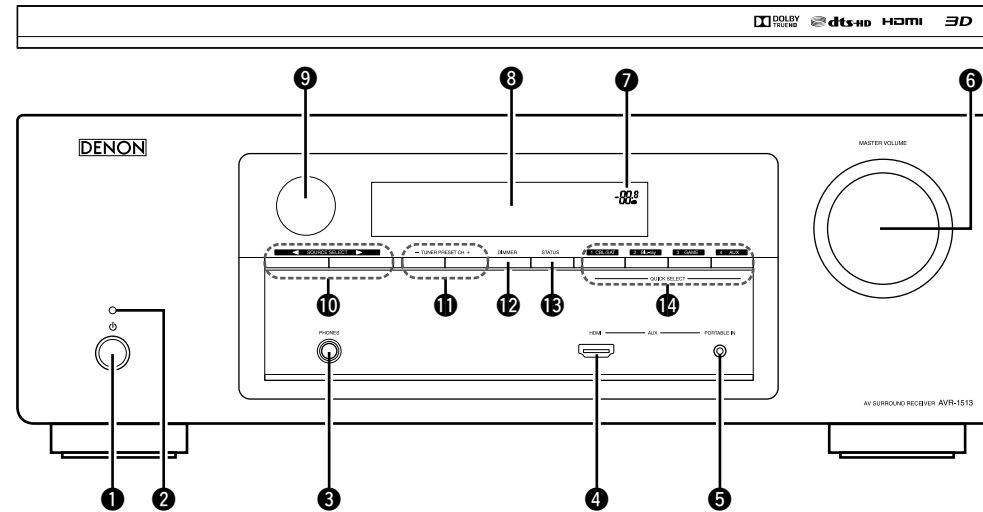

- |  |  |  |
|--|--|--|
| <p><b>1 Botón de alimentación (⏻)</b> ..... (4, 8)<br/>Enciende y apaga la unidad (modo de espera).</p> <p><b>2 Indicador de alimentación</b> ..... (4, 8)<br/><b>[Estado del indicador de alimentación]</b></p> <ul style="list-style-type: none"> <li>• Encendido: Verde</li> <li>• Modo de espera normal : Desactivación</li> <li>• Modo de espera cuando "Standby Pass" (<a href="#">ver página 33</a>) no se ha establecido en "OFF": Rojo</li> </ul> <p><b>3 Conector de auriculares (PHONES)</b><br/>Cuando enchufe unos auriculares a este conector, se dejará de oír el audio a través de los altavoces conectados.</p> | <p><b>4 Conector AUX HDMI</b> ..... (7)</p> <p><b>5 Conector AUX PORTABLE IN</b> ..... (13)</p> <p><b>6 Control MASTER VOLUME</b> ..... (14)</p> <p><b>7 Indicador de volumen principal</b></p> <p><b>8 Pantalla</b> ..... (41)</p> <p><b>9 Sensor de mando a distancia</b> ..... (44)</p> | <p><b>10 Botones SOURCE SELECT (◀ ▶)</b> ..... (14)</p> <p><b>11 Botones de los canales presintonizados (TUNER PRESET CH +, -)</b> ..... (17)</p> <p><b>12 Botón DIMMER</b> ..... (15)</p> <p><b>13 Botón STATUS</b> ..... (38)</p> <p><b>14 Botones QUICK SELECT</b> ..... (26)</p> |
|--|--|--|

### NOTA

Para evitar pérdida de audición, no suba el volumen excesivamente cuando use los auriculares.

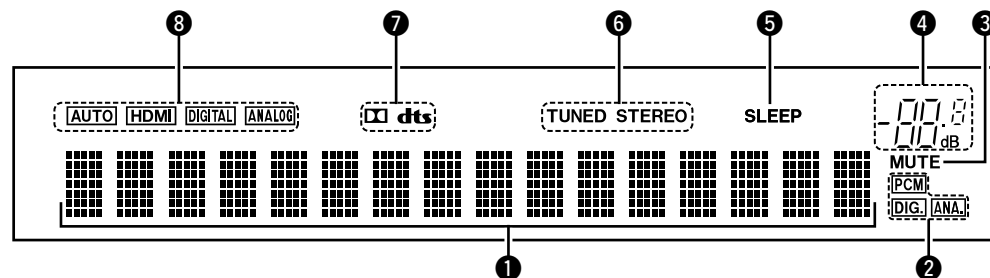

## 1 Sección de información

Aquí se indica el nombre de la fuente de entrada, el modo surround, los valores de ajuste y otra información.

## 2 Indicadores de señal de entrada

### 3 Indicador MUTE

Se ilumina al seleccionar el modo silenciado ([página 14](#)).

## 4 Indicador de volumen principal

## 5 Indicador de temporizador de Sleep

Se ilumina al seleccionar el modo dormir ([página 26](#)).

## 6 Indicadores de modo de recepción del sintonizador

Se iluminan según las condiciones de recepción cuando la fuente de entrada está ajustada a "TUNER".

**STEREO** : En el modo FM, estos indicadores se iluminan durante la recepción de emisiones estéreo analógicas.

**TUNED** : Se ilumina cuando la emisión está sintonizada correctamente.

## 7 Indicadores de descodificador

Se encienden cuando se introducen las señales Dolby o DTS o cuando se está ejecutando el descodificador Dolby o DTS.

## 8 Indicadores de modo de entrada

Se ilumina cuando se emiten señales de audio desde los altavoces surround traseros ([página 31](#)).

## Panel trasero

Consulte la página que se indica entre paréntesis ( ).

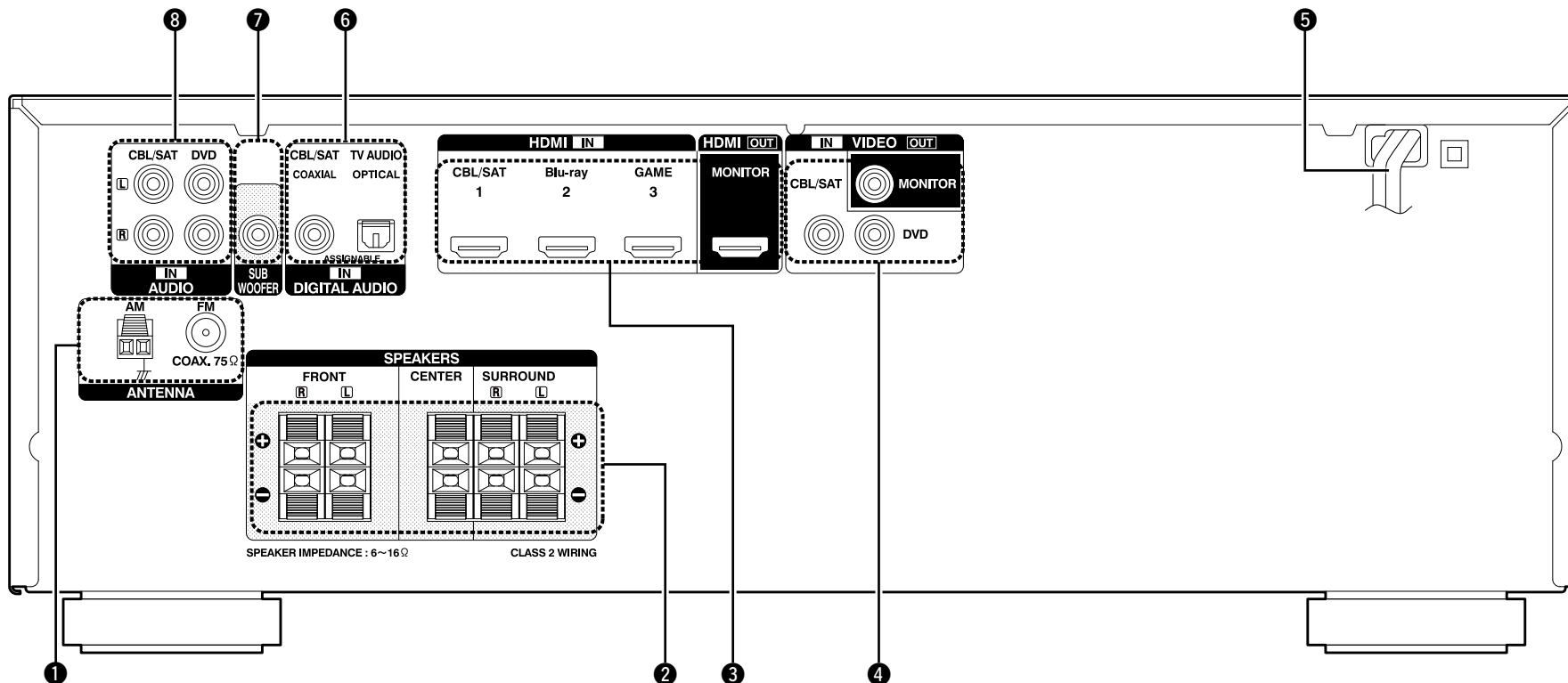

- |  |   |
|--|---|
| <p>❶ Terminales de antena FM/AM (ANTENNA) ..... (13)</p> <p>❷ Terminales de altavoces (SPEAKERS) ..... (3, 23, 24)</p> <p>❸ Conectores HDMI ..... (4, 6, 7)</p> <p>❹ Conectores VIDEO ..... (10, 11, 12)</p> | <p>❺ Cable de alimentación ..... (4)</p> <p>❻ Conectores de audio digital (DIGITAL AUDIO) ..... (10, 11, 12)</p> <p>❼ Conector SUBWOOFER ..... (23, 24)</p> <p>❽ Conectores de audio analógico (AUDIO) ..... (11, 12)</p> |
|--|---|

### NOTA

No toque los pines internos de los conectores en el panel trasero. La descarga electrostática puede ocasionar daños permanentes a la unidad.

## Mando a distancia

Para los botones no explicados aquí, vea la página indicada entre paréntesis ( ).

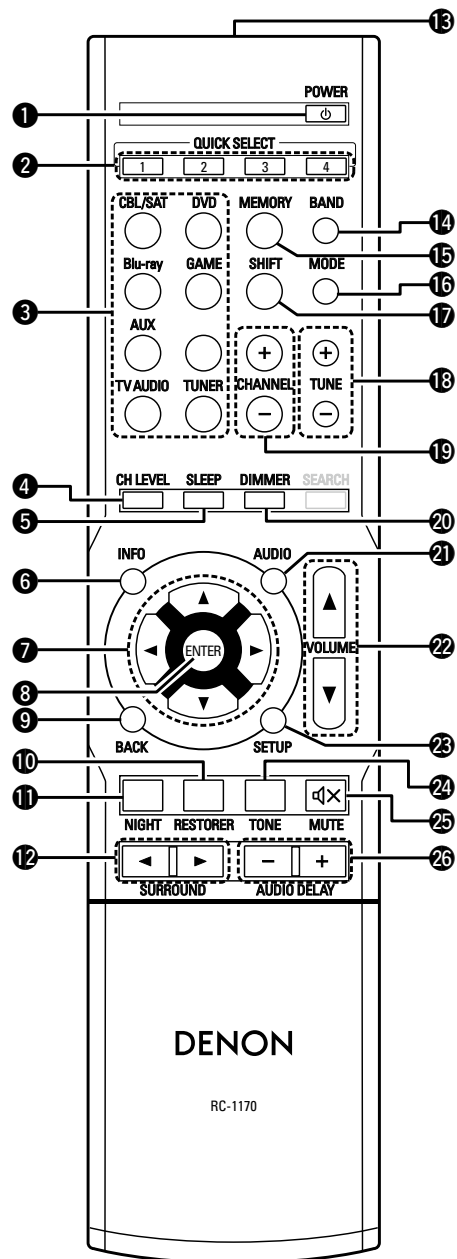

- 1 Botón POWER (⏻) ..... (4, 8)
- 2 Botones QUICK SELECT (1 - 4) ..... (26)
- 3 Botones selectores de fuente de entrada ..... (14)
- 4 Botón de nivel del canal (CH LEVEL) ..... (25)
- 5 Botón SLEEP ..... (26)
- 6 Botón de información (INFO) ..... (38)
- 7 Botones de cursor (▲▼◀▶) ..... (28, 29)
- 8 Botón ENTER ..... (28, 29)
- 9 Botón BACK ..... (28, 29)
- 10 Botón RESTORER ..... (37)
- 11 Botón NIGHT ..... (36)
- 12 Botones SURROUND (◀▶) ..... (18, 19, 20)
- 13 Botones de control de volumen principal ..... (44)
- 14 Botón BAND ..... (16)
- 15 Botón MEMORY ..... (16)
- 16 Botón MODE ..... (16)
- 17 Botón SHIFT ..... (16, 17)
- 18 Botones de sintonización (TUNE +, -) ..... (16)
- 19 Botones CHANNEL (+, -) ..... (16, 17)
- 20 Botón DIMMER ..... (15)
- 21 Botón AUDIO ..... (19, 34)
- 22 Botones VOLUME (▲▼) ..... (14)
- 23 Botón SETUP ..... (28, 29)
- 24 Botón TONE ..... (36)
- 25 Botón MUTE (🔇) ..... (14)
- 26 Botones AUDIO DELAY (+, -) ..... (37)

**NOTA**  
No se puede utilizar el botón **SEARCH**.

## Inserción de las baterías

- ① Retire la tapa trasera en el sentido que indica la flecha para sacarla.
- ② Instale las dos pilas correctamente, como se indica mediante las marcas en el interior del compartimiento de las pilas.

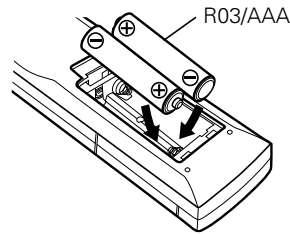
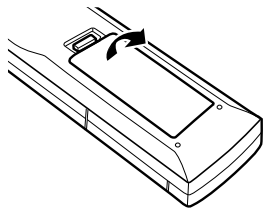

- ③ Coloque la tapa trasera en su lugar.

### NOTA

- Introduzca las pilas especificadas en el mando a distancia.
- Sustituya las baterías por unas nuevas si el juego no opera aún cuando el mando a distancia se encuentre cerca de la unidad. (Las baterías suministradas son solamente para la verificación del funcionamiento.)
- Cuando inserte las baterías, asegúrese de hacerlo en la dirección correcta, según las marcas  $\oplus$  y  $\ominus$  en el compartimiento de baterías.
- Para evitar daños o derrames del fluido de la batería:
  - No utilice una nueva batería junto con una ya utilizada.
  - No utilice dos tipos diferentes de baterías.
  - No intente cargar baterías secas.
  - No corto circuíte, desensamble, caliente o queme las baterías.
  - No coloque las pilas en un lugar expuesto a la luz directa del sol o donde la temperatura sea extremadamente alta, como cerca de una calefacción.
- Si hay fluido de batería, limpie cuidadosamente el fluido en el compartimiento de las baterías e inserte unas nuevas.
- Retire las baterías del mando a distancia si no lo va a utilizar por un largo periodo de tiempo.
- Las pilas usadas deben desecharse de acuerdo a las regulaciones locales concernientes al desecho de pilas.
- Puede que el mando a distancia no funcione correctamente si se utilizan pilas recargables.

## Alcance del mando a distancia

Para utilizar el mando a distancia, apúntelo hacia el sensor de mando a distancia.

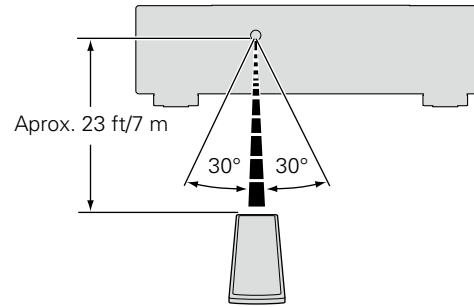

### NOTA

- El sistema podría funcionar incorrectamente o el mando a distancia no podría funcionar si el sensor es expuesto a la luz solar directamente, a luz artificial fuerte de un inversor como una lámpara fluorescente o una luz infrarroja.
- Cuando utilice dispositivos de vídeo 3D que envíen señales de comunicación de radio (como señales infrarrojas, por ejemplo) entre distintas unidades (por ejemplo, el monitor, unas gafas 3D, un transmisor 3D, etc.), es posible que el mando a distancia no funcione debido a las interferencias con esas señales. En ese caso, ajuste la orientación y la distancia de la comunicación 3D de cada unidad y compruebe que las señales ya no afectan al funcionamiento del mando a distancia.

## Otra información

### ❑ Información sobre Marcas Registradas

(👉 [página 45](#))

### ❑ Surround (👉 [página 46](#))

### ❑ Relación entre señales de vídeo y salida de monitor

(👉 [página 49](#))

### ❑ Explicación de términos (👉 [página 50](#))

## Información sobre Marcas Registradas

Este producto utiliza las siguientes tecnologías:

	Fabricado bajo licencia de Dolby Laboratories. "Dolby", "Pro Logic" y el símbolo de la doble D son marcas comerciales de Dolby Laboratories.
	Fabricado bajo licencia con los números de patentes de EE. UU.: 5,956,674; 5,974,380; 6,226,616; 6,487,535; 7,212,872; 7,333,929; 7,392,195; 7,272,567 y otras patentes norteamericanas y mundiales en vigor y pendientes. DTS-HD, el Símbolo y la combinación de DTS-HD y el Símbolo son marcas registradas de DTS, Inc. El producto incluye software. © DTS, Inc. Reservados todos los derechos.
	HDMI, el logotipo HDMI y High-Definition Multimedia Interface son marcas comerciales o marcas comerciales registradas de HDMI Licensing LLC en Estados Unidos de América y otros países.



# Surround







Esta unidad está equipada con un circuito de procesamiento de señales digitales que permite reproducir fuente de señales en el modo surround para lograr la misma sensación de presencia que se tiene en una sala de cine.

## Modos surround y parámetros surround

Esta tabla muestra los altavoces que pueden usarse en cada modo surround y los parámetros ajustables en cada modo surround.

### Símbolos en la tabla

- Esto indica los canales de salida de audio o parámetros surround que pueden configurarse.
- ⊙ Esto indica los canales de salida de audio. Los canales de salida dependen del parámetro en  la página 5 "Speaker Config."

Modo surround (  página 18)	Salida de canal				Audio Adjust (  página 34)			
	Delantero I/D	Central	Surround I/D	Subwoofer	Mode (  página 34)	LFE *4 (  página 34)	D. Comp *2 (  página 35)	DRC *3 (  página 35)
DIRECT (2 canales)	○			⊙*1			○	○
DIRECT (Multicanal)	○	⊙	⊙	⊙		○	○	○
STEREO	○			⊙		○	○	○
MULTI CH IN	○	⊙	⊙	⊙		○		
DOLBY PRO LOGIC II	○	⊙	⊙	⊙	○		○	○
DTS NEO:6	○	⊙	⊙	⊙	○		○	○
DOLBY DIGITAL	○	⊙	⊙	⊙		○	○	
DOLBY DIGITAL Plus	○	⊙	⊙	⊙		○	○	
DOLBY TrueHD	○	⊙	⊙	⊙		○		
DTS SURROUND	○	⊙	⊙	⊙		○	○	
DTS 96/24	○	⊙	⊙	⊙		○	○	
DTS-HD	○	⊙	⊙	⊙		○	○	
DTS Express	○	⊙	⊙	⊙		○	○	
MULTI CH STEREO	○	⊙	⊙	⊙		○	○	
VIRTUAL	○			⊙*1		○	○	

- \*1 Solo cuando "SW Mode" se configura como "LFE+Main" ( la página 6 "Bass Setting"), el sonido procede del subwoofer.
- \*2 Este elemento se puede seleccionar cuando se reproduce una señal Dolby Digital o DTS.
- \*3 Este elemento se puede seleccionar cuando se reproduce una señal Dolby TrueHD.
- \*4 Este elemento se puede seleccionar cuando se reproduce una señal Dolby Digital o DTS o DVD-Audio.

Modo surround (🔧 página 18)	Audio Adjust (🔧 página 34)					Tone (🔧 página 36)	RESTORER *5 (🔧 página 37)
	Subwoofer (🔧 página 35)	Solo modo PRO LOGIC II Música			Solo modo NEO:6 Música		
		Panorama (🔧 página 35)	Dimension (🔧 página 35)	Center Width (🔧 página 35)	Center Image (🔧 página 35)		
DIRECT (2 canales)	<input type="radio"/> *1						
DIRECT (Multicanal)							
STEREO						<input type="radio"/>	<input type="radio"/>
MULTI CH IN						<input type="radio"/>	
DOLBY PRO LOGIC II		<input type="radio"/>	<input type="radio"/>	<input type="radio"/>		<input type="radio"/>	<input type="radio"/>
DTS NEO:6					<input type="radio"/>	<input type="radio"/>	<input type="radio"/>
DOLBY DIGITAL						<input type="radio"/>	
DOLBY DIGITAL Plus						<input type="radio"/>	
DOLBY TrueHD							
DTS SURROUND						<input type="radio"/>	
DTS 96/24						<input type="radio"/>	
DTS-HD							
DTS Express						<input type="radio"/>	
MULTI CH STEREO						<input type="radio"/>	<input type="radio"/>
VIRTUAL						<input type="radio"/>	<input type="radio"/>

\*1 Solo cuando "SW Mode" se configura como "LFE+Main" (📖 la página 6 "Bass Setting"), el sonido procede del subwoofer.

\*5 Este elemento se puede configurar si la señal de entrada es analógica, PCM 48 kHz o 44,1 kHz.

### Tipos de señales de entrada y modos surround correspondientes

Esta tabla muestra la señal de entrada que puede reproducirse en cada modo surround. Compruebe la señal de audio de la fuente de entrada y seleccione el modo surround.

#### Símbolos en la tabla

- Esto indica el modo surround predeterminado.
- Esto indica el modo surround seleccionable.

Modo surround (ver página 18)	NOTA	Formatos y tipos de señales de entrada												
		ANALOG	PCM		DTS-HD		DTS			DOLBY		DOLBY DIGITAL		
			PCM (multicanal)	PCM (2can.)	DTS-HD Master Audio	DTS-HD High Resolution Audio	DTS EXPRESS	DTS (5.1ch)	DTS 96/24	DOLBY TrueHD	DOLBY DIGITAL Plus	DOLBY DIGITAL (5.1/5/4can.)	DOLBY DIGITAL (4/3can.)	DOLBY DIGITAL (2can.)
<b>DTS SURROUND</b>														
DTS-HD MSTR				●										
DTS-HD HI RES					●									
DTS SURROUND								●						
DTS 96/24									●					
DTS EXPRESS							●							
DTS NEO:6 CINEMA		○												○
DTS NEO:6 MUSIC		○												○
<b>DOLBY SURROUND</b>														
DOLBY TrueHD										●				
DOLBY DIGITAL+											●			
DOLBY DIGITAL												●	●	
DOLBY PRO LOGIC II CINEMA		○												○
DOLBY PRO LOGIC II MUSIC		○												○
DOLBY PRO LOGIC II GAME		○												○
DOLBY PRO LOGIC		○												○
<b>MULTI CH IN</b>														
MULTI CH IN			●											
<b>DIRECT</b>														
DIRECT		○	○	○	○	○	○	○	○	○	○	○	○	○
<b>DSP SIMULATION</b>														
MULTI CH STEREO		○	○	○				○	○			○	○	○
VIRTUAL		○	○	○				○	○			○	○	○
<b>STEREO</b>														
STEREO		●	○	●	○	○	○	○	○	○	○	○	○	○

## Relación entre señales de vídeo y salida de monitor

Conector de salida		HDMI		VIDEO	
HDMI	VIDEO	Vídeo	Menú	Vídeo	Menú
×	×	×	Sólo se muestra el menú	×	×
×	○	×	Sólo se muestra el menú	○ (VIDEO)	× (VIDEO)
○	×	○ <HDMI>	○ <HDMI>	×	×
○	○	○ <HDMI>	○ <HDMI>	○ (VIDEO)	× (VIDEO)
○	×	○ <HDMI>	○ <HDMI>	×	×

- Entrada de señal de vídeo presente  
 × No hay entrada de señal de vídeo
- < > Se emite la señal de entrada entre las marcas < >.  
 × No hay salida de señal de vídeo
- ( ) Superimpuesto en la imagen indicada en ( ).  
 × ( ) Sólo se reproduce la imagen en ( ).

### NOTA

- Si utiliza el menú mientras reproduce contenido de vídeo 3D o la pantalla del ordenador (por ejemplo, VGA), el vídeo reproducido es sustituido por la pantalla del menú. El vídeo de reproducción no se muestra detrás de la pantalla del menú.
- Esta unidad no muestra la visualización de estado mientras se reproduce contenido de vídeo 3D o la pantalla del ordenador (por ejemplo, VGA).

## Explicación de términos

### A

#### **Adobe RGB color, Adobe YCC601 color**

El espacio de color definido por Adobe Systems Inc. Debido a que es un espacio de color más amplio que el RGB, puede producir imágenes más intensas y naturales.

### C

#### **Circuito de protección**

Se trata de una función que evita que los componentes sufran daños cuando se produzca una anomalía en la red eléctrica, como una sobretensión o sobrecarga. En esta unidad, el indicador de alimentación parpadea y la unidad entra en modo de espera siempre que se produce alguna anomalía.

### D

#### **Deep Color**

Una tecnología de imágenes compatible con HDMI. A diferencia de RGB, que utiliza 8 bits (256 tonos) por color, puede utilizar 10 bits (1.024 tonos), 12 bits (4.096 tonos) o 16 bits (65.536 tonos) para producir colores en alta definición.

Ambos dispositivos conectados mediante HDMI deben ser compatibles con Deep Color.

#### **Dolby Digital**

Dolby Digital es un formato de señal digital multicanal desarrollado por Dolby Laboratories.

Se reproduce un total de 5.1 canales: 3 canales delanteros ("FL", "FR" y "C"), 2 canales surround ("SL" y "SR") y el canal "LFE" para las frecuencias bajas.

Gracias a esto, no se produce diafonía entre los canales y se logra un campo acústico realista, con una sensación tridimensional (sensación de distancia, movimiento y posición).

También se logra una sensación de presencia real e intensa al reproducir películas en salas de AV.

#### **Dolby Digital Plus**

Dolby Digital Plus es un formato de señal Dolby Digital mejorado que es compatible con un máximo de 7.1 canales de sonido digital discreto y que además mejora la calidad de sonido gracias a su mayor velocidad de transferencia de bits de datos. Es compatible con el sistema Dolby Digital convencional, por lo que ofrece mayor flexibilidad en respuesta a la señal de origen y a las condiciones del equipo de reproducción.

#### **Dolby Pro Logic II**

Dolby Pro Logic II es una tecnología de descodificación de matriz desarrollada por Dolby Laboratories.

La música corriente, como la de los CD, se codifica en 5 canales para producir un excelente efecto de sonido surround.

Las señales de los canales surround son convertidas en señales estéreo y de banda completa (con una respuesta de frecuencia de 20 Hz a 20 kHz o superior) para crear una imagen sonora "tridimensional" y ofrecer una rica sensación de presencia para todas las fuentes estereofónicas.

#### **Dolby TrueHD**

Dolby TrueHD es una tecnología de audio de alta definición desarrollada por Dolby Laboratories, que utiliza una tecnología de codificación sin pérdidas para reproducir fielmente el sonido original del estudio de grabación.

Este formato admite hasta 8 canales de audio con una frecuencia de muestreo de 96kHz/24bit de resolución y hasta 6 canales de audio con una frecuencia de muestreo de 192kHz/24bit de resolución. Dolby TrueHD es el formato adoptado por las aplicaciones para las que la calidad de audio es la máxima prioridad.

#### **Downmix**

Esta función convierte el número de canales de audio envolvente en un número menor de canales y los reproduce.

#### **DTS**

Es una abreviación de Digital Theater System, el cual es un sistema de audio digital desarrollado por DTS. Al reproducir audio conectando este sistema con un dispositivo tal como un amplificador DTS, se puede obtener la posición precisa del campo de sonido y el efecto realista del sonido tal como si estuviera en una sala de cine.

#### **DTS 96/24**

DTS 96/24 es un formato de audio digital que permite reproducir sonido de alta calidad en modo de 5.1 canales con una frecuencia de muestreo de 96 kHz y cuantificación de 24 bits en DVD-Vídeo.

#### **DTS Digital Surround**

DTS Digital Surround es el formato surround digital estándar de DTS, Inc., compatible con una frecuencia de muestreo de 44,1 o 48 kHz y con un máximo de 5.1 canales de sonido surround digital discreto.

#### **DTS Express**

DTS Express es un formato de sonido compatible con tasas de bits bajas (máx. 5.1 canales, 24 a 256 kbps).

#### **DTS-HD**

Esta tecnología de audio proporciona mayor calidad de sonido y mejor funcionalidad que la tecnología DTS convencional y es adoptada como audio opcional para los discos Blu-ray. Esta tecnología es compatible con la reproducción de audio multicanal, velocidad alta de transferencia de datos, frecuencia de muestreo alta y reproducción de audio sin pérdida. Es compatible con un máximo de 7.1 canales en los discos Blu-ray.

#### **DTS-HD High Resolution Audio**

El Audio de alta resolución DTS-HD es una versión mejorada de los formatos de señal DTS, DTS-ES y DTS 96/24 convencionales, compatible frecuencias de muestreo de 96 o 48 kHz y con un máximo de 7.1 canales de sonido digital discreto. Al alta velocidad de bits de datos ofrece sonido de alta calidad. Este formato es completamente compatible con productos convencionales, incluyendo datos de sonido surround digital DTS de 5.1 canales convencionales.

#### **DTS-HD Master Audio**

DTS-HD Master Audio es un formato de audio sin pérdida creado por Digital Theater System (DTS).

Este formato admite hasta 8 canales de audio con una frecuencia de muestreo de 96kHz/24bit de resolución y hasta 6 canales de audio con una frecuencia de muestreo de 192kHz/24bit de resolución. Es completamente compatible con productos convencionales, incluyendo datos de sonido surround digital DTS de 5.1 canales convencionales.

#### **DTS NEO:6™ Surround**

DTS NEO:6™ es una tecnología de descodificación de matriz que permite reproducir fuentes de 2 canales en modo surround de 6.1 canales. Incluye "DTS NEO:6 Cinema", que es apropiado para reproducir películas, y "DTS NEO:6 Music", que es apropiado para reproducir música.

### F

#### **Frecuencia de muestreo**

El muestreo consiste en realizar una lectura de una onda sonora (señal analógica) en intervalos regulares y expresar la altura de la onda en cada lectura, en formato digitalizado (lo que da lugar a una señal digital).

El número de lecturas que se realiza en un segundo se denomina "frecuencia de muestreo". Cuanto mayor sea el valor, más próximo estará el sonido que se reproduzca del original.

### H

#### **HDCP**

Al transmitir señales digitales entre los dispositivos, esta tecnología de protección de derechos de autor codifica las señales para prevenir que se copie el contenido sin autorización.

#### **HDMI**

Esta es una abreviación de High-Definition Multimedia Interface (Interfaz multimedia de alta definición), la cual es una interfaz digital de AV que se puede conectar en un TV o en un amplificador. Las señales de vídeo y de audio se pueden conectar utilizando 1 cable.

### I

#### **Impedancia de altavoces**

Este es un valor de resistencia de CA, indicado en Ω (ohmios). Con este valor, más pequeño, es posible obtener una mayor potencia.

### L

#### **LFE**

Esta es una abreviación de Low Frequency Effect (Efecto de baja frecuencia), el cual es un canal de salida que enfatiza el sonido de un efecto de baja frecuencia. El sonido envolvente es intensificado emitiendo graves profundos de 20Hz a 120Hz.

**M****MP3 (MPEG Audio Layer-3)**

Se trata de un formato de audio normalizado de uso internacional que se basa en el estándar de compresión de vídeo "MPEG-1". Comprime el volumen de datos a aproximadamente la undécima parte del tamaño original, pero manteniendo una calidad de sonido equivalente a la de un CD de música.

**MPEG (Moving Picture Experts Group), MPEG-2, MPEG-4**

Son los nombres de diferentes formatos de compresión digital que se usan para codificar el vídeo y el audio. Los estándares de vídeo son: "MPEG-1 Video", "MPEG-2 Video", "MPEG-4 Visual" y "MPEG-4 AVC". Los estándares de audio son: "MPEG-1 Audio", "MPEG-2 Audio" y "MPEG-4 AAC".

**R****Rango dinámico**

Diferencia entre el nivel de sonido sin distorsionar máximo y el nivel de sonido mínimo que es perceptible por encima del ruido emitido por el dispositivo.

**S****sYCC601 color**

Al igual que "x.v.Color", cada uno de estos espacios de color define una paleta de colores disponibles que es mayor que el modelo cromático tradicional o RGB.

**W****WMA (Windows Media Audio)**

Es una tecnología de compresión de audio desarrollada por Microsoft Corporation.

Los datos WMA se pueden codificar con Windows Media® Player Ver.7, 7.1, Windows Media® Player para Windows® XP y la serie Windows Media® Player 9.

Para codificar los archivos WMA, utilice solamente aplicaciones autorizadas por Microsoft Corporation. Si utiliza una aplicación no autorizada, es probable que el archivo no funcione correctamente.

**X****x.v.Color**

Esta función permite la visualización de colores más realistas en la pantalla del HDTV. Permite mostrar colores naturales y vívidos. "x.v.Color" es una marca comercial registrada de Sony.

# Resolución de problemas

Si se produce algún problema, siga primero los pasos siguientes:

1. ¿Las conexiones están correctamente hechas?



2. ¿Se está utilizando el equipo de acuerdo con las instrucciones del Manual del usuario?

3. ¿Los otros componentes funcionan correctamente?

Si esta unidad no funciona correctamente, compruebe los elementos que figuran en la tabla siguiente. Si persistiera el problema, puede producirse un funcionamiento erróneo.

En este caso, desconecte la alimentación eléctrica inmediatamente y póngase en contacto con su proveedor.



## [General]

Síntoma	Causa/Solución	Página
El equipo no se enciende.	<ul style="list-style-type: none"> <li>Compruebe si se ha introducido correctamente el enchufe en la toma de corriente.</li> <li>El circuito protector está activo. Desconecte el enchufe de la toma de corriente espere entre 5 y 10 segundos y vuelva a introducirlo en la toma.</li> </ul>	 4 <a href="#">50</a>
La alimentación cambia automáticamente al modo de espera.	<ul style="list-style-type: none"> <li>El temporizador de dormir se ha configurado. Encienda de nuevo la alimentación o cambie los ajustes del temporizador de dormir.</li> <li>Cuando no se realiza ninguna operación durante un periodo de tiempo determinado, se activa "Auto Standby". Para desactivar "Auto Standby", configúrelo en el menú en "OFF".</li> </ul>	<a href="#">26</a> <a href="#">33</a>
La pantalla está apagada.	<ul style="list-style-type: none"> <li>Pulse <b>DIMMER</b> y aplique cualquier ajuste excepto "OFF".</li> </ul>	<a href="#">15</a>
El indicador de alimentación parpadea con una luz roja.	<ul style="list-style-type: none"> <li>La temperatura dentro de la unidad es demasiado elevada. Apague de inmediato el suministro eléctrico y espere hasta que baje la temperatura del aparato lo suficiente antes de volver a encenderlo.</li> <li>Reinstale esta unidad en un lugar bien ventilado.</li> <li>Utilice altavoces con la impedancia especificada.</li> <li>El cable del altavoz se ha cortocircuitado. Gire con firmeza el hilo central (alma) del cable del altavoz y vuelva a conectarlo al terminal del altavoz.</li> </ul>	-  3, <a href="#">23</a>  3
Después de encender la alimentación, el indicador de alimentación parpadea con una luz roja.	<ul style="list-style-type: none"> <li>Fallo del circuito amplificador de esta unidad. Apague el suministro eléctrico y diríjase al asesor de servicio de DENON.</li> </ul>	-
El equipo no funciona correctamente.	<ul style="list-style-type: none"> <li>Reinicie el microprocesador.</li> </ul>	<a href="#">54</a>









## [HDMI]

Síntoma	Causa/Solución	Página
No se emite audio desde una conexión HDMI.	<ul style="list-style-type: none"> <li>Compruebe las conexiones de los conectores HDMI.</li> <li>Cuando vaya a reproducir audio HDMI desde los altavoces, ajuste "HDMI Audio Out" en el menú al valor "Amp".</li> <li>Cuando vaya a reproducir audio HDMI desde una TV, ajuste "HDMI Audio Out" en el menú al valor "TV".</li> </ul>	<a href="#">6</a> <a href="#">33</a> <a href="#">33</a>
No se emite vídeo desde una conexión HDMI.	<ul style="list-style-type: none"> <li>Compruebe las conexiones de los conectores HDMI.</li> <li>Configure la fuente de entrada de modo que coincida con el conector HDMI conectado.</li> <li>Compruebe si la TV es compatible con la protección de derechos de autor (HDCP). Si está conectado a un dispositivo que no sea compatible con la protección HDCP, el vídeo no se emitirá correctamente.</li> </ul>	<a href="#">6</a> <a href="#">6, 14</a> <a href="#">8</a>
No se emitirá audio cuando se haya establecido "Standby Pass".	<ul style="list-style-type: none"> <li>Compruebe la configuración de la TV. Para obtener más información, consulte el manual del usuario de la TV.</li> <li>Establezca como altavoz los altavoces de la TV.</li> <li>Establezca el control HDMI en "OFF".</li> </ul>	-

## [Vídeo]

Síntoma	Causa/Solución	Página
No se visualiza ninguna imagen.	<ul style="list-style-type: none"> <li>Compruebe las conexiones de la TV.</li> <li>Configure correctamente la entrada de la TV.</li> </ul>	 4  4

**[Audio]**

Síntoma	Causa/Solución	Página
No se emite audio.	<ul style="list-style-type: none"> <li>• Compruebe las conexiones de todos los dispositivos.</li> <li>• Compruebe las conexiones y configuraciones de los altavoces.</li> <li>• Compruebe si el dispositivo de audio está encendido.</li> <li>• Ajuste el volumen principal.</li> <li>• Cancele el modo de silenciado.</li> <li>• Seleccione una fuente de entrada apropiada.</li> <li>• Seleccione un modo de entrada apropiado.</li> <li>• Desconecte los auriculares. Los altavoces no emiten ningún sonido cuando se conectan los auriculares.</li> </ul>	 4, <a href="#">6</a> , <a href="#">7</a> , <a href="#">10</a> , <a href="#">11</a> , <a href="#">12</a> , <a href="#">13</a>  3, <a href="#">23</a> , <a href="#">24</a> - <a href="#">14</a> <a href="#">14</a> <a href="#">14</a> <a href="#">31</a> <a href="#">40</a>
El volumen no aumenta.	<ul style="list-style-type: none"> <li>• El volumen máximo se ha configurado demasiado bajo. Configure el volumen máximo mediante "Limit" en el menú.</li> <li>• Puede que la alimentación de los dispositivos externos conectados a los conectores de salida de la unidad no esté encendida. Compruebe la alimentación de los dispositivos externos conectados.</li> </ul>	<a href="#">32</a> -
El altavoz surround no emite ningún sonido.	<ul style="list-style-type: none"> <li>• Compruebe si los altavoces surround están conectados a los terminales SURROUND.</li> </ul>	-
El subwoofer no emite sonido.	<ul style="list-style-type: none"> <li>• Compruebe las conexiones del subwoofer.</li> <li>• Conecte la alimentación del subwoofer.</li> <li>• Ajuste "Speaker Config." – "Subwoofer" en el menú al valor "Yes".</li> <li>• Si "Front" y "Center", en la "Speaker Config.", están configurados como "Large" y el "SW Mode" se ha configurado como "LFE", los subwoofers no podrán emitir ningún sonido cuando se seleccionen algunas señales de entrada o ciertos modos de sonido surround.</li> </ul>	 3, <a href="#">23</a> , <a href="#">24</a>  4  6  5,  6
No se emite sonido DTS.	<ul style="list-style-type: none"> <li>• Ajuste "Decode Mode" en el menú al valor "Auto" o "DTS".</li> </ul>	<a href="#">31</a>
No se emite el audio Dolby TrueHD, DTS-HD, Dolby Digital Plus.	<ul style="list-style-type: none"> <li>• Realice las conexiones HDMI.</li> </ul>	<a href="#">6</a>
No es posible seleccionar los modos Dolby PLII o DTS NEO:6.	<ul style="list-style-type: none"> <li>• Compruebe que "Speaker Config." – "Center" o "Surround" estén configurados en un valor distinto de "None". Si el sistema de altavoces es 2.0/2.1 canales, no será posible seleccionar el modo surround.</li> <li>• Cuando se utilizan los auriculares, no se pueden seleccionar Dolby PLII ni DTS NEO:6.</li> </ul>	 5 -
RESTORER no se puede seleccionar.	<ul style="list-style-type: none"> <li>• Compruebe que se envíe una señal analógica o PCM (fs=44,1/48kHz). Para la reproducción de señales multicanal, como Dolby Digital o surround DTS, no será posible utilizar RESTORER.</li> </ul>	<a href="#">37</a>

**[Radio]**

Síntoma	Causa/Solución	Página
La recepción falla o hay una distorsión o un ruido muy fuerte.	<ul style="list-style-type: none"> <li>• Cambie la orientación o la posición de la antena.</li> <li>• Separe la antena AM de cuadro de la unidad.</li> <li>• Utilice una antena FM de exterior.</li> <li>• Separe la antena del resto de los cables de conexión.</li> </ul>	<a href="#">13</a> <a href="#">13</a> <a href="#">13</a> <a href="#">13</a>

**[Mando a distancia]**

Síntoma	Causa/Solución	Página
No es posible manejar el equipo desde el mando a distancia.	<ul style="list-style-type: none"> <li>• Las pilas están agotadas. Sustitúyalas por pilas nuevas.</li> <li>• Utilice el mando a distancia a una distancia de 23 ft/7 m desde la unidad y dentro de un ángulo de 30°.</li> <li>• Retire los obstáculos existentes entre la unidad y el mando a distancia.</li> <li>• Inserte las pilas en la dirección correcta, comprobando los signos ⊕ y ⊖ marcas.</li> <li>• El sensor de mando a distancia del equipo está expuesto a luz intensa (luz directa del sol, luz de lámparas fluorescentes del tipo inversor, etc.). Instale el equipo en un lugar donde el sensor de mando a distancia no quede expuesto a luz intensa.</li> </ul>	<a href="#">44</a> <a href="#">44</a> <a href="#">44</a> <a href="#">44</a> <a href="#">44</a>



## Reinicialización del microprocesador

Realice este procedimiento si la visualización es anormal o si no es posible efectuar operaciones.  
Cuando se reinicializa el microprocesador, todos los ajustes se restablecen a sus valores predeterminados.

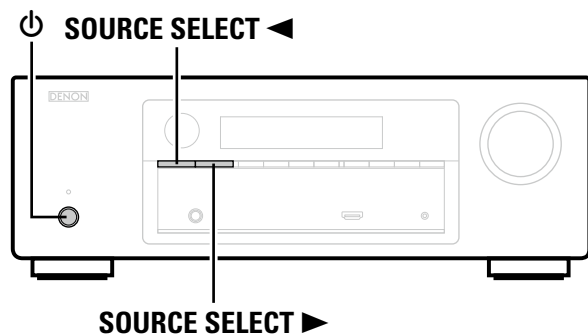

**1** Desconecte la alimentación pulsando .

**2** Pulse  al mismo tiempo que pulsa **SOURCE SELECT**  y **SOURCE SELECT** .

**3** Cuando la pantalla comience a parpadear a intervalos de aproximadamente 1 segundo, suelte los dos botones.



Si en el paso 3 la pantalla no parpadea en intervalos de 1 segundo, aproximadamente, vuelva a empezar desde el paso 1.

## Especificaciones

### Sección de audio

- **Amplificador de potencia**  
Salida nominal:

Delantero:  
75 W + 75 W (8  $\Omega$ , 20 Hz – 20 kHz con 0,08 % T.H.D.)  
110 W + 110 W (6  $\Omega$ , 1 kHz con 0,7 % T.H.D.)

Central:  
75 W (8  $\Omega$ , 20 Hz – 20 kHz con 0,08 % T.H.D.)  
110 W (6  $\Omega$ , 1 kHz con 0,7 % T.H.D.)

Surround:  
75 W + 75 W (8  $\Omega$ , 20 Hz – 20 kHz con 0,08 % T.H.D.)  
110 W + 110 W (6  $\Omega$ , 1 kHz con 0,7 % T.H.D.)

6 – 16  $\Omega$

### Conectores de salida:

- **Analógico**

Sensibilidad de entrada /

impedancia de entrada:

200 mV/47 k $\Omega$

Frecuencia de respuesta:

10 Hz – 100 kHz — +1, –3 dB (modo DIRECT)

S/R:

98 dB (IHF–A pesado, modo DIRECT)

### Sección de vídeo

- **Conectores de vídeo estándar**

Nivel de entrada/salida e impedancia:

1 Vp-p, 75  $\Omega$

Frecuencia de respuesta:

5 Hz – 10 MHz — 0, –3 dB

### Sección de sintonizador

[FM]

[AM]

(Nota:  $\mu$ V a 75  $\Omega$ , 0 dBf =  $1 \times 10^{-15}$  W)

Frecuencias de recepción:

87,5 MHz – 107,9 MHz

520 kHz – 1710 kHz

Sensibilidad útil:

1,2  $\mu$ V (12,8 dBf)

18  $\mu$ V

Sensibilidad de silenciamiento a 50 dB:

MONO 2,8  $\mu$ V (20,2 dBf)

S/R:

MONO 70 dB (IHF–A pesado, modo DIRECT)

STEREO 67 dB (IHF–A pesado, modo DIRECT)

Distorsión armónica total (a 1 kHz):

MONO 0,7 % (1 kHz)

STEREO 1,0 % (1 kHz)

### General

Alimentación eléctrica:

CA 120 V, 60 Hz

Consumo de energía:

330 W

0,5 W (modo de espera)

Con el propósito de introducir mejoras, las especificaciones y el diseño del equipo están sujetos a cambios sin previo aviso.

## Índice alfabético

### ☞ Numérico

2.1-canales	22, 24
3D	8
5.1-canales	22, 23

### ☞ A

Accesorios	1
Adobe RGB color / Adobe YCC601 color	8, 50
Ajuste de la luminosidad de la pantalla	15
Ajuste del volumen principal	14
Altavoz	
Conexión	23
Instalación	22
Antena AM de cuadro	13
Antena interior de FM	13
Audio Adjust	34
Audio Delay	37
Auriculares	40
Auto Preset	31
Auto Standby	33

### ☞ B

Bass	36
Bass Setting	27

### ☞ C

Cable	
Cable con miniadaptador estéreo	9
Cable de altavoz	23
Cable de audio	9
Cable de vídeo	9
Cable digital coaxial	9
Cable HDMI	6, 7
Cable óptico	9
Center Image	35
Center Width	35
Channel Level	25, 27
Circuito de protección	23, 50
Condensación	2

Conexión	
Altavoz	23
Antena	13
Cámara de vídeo digital	7
Consola de juego	7
Descodificador	7, 11
HDMI	6, 7
Reproductor de discos Blu-ray	7, 12
Reproductor de DVD	7, 12
Reproductor portátil	13
Sintonizador de TV por satélite	7, 11
TV	6, 10
TV por cable	7, 11
Crossover Freq.	27

### ☞ D

D.Comp	35
Decode Mode	31
Deep Color	8, 50
Dimension	35
Distance	27
Dolby	
Dolby Digital	19, 50
Dolby Digital Plus	19, 50
Dolby Pro Logic II	19, 50
Dolby TrueHD	19, 50
Downmix	50
DRC	35
DTS	19, 50
DTS 96/24	19, 50
DTS Digital Surround	50
DTS Express	50
DTS-HD	19, 50
DTS-HD High Resolution Audio	50
DTS-HD Master Audio	50
DTS NEO:6™ Surround	19, 50

### ☞ E

Estructura de los menús	27
-------------------------	----

### ☞ F

FM/AM	16
Frecuencia de muestreo	50
Función de desvanecedor	25

### ☞ H

HDCP	8, 50
HDMI	5, 8, 33, 50
HDMI Audio Out	33

### ☞ I

Impedancia de altavoces	23, 50
Información	38
Input Assign	30
Input Mode	31
Input Setup	29
Interrupción temporal de la salida de sonido	14

### ☞ L

LFE	34, 50
Limit	32

### ☞ M

Mando a distancia	43
Inserción de las baterías	44
Marca registrada	45
Mode	34
Modo de audición	18
Modo surround	18, 46
MP3	37, 51
MPEG	37, 51
Mute Level	32

### ☞ N

NIGHT MODE	36
------------	----

### ☞ O

Option Setup	32
HDMI	33
Other	33
Volume	32

### ☞ P

Panel delantero	40
Panel trasero	42
Panorama	35
Pantalla	41
Power On Level	32
Preset Skip	31
Presintonización de emisoras de radio	16

### ☞ Q

Quick select	26
--------------	----

### ☞ R

Rango dinámico	51
Reinicialización del microprocesador	54
Reproducción	
Directa	20
Estándar	19
Estéreo	20
Estéreo multicanal	20
FM/AM	16
Reproductor de discos Blu-ray	15
Reproductor de DVD	15
Reproductor portátil	15
Virtual	20
Resolución de problemas	52
RESTORER	37

### ☞ S

Scale	32
Selección de la fuente de entrada	14
Señal de entrada	19, 48
Setup Lock	33
Source Level	31
Speaker Config.	27
Speaker Setup	27
Standby Pass	33
Subwoofer	35
sYCC601 color	8, 51

### ☞ T

Temporizador de Sleep	26
Tone	36
Treble	36

### ☞ V

Video Source	31
Volume	32

### ☞ W

WMA	37, 51
-----	--------

### ☞ X

x.v.Color	8, 51
-----------	-------

# Dimensions

Unidad : pulg. (mm)

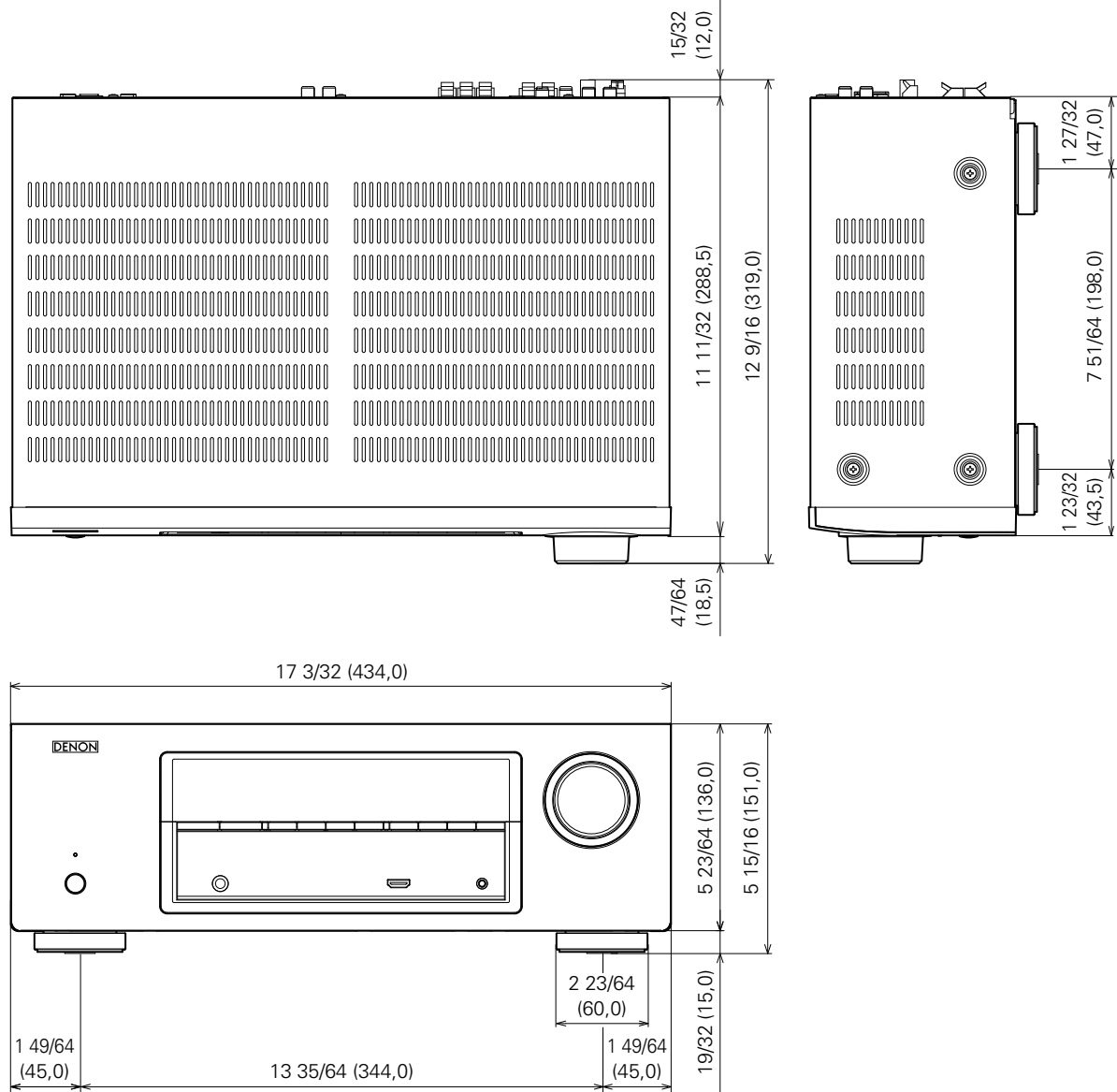

**Peso : 17 lbs 3,1 oz (7,8 kg)**

