

DENON[®]

DENON HOME SOUND BAR 550

Bedienungsanleitung



Was Sie mit diesem Gerät tun können	5
Zubehör	10
Vor dem Verwenden der Fernbedienung	11
Reichweite der Fernbedienung	12
Bezeichnung und Funktionen der Teile	13
Sound bar	13
Fernbedienung	17
Platzierung	19
Platzierung der Soundbar	19

Anschlüsse

Anschließen eines Fernsehers	21
Der Fernseher verfügt über einen HDMI-Anschluss und ist kompatibel mit der eARC-Funktion (Enhanced Audio Return Channel) oder der ARC-Funktion (Audio Return Channel)	22
Der Fernseher verfügt über einen HDMI-Anschluss und ist nicht kompatibel mit der eARC-Funktion oder der ARC-Funktion / Der Fernseher verfügt über einen optischen Digitalanschluss	23
Der Fernseher verfügt über einen HDMI-Anschluss und ist nicht kompatibel mit der eARC-Funktion oder der ARC-Funktion / Der Fernseher verfügt über einen analogen Anschluss	24
Anschließen eines Wiedergabegeräts	25
Anschließen eines HDMI-Geräts	25
Anschluss der Netzkabel	26

Wiedergabe

Wiedergabe von Fernsehen, Filmen und Musik	27
Einstellung der Lautstärke	28
Einstellen der Basslautstärke	28
Vorübergehendes Ausschalten des Tons (Stummschaltung)	28
Wiedergabe von Musik auf einem Bluetooth-Gerät	29
Erstmaliges Koppeln eines Bluetooth-Geräts	29
Kopplung mit anderen Bluetooth-Geräten	30
Wiedergabe von Musik mit einem gekoppelten Bluetooth-Gerät	30
Abrufen der HEOS App	31
Einrichten des ersten Geräts mit integriertem HEOS	32
Hinzufügen von weiteren Geräten mit integriertem HEOS	33
HEOS Konto	34
Wiedergabe über Musik-Streamingdienste	35
Dieselbe Musik in mehreren Räumen anhören	38



Wiedergeben von Internetradio	42
Wiedergeben von auf Ihrem Handy gespeicherter Musik	43
Wiedergeben von auf einem Computer oder auf einem NAS gespeicherten Dateien	44
Wiedergeben von Musik von einem USB-Speichergerät	45
AirPlay-Funktion	46
Wiedergeben von Titeln von iPhone, iPod touch oder iPad	47
Wiedergeben von Musik aus iTunes auf diesem Gerät	47
Wiedergabe von Titeln von Ihrem iPhone, iPod touch oder iPad auf mehreren synchronisierten Geräten (AirPlay 2)	48
Spotify Connect-Funktion	49

Einstellungen

Einstellungen	50
Anpassen der Hörbarkeit von Dialogen und Gesang (Dialogverstärker)	50
Einstellen des Nachtmodus	50
Einstellen des Klangmodus	51
Schnellwahl-Funktion	56
Bedienung dieses Geräts mit der Fernbedienung eines Fernsehers	57
Kabelloses Anschließen der Lautsprecher mit integriertem HEOS als Surround-Lautsprecher	58
Bedienen dieses Geräts per Sprache mit der Amazon Alexa-Funktion	59
Einstellen der Eingangsquelle, zu der mit der TV-Taste auf der Fernbedienung umgeschaltet werden soll	60

Tipps

Fehlersuche	61
Das Gerät lässt sich nicht einschalten oder schaltet sich ab	62
Es ist keine Bedienung über die Fernbedienung möglich	62
Probleme, dieser Fernbedienung Befehle beizubringen	63
Es ist kein Ton zu hören	63
Musik bricht manchmal ab oder wird verzögert wiedergegeben	64
Die HDMI-Steuerfunktion funktioniert nicht	64
Aus den Lautsprechern des Fernsehers ist Ton zu hören	64
Ich höre eine Verzögerung bei der Verwendung des externen Eingangs mit meinem Fernseher	65
Bluetooth-Wiedergabe funktioniert nicht	65
Die Soundbar kann nicht mit dem Netzwerk verbunden werden	66
Verbinden mit einem Netzwerk mithilfe eines iOS-Geräts	66
Verbinden mit einem WPS-Netzwerk	67
Dieses Gerät braucht lange zum Einschalten	67
Das Gerät kann nicht mit Alexa bedient werden	68
Alexa antwortet nicht, selbst wenn sie gerufen wird	68
Zurücksetzen auf die Werkseinstellungen	69
Zurücksetzen der Firmware in den Standardzustand	70



Anhang

Informationen zu HDMI	71
Energieverwaltung	72
Energimodi	72
Status-LED-Tabelle	74
Unterstützte Dateiformate und Codecs	81
Unterstützte Audioformate (optisch)	81
Informationen zu Marken	82
Technische Daten	84
Sound bar	84
Lizenz	87



Vielen Dank für den Kauf dieses Denon-Produkts.

Um einen fehlerfreien Betrieb sicherzustellen, lesen Sie bitte sorgfältig dieses Handbuch, bevor Sie das Gerät in Betrieb setzen. Bewahren Sie diese Bedienungsanleitung nach der Lektüre zum späteren Nachschlagen auf.

Was Sie mit diesem Gerät tun können

Diese Soundbar unterstützt umfassenden Surround-Klang und ermöglicht es Ihnen, dieses Gerät mit Ihrem Fernseher zu verbinden, um qualitativ hochwertigen Ton zu genießen.

Zusätzlich zur Dolby Atmos- und DTS:X-Wiedergabe können Sie auch herkömmliche Audiosignale in virtuellem 3D-Audio genießen.

Dieses Gerät ist mit einem HDMI-Eingangs-/Ausgangsanschluss ausgestattet, der 4K unterstützt und die Weiterleitung von 4K-Videosignalen zu Ihrem Fernseher ermöglicht, wie z. B. Signale für Blu-ray-Disc-Player und Videospielekonsolen.



■ Wiedergeben von Fernsehsehton

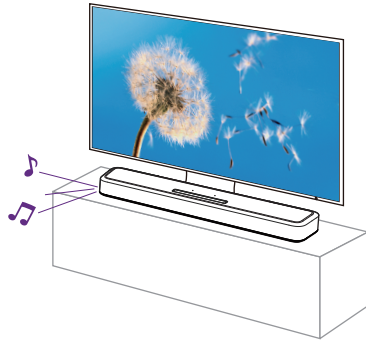

[Zugehörige Informationen]

- “Anschließen eines Fernsehers” (👉 S. 21)
- “Wiedergabe von Fernsehen, Filmen und Musik” (👉 S. 27)

■ Anschließen an ein Wiedergabegerät, z. B. einen Blu-ray-Disc-Player, um die Wiedergabe durchzuführen

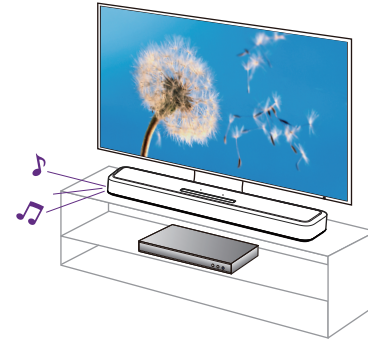

[Zugehörige Informationen]

- “Anschließen eines Fernsehers” (👉 S. 21)
- “Anschließen eines HDMI-Geräts” (👉 S. 25)
- “Wiedergabe von Fernsehen, Filmen und Musik” (👉 S. 27)



■ Bedienung durch Sprechen mit Alexa

HINWEIS

- Optionale Funktionen für die integrierte Alexa werden über ein Firmware-Update zur Verfügung gestellt.

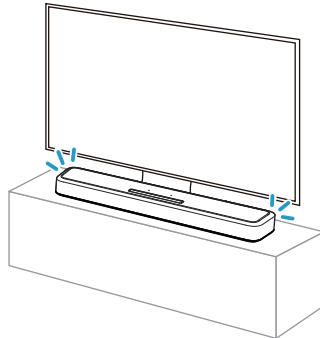

- Alexa, erhöhe die Lautstärke
- Alexa, wie ist das Wetter heute?



- Alexa ist in bestimmten Sprachen und Ländern nicht verfügbar.

[Zugehörige Informationen]

- “Bedienen dieses Geräts per Sprache mit der Amazon Alexa-Funktion” (🔗 S. 59)

■ Verwenden der App für Smartphones/Tablets (HEOS App) für eine einfache Bedienung

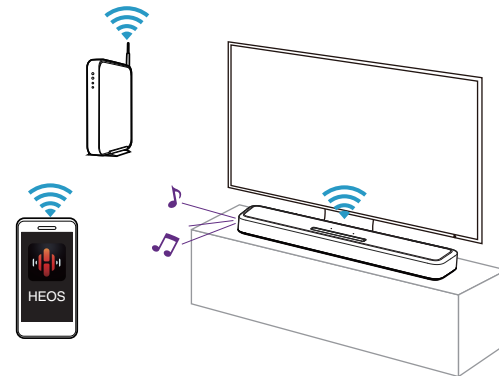

[Zugehörige Informationen]

- “Abrufen der HEOS App” (🔗 S. 31)



■ Wiedergeben von Audiostreams über Wi-Fi

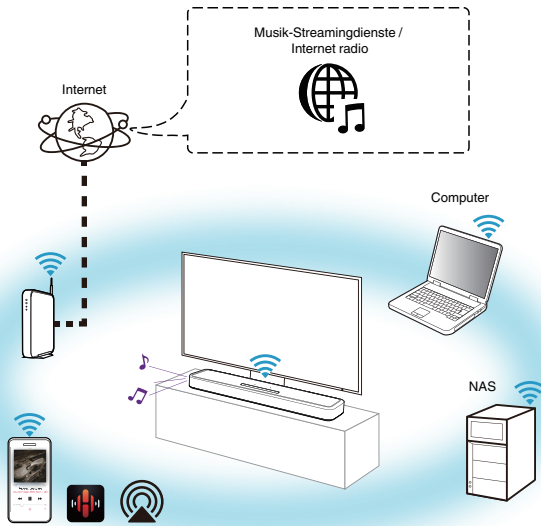

[Zugehörige Informationen]

- "Wiedergabe über Musik-Streamingdienste" (☞ S. 35)
- "Wiedergeben von Internetradio" (☞ S. 42)
- "Wiedergeben von auf Ihrem Handy gespeicherter Musik" (☞ S. 43)
- "Wiedergeben von auf einem Computer oder auf einem NAS gespeicherten Dateien" (☞ S. 44)
- "AirPlay-Funktion" (☞ S. 46)
- "Spotify Connect-Funktion" (☞ S. 49)



■ Wiedergeben eines USB-Flash-Laufwerks

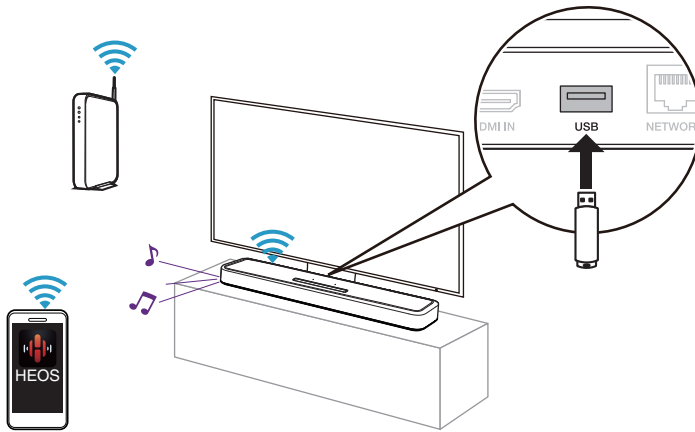

[Zugehörige Informationen]

- “Wiedergeben von Musik von einem USB-Speichergerät” (👉 S. 45)

■ Wiedergabe von einem Bluetooth-Gerät

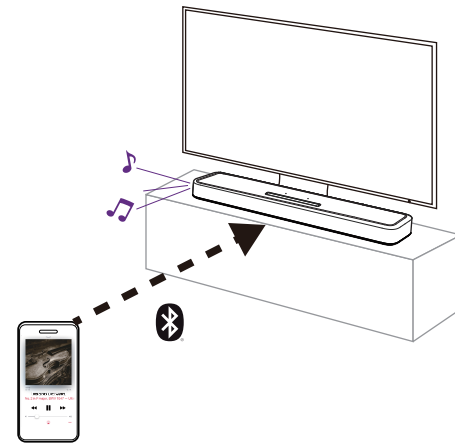







[Zugehörige Informationen]

- “Wiedergabe von Musik auf einem Bluetooth-Gerät” (👉 S. 29)

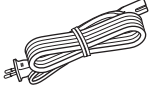
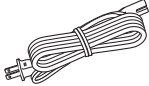

Zubehör

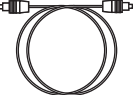
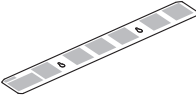
Überprüfen Sie, ob folgendes Zubehör im Lieferumfang des Produkts enthalten ist.

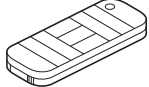
 <p>Kurzanleitung</p>	 <p>Sicherheitshinweise</p>	 <p>Garantie (nur für das nordamerikanische Modell)</p>	 <p>Netz Kabel (für europäisches Modell)</p> <p>oder</p>  <p>Netz Kabel (für nordamerikanisches Modell)</p>	
 <p>HDMI-Kabel (4K)</p>	 <p>Optisches Digitalkabel</p>	 <p>Wandmontageschablone</p>	 <p>Abstandhalter für die Wandmontage</p>	 <p>Fernbedienung (RC-1241 / eingebaute Batterie)</p>



Vor dem Verwenden der Fernbedienung

Die Fernbedienung verfügt über eine eingebaute Lithiumbatterie. Ziehen Sie vor der Verwendung die Isolationsfolie ab.

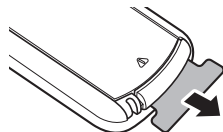

■ Auswechseln der Batterie

1. Schieben Sie den Verschluss des Batteriefachs auf der Rückseite der Fernbedienung leicht nach rechts.

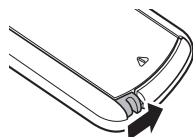

2. Während Sie den Verschluss leicht nach rechts drücken, ziehen Sie das Batteriefach heraus.

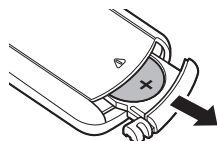

3. Entfernen Sie die alte Batterie und legen Sie dann eine neue knopfartige Lithiumbatterie (CR2025) so in das Batteriefach ein, dass das auf der Batterie eingravierte +-Symbol nach oben weist.
4. Setzen Sie das Batteriefach wieder in der ursprünglichen Position ein.

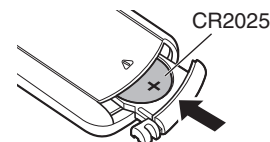

HINWEIS

- Wenn Flüssigkeit aus der Batterie austritt, muss diese sofort ausgetauscht und entsorgt werden. Falls die Flüssigkeit in Kontakt mit Haut oder Kleidung gelangt, besteht Verätzungsgefahr; seien Sie deshalb äußerst vorsichtig. Wenn Sie versehentlich in Kontakt mit der Flüssigkeit gelangen, waschen Sie die betroffene Stelle mit Leitungswasser ab und ziehen Sie einen Arzt hinzu.
- Nehmen Sie die Batterie aus der Fernbedienung, wenn diese längere Zeit nicht benutzt wird.



Reichweite der Fernbedienung

Richten Sie die Fernbedienung bei der Bedienung auf den Fernbedienungssensor.

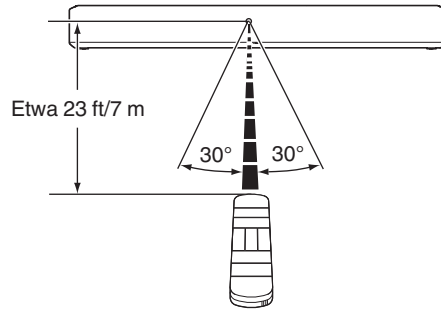

Bezeichnung und Funktionen der Teile

Sound bar

■ Oberseite

Halten Sie Ihre Hand über die Oberseite der Soundbar, um die Tasten des Bedienfelds anzuzeigen. Berühren Sie diese Tasten, um Bedienvorgänge durchzuführen. Wenn Sie Ihre Hand von diesem Bereich weg bewegen, werden die Tasten wieder ausgeblendet.

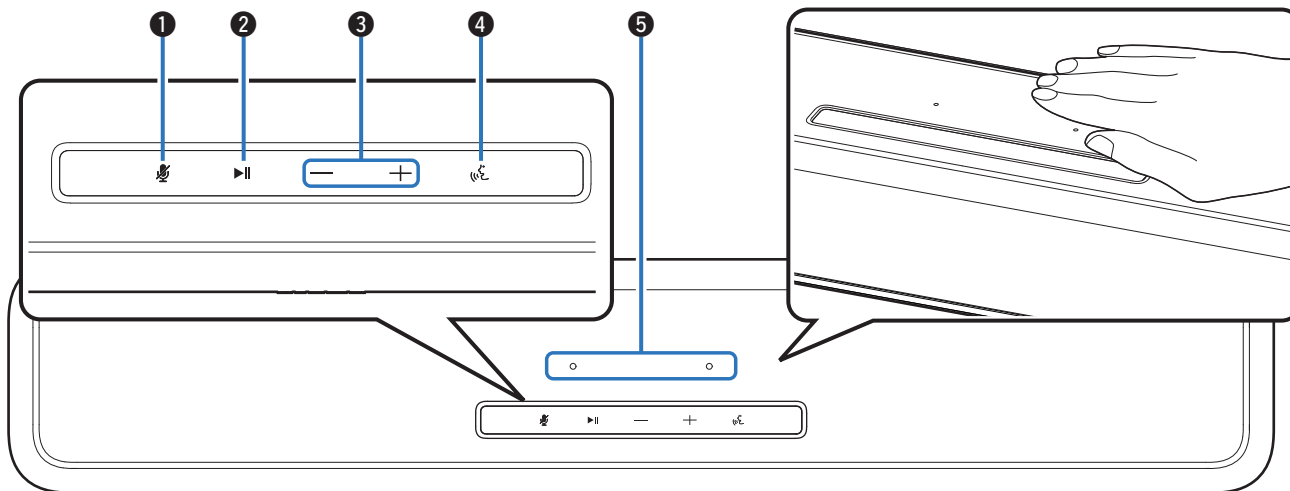

Weitere Informationen hierzu finden Sie auf der nächsten Seite.

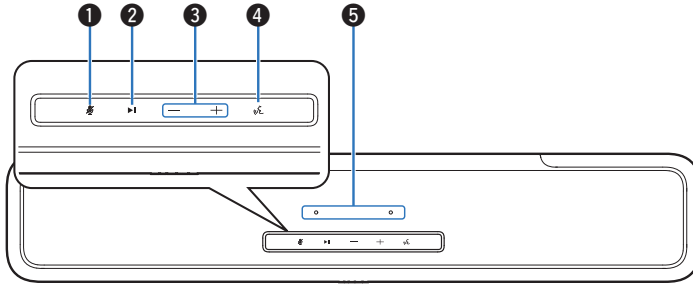

1 Mikrofon-Abschalttaste (🔇)

Hierdurch wird die Mikrofon-Funktion deaktiviert. Wenn die Mikrofon-Funktion deaktiviert ist, antwortet Alexa nicht, selbst wenn man sie ruft. Nutzen Sie dies beispielsweise in Fällen, in denen Sie Ihre Privatsphäre schützen möchten. (👉 S. 59)

2 Wiedergabe-/Pausetaste (▶/⏸)

- Drücken Sie diese Taste, um die Wiedergabe zu unterbrechen. Wenn sie gedrückt wird, während die Wiedergabe unterbrochen oder beendet ist, wird die Wiedergabe ab dem zuletzt gespielten Titel fortgesetzt.
- Drücken Sie die Taste zweimal, um den nächsten Titel abzuspielen.
- Drücken Sie die Taste dreimal, um den aktuellen Titel neu zu starten oder den vorherigen Titel abzuspielen.
- Halten Sie die Taste 5 Sekunden lang gedrückt, um in den tiefen Standby-Modus zu wechseln. (👉 S. 73)

3 Lautstärke-Tasten (+, -)

Ermöglichen die Einstellung des Lautstärkepegels. (👉 S. 28)

4 Aktionstaste (👋)

Diese ruft Alexa. Sie können die Sprachsteuerung verwenden, ohne "Alexa" zu sagen. (👉 S. 59)

5 Mikrofon

Dies ist das Mikrofon, um mit Alexa zu sprechen. (👉 S. 59)



- Legen Sie keine Gegenstände auf die Soundbar. Dies kann zu einer versehentlichen Bedienung führen.
- Die Beleuchtung der Bedienfeld-Tasten wird durch eine kleine Menge statischer Elektrizität vom menschlichen Körper aktiviert. Aufgrund der Natur dieses Mechanismus können die Tasten durch Störungen aus der Umgebung oder durch Verbindungskabel möglicherweise aufleuchten oder blinken, aber das ist keine Fehlfunktion.



■ Vorderseite

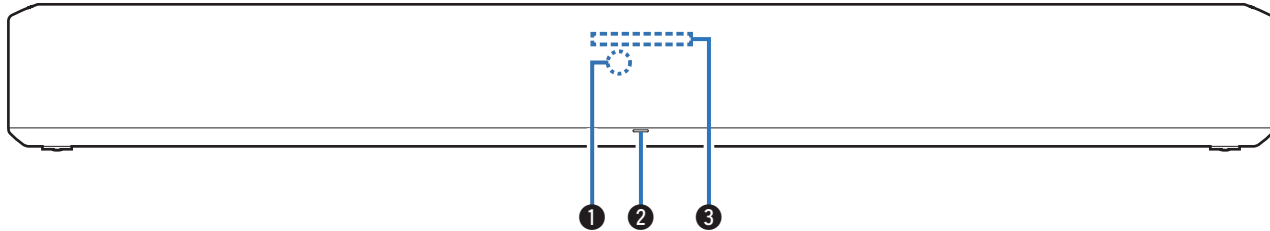

❶ Fernbedienungssensor

Empfängt Signale von der Fernbedienung. (☞ S. 12)

❷ Status-LED

Die Bedeutung von LED-Farbe und Zustand finden Sie in der "Status-LED-Tabelle" (☞ S. 74).

❸ Lichtleiste

Während Alexa antwortet, leuchtet die LED auf. (☞ S. 59)



■ Rückseite

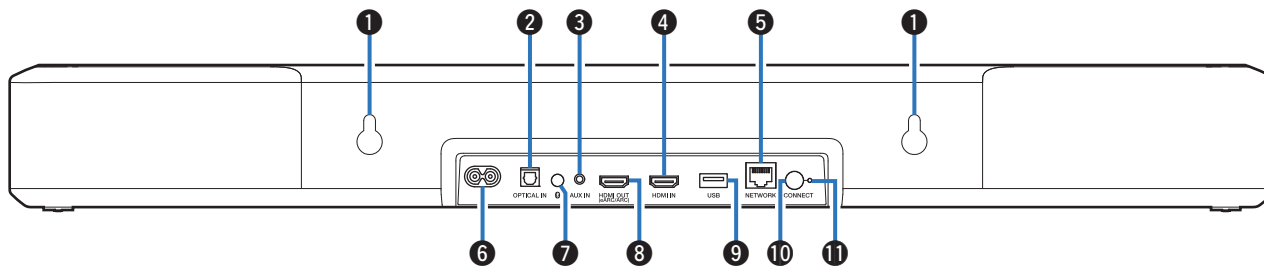

❶ Aufhängebohrung für die Wandbefestigung

Wird verwendet, um die Soundbar an einer Wand zu befestigen. (☞ S. 20)

❷ Optischer digitaler Eingangsanschluss (OPTICAL IN)

Verwenden Sie das mitgelieferte optische Kabel, um einen Fernseher mit einem optischen Digitalanschluss anzuschließen. (☞ S. 23)

❸ Analoges Audio-Eingangsanschluss (AUX IN)

Verwenden Sie ein handelsübliches 3,5-mm-Stereo-Audiokabel, um einen Fernseher mit einem AUX-Audioausgang anzuschließen. (☞ S. 24)

❹ HDMI IN-Anschluss

Wird verwendet, um das Gerät über ein HDMI-Kabel mit dem HDMI-Gerät zu verbinden. (☞ S. 25)

❺ NETWORK-Anschluss

Ermöglicht die Verbindung dieses Geräts mit einem kabelgebundenen Ethernet-Netzwerk. (☞ S. 33)

❻ Stromeingang

Schließen Sie hier das Netzkabel an. (☞ S. 26)

❼ Bluetooth-Taste (✳)

- Schaltet die Eingangsquelle auf "Bluetooth" um. (☞ S. 29)
- Für die Kopplung mit Bluetooth-Geräten. (☞ S. 29)

❽ HDMI OUT-Anschluss (eARC/ARC)

Verwenden Sie das mitgelieferte HDMI-Kabel, um einen Fernseher anzuschließen, der mit der eARC- oder ARC-Funktion kompatibel ist. (☞ S. 21)

❾ USB-Port

Dieser wird verwendet, um USB-Speicher (wie USB-Speichergeräte) anzuschließen. (☞ S. 45)

❿ NETWORK-CONNECT-Taste

Wird für die Wi-Fi-Einrichtung verwendet.

⓫ CONNECT-LED

Zeigt den Status dieses Geräts an. (☞ S. 74)



Fernbedienung

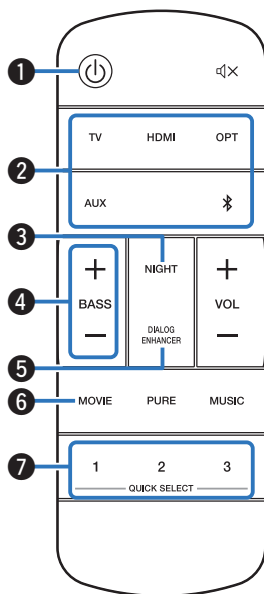

1 Netzschalter (⏻)

- Schaltet die Soundbar ein/aus (Schnellstartmodus). (☞ S. 27)
- Halten Sie die Taste 5 Sekunden lang gedrückt, um in den tiefen Standby-Modus zu wechseln. (☞ S. 73)

2 Tasten für die Eingangsquellen (TV, HDMI, OPT, AUX, ⌘)

Ermöglicht die Auswahl der Eingangsquelle. (☞ S. 27)

3 Taste Nachtmodus (NIGHT)

Komprimiert den Dynamikbereich (Differenz zwischen lauten und leisen Klängen), um den Ton bei geringer Lautstärke leichter hörbar zu machen. (☞ S. 50)

4 Basslautstärke-Steuertasten (BASS +, -)

Diese Einstellung passt den Lautstärkepegel für den Bässe an. (☞ S. 28)

5 Dialogverstärker-Taste (DIALOG ENHANCER)

Stellen Sie die Lautstärke von Dialogen in Filmen oder die Lautstärke des Musikgesangs usw. ein, damit diese besser hervorstechen. (☞ S. 50)

6 Taste Filmmodus (MOVIE)

Wechselt zu dem für Filme und Fernsehprogramme geeigneten Klangmodus. (☞ S. 51)

7 Schnellwahl-Tasten (QUICK SELECT 1 - 3)

Speichern Sie unter diesen Tasten die Einstellungen für die Eingangsquelle, den Lautstärkepegel, den Klangmodus, den Nachtmodus und den Dialogverstärker oder rufen Sie diese Einstellungen wieder ab. (☞ S. 56)



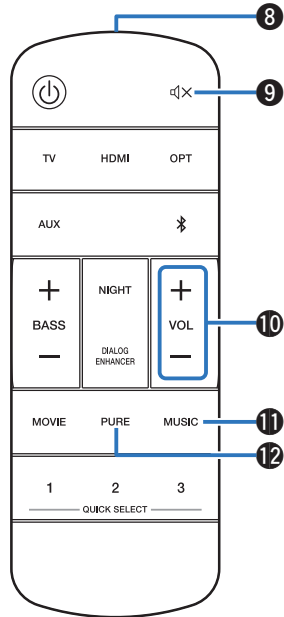

8 Fernbedienungssignalsender

Überträgt Signale von der Fernbedienung. (☞ S. 12)

9 Stumm Taste (🔇)

Stellt die Audioausgabe stumm. Drücken Sie die Taste erneut, um die Stummschaltung aufzuheben. (☞ S. 28)

10 Lautstärke-Tasten (VOL +, -)

Ermöglichen die Einstellung des Lautstärkepegels. (☞ S. 28)

11 Taste Musikmodus (MUSIC)

Wechselt zu dem für Musik geeigneten Klangmodus. (☞ S. 51)

12 Reinmodus-Taste (PURE)

Genießen Sie hochqualitativen Klang, der der Originalquelle treu bleibt. (☞ S. 51)



Platzierung

Platzierung der Soundbar

Platzieren Sie die Soundbar vor Ihrem Fernseher oder einem anderen Gerät auf einer ebenen Oberfläche.

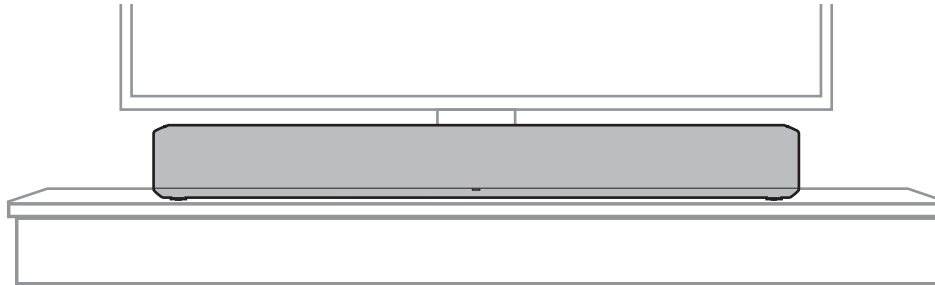

- Stellen Sie sicher, dass die Soundbar bei Platzierung vor Ihrem Fernseher nicht beispielsweise den Fernbedienungssensor des Fernsehers beeinträchtigt.



■ Für die Wandbefestigung der Soundbar

Die Soundbar besitzt eine Aufhängebohrung für die Wandbefestigung. Bringen Sie die Soundbar zur Wandbefestigung in eine ebene, vertikale Position.

Um die Sicherheit zu gewährleisten, beauftragen Sie einen Fachmann mit der Durchführung der Montagearbeiten, wenn das Gerät an einer Wand befestigt wird.

HINWEIS

- Damit die sichere Verwendung des Gerätes gewährleistet ist, platzieren Sie keine Gegenstände auf dem Gerät und hängen Sie keine Gegenstände an das Gerät.
- Stellen Sie sicher, dass die Anschlusskabel an der Wand befestigt sind, um zu gewährleisten, dass niemand an diesen ziehen oder über diese stolpern kann, um das Gerät dadurch zu Fall zu bringen. Überprüfen Sie nach Beendigung der Montagearbeiten die sichere Befestigung des Gerätes.
- Überprüfen Sie in regelmäßigen Abständen auch die Sicherheit dieses Gerätes und ob die Gefahr besteht, dass es sich eventuell von der Wand lösen könnte.
- Denon übernimmt keinerlei Haftung für Schäden, Verletzungen oder Unfälle, die durch Probleme mit der Montagestelle oder der Befestigungsmethode hervorgerufen werden.



- Verwenden Sie für die Wandbefestigung die im Lieferumfang enthaltene Wandmontageschablone.

[So verwenden Sie die Wandmontageschablone]

- ① Bringen Sie die Schablone an der Stelle an, wo die Soundbar an der Wand montiert werden soll.
- ② Drehen Sie die Schrauben für die Befestigung an der Wand entsprechend der Löcher auf der Schablone ein.
Erkundigen Sie sich bei einem Bauprofi, welche Schrauben für den Baustoff und die Dicke Ihrer Wand geeignet sind.
- ③ Entfernen Sie die Schablone von der Wand.
- ④ Befestigen Sie den im Lieferumfang enthaltenen Abstandhalter auf der Rückseite der Soundbar.
Durch die Befestigung des Abstandhalters entsteht ein Raum für Kabel, die zwischen Soundbar und Wand hindurchgeführt werden können.
- ⑤ Befestigen Sie die Soundbar an der Wand.

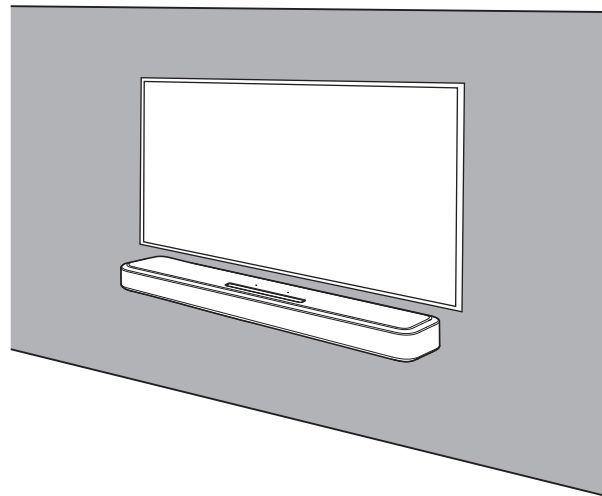

Anschließen eines Fernsehers

Die Anschlussweise des Fernsehers ist von den Anschlüssen und Funktionen des Fernsehers abhängig.



- Aktivieren Sie die HDMI-Steuerfunktion des Fernsehers, wenn ein HDMI-Kabel zum Anschließen dieses Geräts an Ihren Fernseher verwendet wird. (Weitere Informationen finden Sie in der Bedienungsanleitung des Fernsehers.)
- Schalten Sie die Lautsprecher des Fernsehers aus oder minimieren Sie die Lautstärke, wenn Sie dieses Gerät verwenden.

Roku TV Ready™

- Die Soundbar ist zertifiziert als Roku TV Ready. Schließen Sie die Soundbar mit dem mitgelieferten HDMI-Kabel an einen Roku TV™ an und befolgen Sie die Einrichtungsanweisungen auf dem Bildschirm.



Der Fernseher verfügt über einen HDMI-Anschluss und ist kompatibel mit der eARC-Funktion (Enhanced Audio Return Channel) oder der ARC-Funktion (Audio Return Channel)

Verwenden Sie das mitgelieferte HDMI-Kabel, um dieses Gerät an einen Fernseher anzuschließen, der mit der eARC- oder ARC-Funktion kompatibel ist.

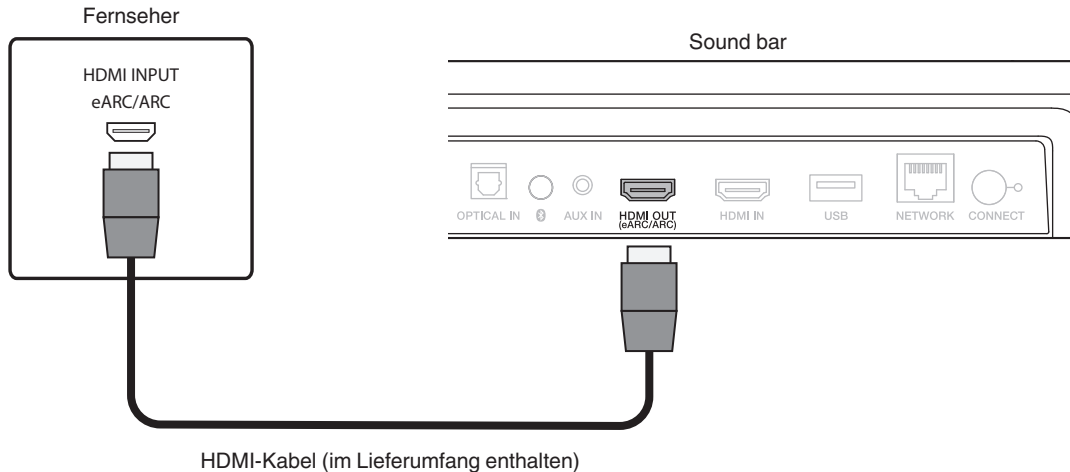

- Der Fernseher muss ebenfalls mit der eARC- oder ARC-Funktion kompatibel sein.



Der Fernseher verfügt über einen HDMI-Anschluss und ist nicht kompatibel mit der eARC-Funktion oder der ARC-Funktion / Der Fernseher verfügt über einen optischen Digitalanschluss

Verwenden Sie das mitgelieferte HDMI-Kabel und das mitgelieferte optische Kabel, um dieses Gerät an Ihren Fernseher anzuschließen.

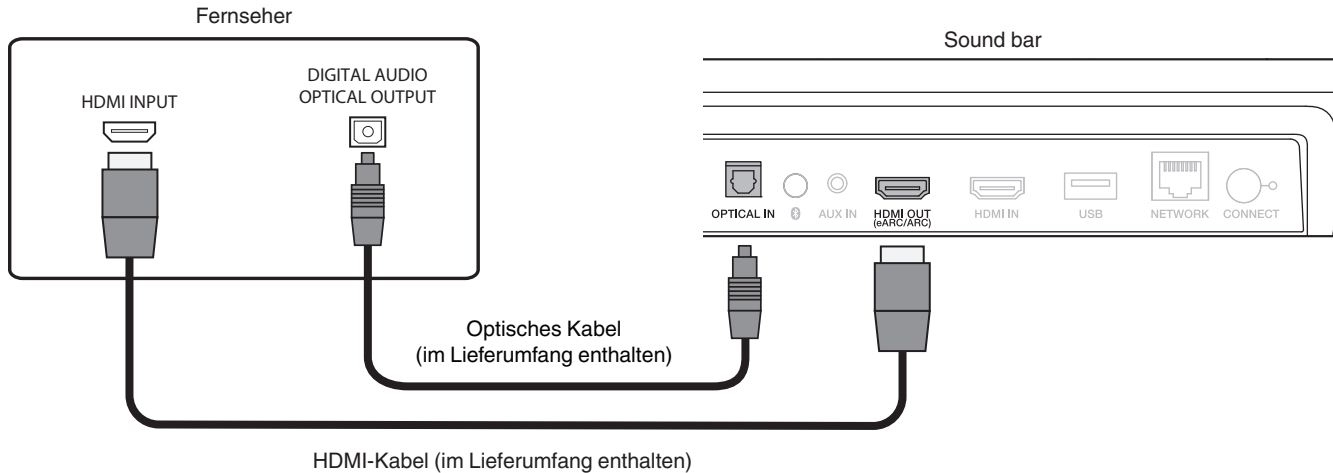

- Richten Sie das optische Kabel entsprechend der Form des verwendeten Anschlusses aus.



Der Fernseher verfügt über einen HDMI-Anschluss und ist nicht kompatibel mit der eARC-Funktion oder der ARC-Funktion / Der Fernseher verfügt über einen analogen Anschluss

Verwenden Sie das mitgelieferte HDMI-Kabel und ein handelsübliches 3,5-mm-Stereo-Audiokabel, um dieses Gerät an Ihren Fernseher anzuschließen.

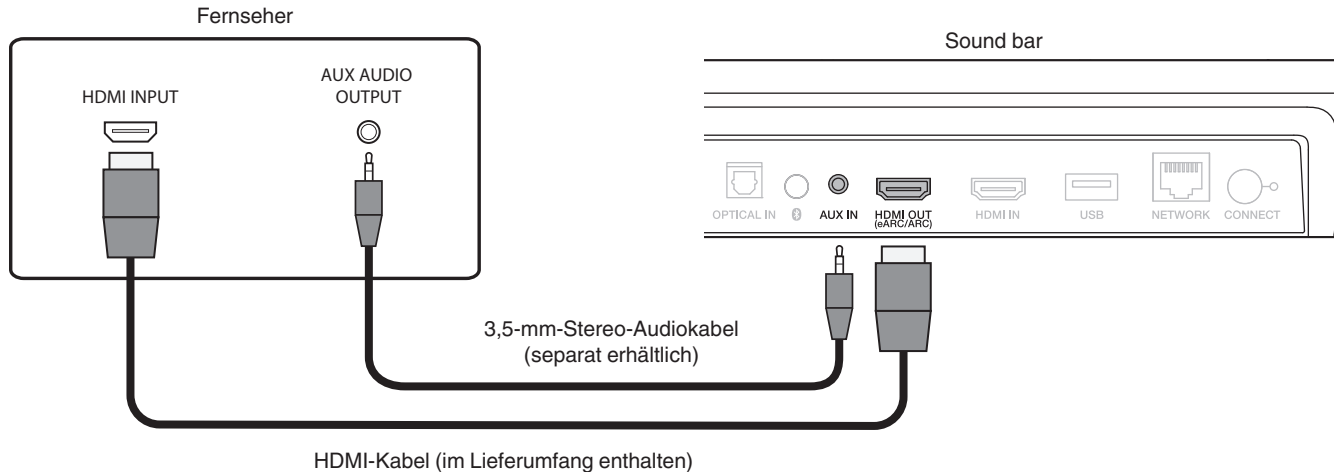

Anschließen eines Wiedergabegeräts

Anschließen eines HDMI-Geräts

Verwenden Sie ein handelsübliches HDMI-Kabel, um einen Blu-ray Disc-Player, eine Spielkonsole oder ein ähnliches Gerät an dieses Gerät anzuschließen.

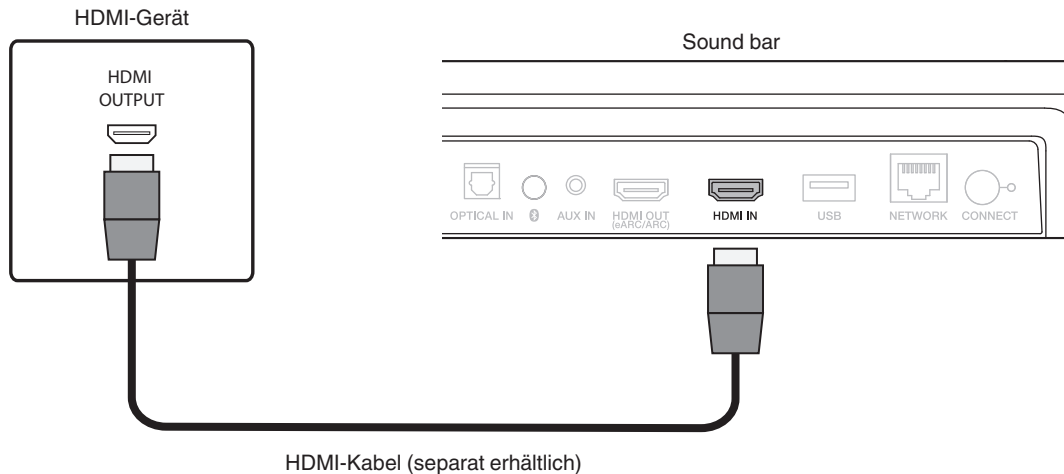

- Wenn Sie dieses Gerät an ein Gerät anschließen, das mit der 4K-Funktion kompatibel ist, verwenden Sie ein "High Speed HDMI cable with Ethernet" mit dem HDMI-Logo.



Anschluss der Netzkabel

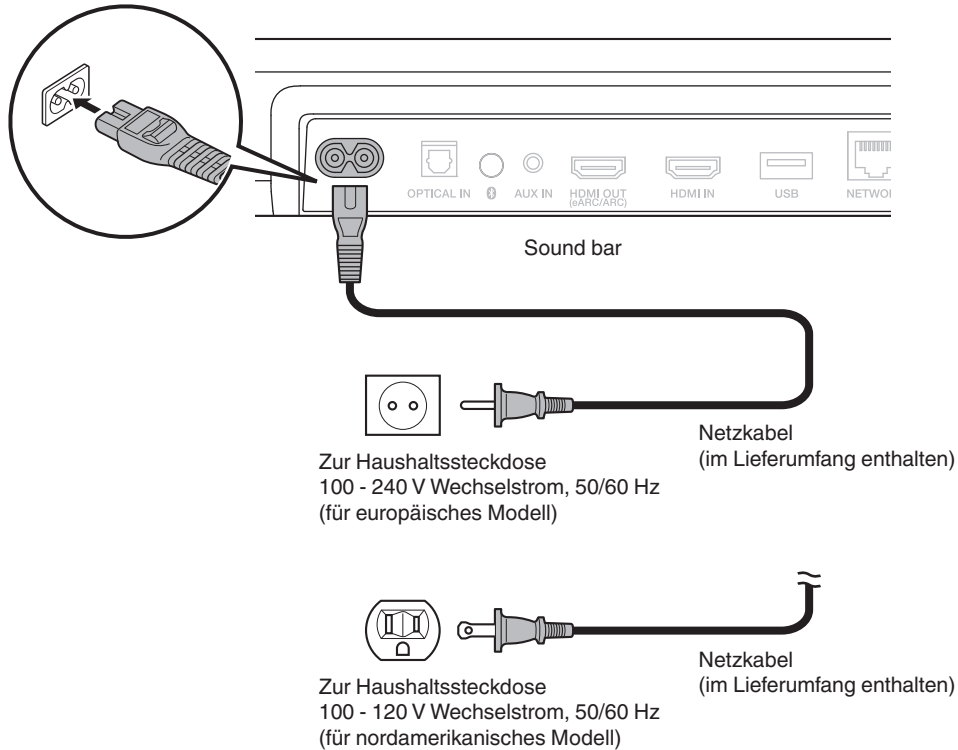

Wiedergabe von Fernsehen, Filmen und Musik

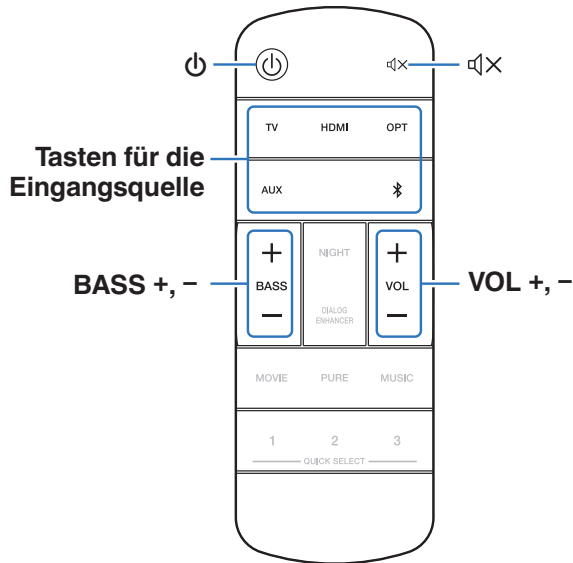

1 Schalten Sie die Stromversorgung des Fernsehers und der angeschlossenen Komponenten ein.

2 Drücken Sie , um die Soundbar einzuschalten.

3 Drücken Sie auf die Taste für die Eingangsquelle.

Wenn die Taste gedrückt wird, blinkt die Status-LED blau und die Eingangsquelle wird gewechselt.

TV:	Schaltet die Eingangsquelle auf TV (Standard: HDMI OUT (eARC/ARC)).
HDMI:	Schaltet die Eingangsquelle auf HDMI IN.
OPT:	Schaltet die Eingangsquelle auf OPTICAL IN.
AUX:	Schaltet die Eingangsquelle auf AUX IN.
📶:	Schaltet die Eingangsquelle auf Bluetooth.

4 Aktivieren Sie die Wiedergabe am angeschlossenen Gerät.

Weitere Informationen finden Sie in der jeweiligen Bedienungsanleitung für das Gerät.



- Verbinden Sie einen mit der HDMI-Steuerung kompatiblen Fernseher und dieses Gerät über HDMI und aktivieren Sie die HDMI-Steuerung, um eine verknüpfte Steuerung von jedem der beiden Geräte aus zu ermöglichen. (🔗 S. 71)



Einstellung der Lautstärke

- 1 **Verwenden Sie VOL + oder VOL – zur Anpassung der Lautstärke.**

Wenn die Tasten gedrückt werden, blinkt die Status-LED blau und die Lautstärke wird erhöht oder verringert.

Einstellen der Basslautstärke

- 1 **Verwenden Sie BASS + oder BASS –, um die Basslautstärke anzupassen.**

Wenn die Tasten gedrückt werden, blinkt die Status-LED blau und die Basslautstärke wird erhöht oder verringert.

Vorübergehendes Ausschalten des Tons (Stummschaltung)

- 1 **Drücken Sie .**

Die Status-LED blinkt langsam blau.



- Um die Stummschaltung aufzuheben, stellen Sie entweder die Lautstärke ein oder drücken Sie erneut .



Wiedergabe von Musik auf einem Bluetooth-Gerät

Sie können auf Bluetooth-Geräten wie Smartphones, digitalen Musik-Playern usw. gespeicherte Musikdateien über dieses Gerät anhören, indem Sie das Gerät mit dem Bluetooth-Gerät koppeln.

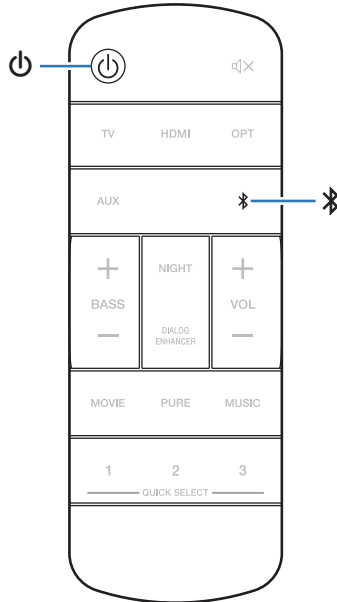

Erstmaliges Koppeln eines Bluetooth-Geräts

Koppeln Sie ein Bluetooth-Gerät mit diesem Gerät.

Diese Kopplung muss für jedes Bluetooth-Gerät nur einmal durchgeführt werden.

- 1 Drücken Sie ⏻ zum Einschalten des Gerätes.**
- 2 Drücken Sie 📶, um “Bluetooth” als Eingangsquelle auszuwählen.**
Wechselt bei der ersten Verwendung automatisch in den Kopplungsmodus.
Im Kopplungsmodus blinkt die Status-LED wiederholt 2 Mal grün.
- 3 Aktivieren Sie die Bluetooth-Einstellungen an Ihrem Bluetooth-Gerät.**
- 4 Wählen Sie “Denon Home Sound Bar 550” (Standard) aus der Liste aus, die auf dem Bildschirm des Bluetooth-Geräts angezeigt wird.**
Die Status-LED blinkt blau und dieses Gerät ist mit dem Bluetooth-Gerät gekoppelt.



Kopplung mit anderen Bluetooth-Geräten

- 1 Drücken Sie  zum Einschalten des Gerätes.**
- 2 Drücken Sie , um "Bluetooth" als Eingangsquelle auszuwählen.**
- 3 Aktivieren Sie die Bluetooth-Einstellungen an Ihrem Bluetooth-Gerät.**
- 4 Halten Sie die -Taste 3 Sekunden lang gedrückt.**

Dieses Gerät wechselt in den Kopplungsmodus und die Status-LED blinkt wiederholt 2 Mal grün.
- 5 Wählen Sie "Denon Home Sound Bar 550" (Standard) aus der Liste aus, die auf dem Bildschirm des Bluetooth-Geräts angezeigt wird.**

Die Status-LED blinkt blau und dieses Gerät wird mit dem Bluetooth-Gerät gekoppelt.

Wiedergabe von Musik mit einem gekoppelten Bluetooth-Gerät

- 1 Drücken Sie  zum Einschalten des Gerätes.**
- 2 Drücken Sie , um "Bluetooth" als Eingangsquelle auszuwählen.**
- 3 Aktivieren Sie die Bluetooth-Einstellungen an Ihrem Bluetooth-Gerät.**

Die Status-LED blinkt blau und dieses Gerät verbindet sich mit dem Bluetooth-Gerät, mit dem es zuletzt verbunden war. Falls die Verbindung unterbrochen wird, stellen Sie die Verbindung erneut her.
- 4 Spielen Sie Musik über eine App auf Ihrem Bluetooth-Gerät ab.**



Abrufen der HEOS App

Sie können über die HEOS App zahlreiche Online-Musik-Streamingdienste nutzen. Je nach Ihrem geografischen Standort können Sie aus zahlreichen Optionen wählen.

Laden Sie die HEOS App für iOS oder Android herunter, indem Sie den App Store, Google Play oder den Amazon Appstore nach "HEOS" durchsuchen.



Einrichten des ersten Geräts mit integriertem HEOS

Sobald Sie dieses Gerät in Ihrem Hörraum platziert und die HEOS App heruntergeladen haben, sind Sie bereit, dieses Gerät für die Wiedergabe von Musik zu konfigurieren. Dazu gehört das Befolgen einiger einfacher Schritte, um dieses Gerät an Ihr vorhandenes Heimnetzwerk anzuschließen:



- Schließen Sie das Ethernet-Kabel NICHT an, wenn Sie dieses Gerät mit einem kabellosen Netzwerk verbinden möchten. Wenn Sie dieses Gerät mit einem kabelgebundenen Netzwerk verbinden möchten, schließen Sie es mithilfe eines separat erhältlichen Ethernet-Kabels an Ihr Netzwerk oder Ihren Router an.

1 Stellen Sie sicher, dass Ihr Mobilgerät mit Ihrem kabellosen Netzwerk verbunden ist (demselben Netzwerk, mit dem dieses Gerät verbunden ist).

Sie können dies unter "Einstellungen" im "Wi-Fi"-Menü Ihres iOS- oder Android-Geräts überprüfen.



- Aktivieren Sie die Bluetooth-Einstellung auf Ihrem Mobilgerät.
- Wenn Ihr kabelloses Netzwerk gesichert ist, vergewissern Sie sich, dass Sie das Passwort für den Zugang zu Ihrem Netzwerk kennen.

2 Starten Sie die HEOS App auf Ihrem Mobilgerät.



3 Tippen Sie auf die "Jetzt konfigurieren"-Schaltfläche oben im Bildschirm.

4 Folgen Sie den Anweisungen, um dieses Gerät zu Ihrem kabellosen Netzwerk hinzuzufügen und einen Eingang an diesem Gerät auszuwählen.



Hinzufügen von weiteren Geräten mit integriertem HEOS

Beim HEOS-System handelt es sich um ein echtes Mehrraum-Audiosystem, das Audio-Wiedergaben automatisch zwischen mehreren Geräten mit integriertem HEOS synchronisiert, so dass das Audio aus unterschiedlichen Räumen perfekt synchron ist und stets hervorragend klingt! Sie können bequem bis zu 32 Geräte mit integriertem HEOS an Ihr HEOS-System anschließen.

■ Hinzufügen von kabelgebundenen Geräten mit integriertem HEOS

Schließen Sie die Geräte mit integriertem HEOS einfach mithilfe eines Ethernet-Kabels an Ihr Heimnetzwerk an. Das Gerät mit integriertem HEOS wird daraufhin in Ihrer HEOS App im Räume-Bildschirm als neuer Raum angezeigt.

Sie können dem Gerät mit integriertem HEOS auf Wunsch einen Namen zuweisen, um den Raum anzugeben, in dem Sie es aufgestellt haben.



- Verwenden Sie nur im Fachhandel erhältliche geschirmte STP- oder ScTP-LAN-Kabel (CAT-5 oder höher empfohlen).
- Der NETWORK-Anschluss darf nicht direkt mit dem LAN-Anschluss/Ethernet-Anschluss Ihres Computers verbunden werden.

■ Hinzufügen von kabellosen Geräten mit integriertem HEOS

Sie können Ihrem HEOS-System weitere kabellose Geräte mit integriertem HEOS hinzufügen, indem Sie im Einstellungsmenü der HEOS-App "Gerät hinzufügen" auswählen und den Anweisungen folgen:



HEOS Konto

Sie können HEOS-Konten registrieren, indem Sie in der HEOS App auf das -Symbol in der Registerkarte “Musik” – “Einstellungen” tippen.

■ Was ist ein HEOS Konto?

Ein HEOS Konto ist ein Hauptkonto oder “Schlüsselbund” zur Verwaltung all Ihrer HEOS-Musikdienste mit nur einem Benutzernamen und Kennwort.

■ Warum benötige ich ein HEOS Konto?

Wenn Sie ein HEOS Konto besitzen, müssen Sie Ihre Anmeldenamen und Kennwörter für Ihre Musikdienste nur einmal eingeben. So haben Sie schnell und bequem Zugang zu mehreren Steuerungs-Apps auf verschiedenen Geräte.

Sie melden sich auf einem beliebigen Gerät einfach an Ihrem HEOS Konto an und haben Zugriff auf alle Ihnen zugewiesene Musikdienste, den Wiedergabeverlauf und benutzerspezifische Wiedergabelisten, auch wenn Sie die Musik bei Freunden über deren HEOS-System anhören.

■ Anmeldung an einem HEOS Konto

Sie werden angewiesen, sich bei einem HEOS Konto anzumelden, sobald Sie zum ersten Mal versuchen, über das Hauptmenü “Musik” der HEOS App auf einen Musikdienst zuzugreifen.

■ Ändern Ihres HEOS Konto

- 1 Tippen Sie auf die Registerkarte “Musik”.**
- 2 Gehen Sie auf das Symbol Einstellungen  oben links auf dem Bildschirm.**
- 3 Wählen Sie “HEOS Konto”.**
- 4 Ändern Sie Ihren Standort und Ihr Kennwort, löschen Sie Ihr Konto oder melden Sie sich von Ihrem Konto ab.**



Wiedergabe über Musik-Streamingdienste

Ein Musikdienst ist ein Online-Musikanbieter, der eine riesige Auswahl an Musik über kostenlose und/oder bezahlte Abonnements zur Verfügung stellt. Je nach Ihrem geografischen Standort können Sie aus zahlreichen Optionen wählen.

HINWEIS

- Die HEOS App und -Marke ist mit keinem Hersteller von Mobilgeräten verbunden. Die Verfügbarkeit von Musikdiensten kann je nach Region unterschiedlich sein. Zum Zeitpunkt des Kaufs sind möglicherweise nicht alle Dienste verfügbar. Von Zeit zu Zeit können einige Dienste basierend auf den Entscheidungen der Musikdienst-Anbieter oder von anderen hinzugefügt oder eingestellt werden.

■ Auswahl eines Raumes/Gerätes

- 1 Tippen Sie auf die Registerkarte “Räume” und wählen Sie “Denon Home Sound Bar 550”, wenn mehrere Produkte mit integriertem HEOS vorhanden sind.**



- Tippen Sie auf das Stift-Symbol  oben rechts, um in den Bearbeitungsmodus zu wechseln. Sie können den angezeigten Namen ändern.

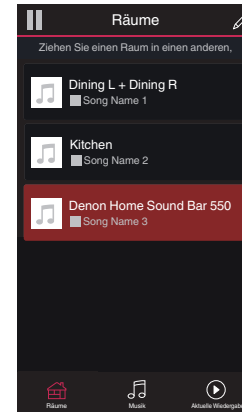

■ Auswahl des Musiktitels oder des Senders aus den Musikquellen

1 Tippen Sie auf die Registerkarte “Musik” und wählen Sie eine Musikquelle aus.



- Möglicherweise sind nicht alle aufgeführten Musikdienste an deinem Standort verfügbar.

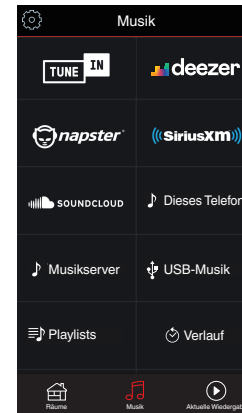

2 Durchsuchen der Musiktitel.

Nach Auswahl eines Musiktitels oder eines Radiosenders wechselt die App automatisch zum Bildschirm "Aktuelle Wiedergabe".



- Wenn Sie einen Musiktitel zur Wiedergabe auswählen, werden Sie gefragt, wie Sie Ihre Musik in die Warteschlange stellen möchten.

Jetzt wiedergeben:	Stellt den Titel hinter den aktuell wiedergegebenen Titel in die Warteschlange und gibt den ausgewählte Titel sofort wieder.
Warteschlange ersetzen:	Löscht die Warteschlange und gibt den ausgewählten Titel sofort wieder.
Als nächstes wiedergeben:	Stellt den Titel hinter dem aktuellen Song in die Warteschlange und gibt ihn wieder, sobald der Song beendet ist.
Ans Ende der Warteschlange:	Fügt den Titel am Ende der Warteschlange ein.



- Wenn Sie eine Radiostation auswählen, werden folgende Elemente angezeigt.

Jetzt wiedergeben:	Gibt den ausgewählten Titel sofort wieder.
Zu HEOS Favoriten hinzufügen:	Wird zu HEOS-Favoriten hinzugefügt.

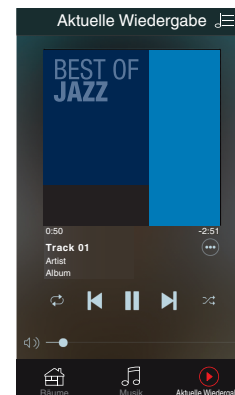
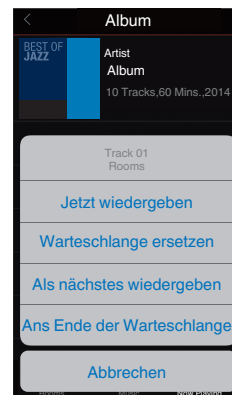

Dieselbe Musik in mehreren Räumen anhören

Dieses System ist ein echtes Multi-Room-Audiosystem. Sie können eine oder mehrere HEOS-Gruppen erstellen, um die Audiowiedergabe zwischen mehreren Produkten mit integriertem HEOS automatisch zu synchronisieren, so dass die in verschiedenen Räumen wiedergegebene Musik absolut synchron ist und immer fantastisch klingt! Sie können ganz einfach bis zu 32 Produkte insgesamt zu Ihrem System hinzufügen. Sie können bis zu 16 individuelle Produkte zu einer Gruppe zusammenfassen, so dass sie denselben Song absolut synchron wiedergeben.

■ Räume gruppieren

- 1** Halten Sie mit dem Finger den Raum gedrückt, in dem keine Musik wiedergegeben wird.
- 2** Ziehen sie ihn in den Raum, in dem Musik wiedergegeben wird (gekennzeichnet durch den roten Rahmen) und heben Sie Ihren Finger an.
- 3** Die beiden Räume sind nun zu einer einzigen Gerätegruppe gruppiert und in beiden Räumen wird die Musik perfekt synchron wiedergegeben.

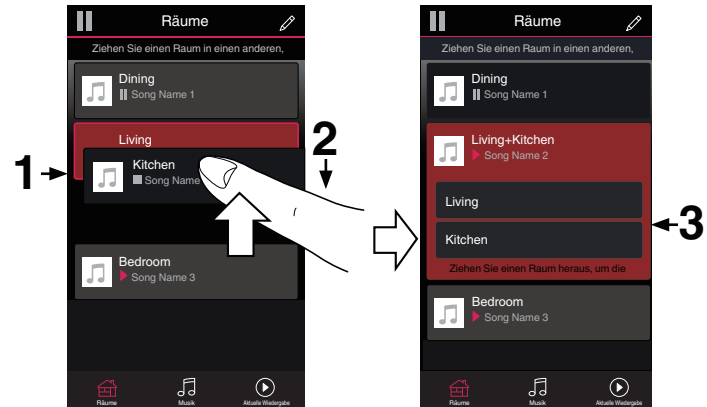

■ Räume aus Gruppe entfernen

- 1 Halten Sie mit dem Finger den Raum gedrückt, den Sie aus der Gruppe entfernen möchten.
- 2 Ziehen Sie sie ihn aus der Gruppe und heben Sie den Finger an.

HINWEIS

- Der erste Raum, in dem die Musik anfänglich vor der Gruppierung wiedergegeben wurde, kann nicht entfernt werden.

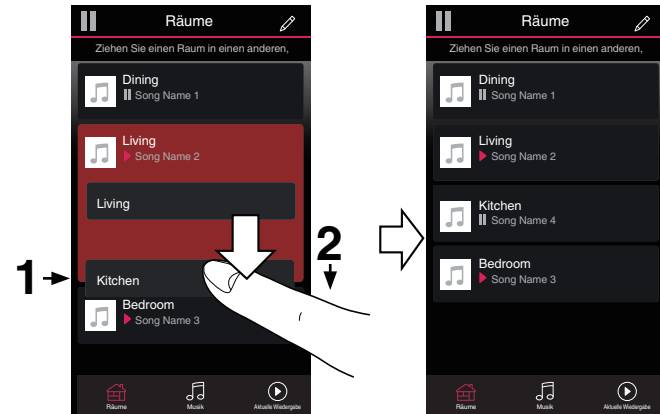

■ Alle Räume gruppieren (Party-Modus)

Im Party-Modus können Sie durch eine “Zangen”-Geste bequem bis zu 16 Räume gruppieren.

- 1** Legen Sie dazu zwei Finger auf den Bildschirm über die Raumlise.
- 2** Führen Sie beide Finger schnell zusammen und heben Sie sie wieder an.
- 3** Alle Ihre Räume sind nun zusammengeführt und geben dieselbe Musik perfekt synchron wieder.

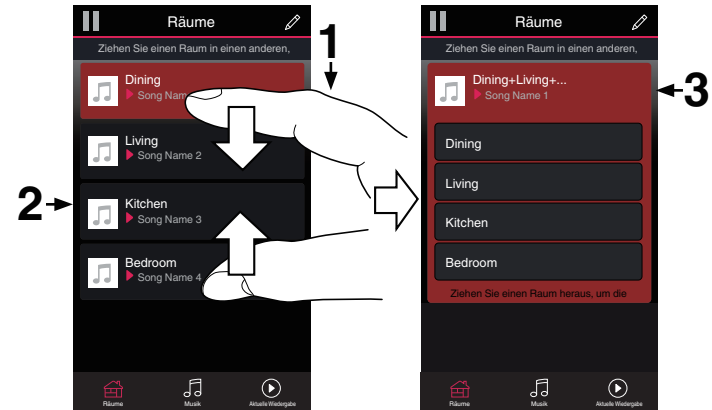

■ Alle Räume aus Gruppe entfernen

Mit einer "Spreizbewegung" können Sie bequem alle Räume aus der Gruppe entfernen und den Party-Modus verlassen.

- 1** Legen Sie dazu zwei Finger eng zusammen auf den Bildschirm über die Raumliste.
- 2** Spreizen Sie die Finger schnell und heben Sie sie dann an.
- 3** Alle Ihre Räume wurden aus der Gruppe entfernt.



Wiedergeben von Internetradio

Das HEOS-System beinhaltet den Zugang über den Tuneln-Radiodienst zu mehr als 100.000 kostenlosen Internetradio-Streams aus allen Teilen der Welt. Wählen Sie einfach das Tuneln-Logo aus dem "Musik"-Hauptmenü, stöbern Sie durch die 100.000 Sender, die fein säuberlich in die gängigen Kategorien unterteilt sind, und wählen Sie einen Sender aus, der Ihrer Stimmung zusagt.



- Wenn Sie ein Tuneln-Konto besitzen, können Sie sich unter "Einstellungen" - "Musikquellen" - "Tuneln" anmelden und auf alle Tuneln-Sender unter "Meine Favoriten" zugreifen.

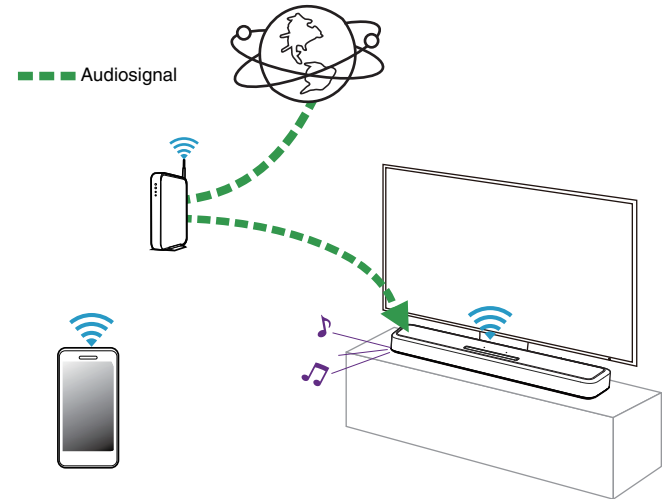

Wiedergeben von auf Ihrem Handy gespeicherter Musik

Führen Sie diesen Bedienvorgang in der HEOS App aus. Laden Sie zuvor die HEOS App auf Ihr iOS- oder Android-Gerät herunter. (📖 S. 31)

- 1 Tippen Sie auf die Registerkarte “Musik”.**
- 2 Wählen Sie “Dieses iPhone/iPod/iPad/Telefon”.**
- 3 Durchsuchen Sie die lokale Musik auf Ihrem Handy und wählen Sie etwas zur Wiedergabe aus.**

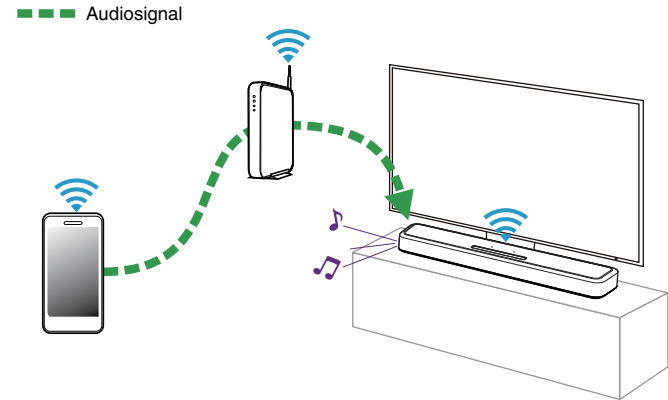

Wiedergeben von Musik von einem USB-Speichergerät

Führen Sie diesen Bedienvorgang in der HEOS App aus. Laden Sie zuvor die HEOS App auf Ihr iOS- oder Android-Gerät herunter. (📖 S. 31)

- 1 Schließen Sie ein mit FAT32 oder NTFS formatiertes USB-Speichergerät an den USB-Anschluss auf der Rückseite der Soundbar an.**
- 2 Wählen Sie "USB-Musik" von der Registerkarte "Musik".**
- 3 Wählen Sie den Namen dieses Gerätes.**
- 4 Suche Sie auf Ihrem USB-Speichergerät nach Musiktiteln und wählen Sie Titel zur Wiedergabe aus.**



- Wenn auf Ihrem USB-Speichergerät eine große Anzahl Dateien gespeichert ist, kann es einige Minuten dauern, bis der Name dieses Geräts in der Liste "USB-Musik" angezeigt wird.
- Es ist nicht möglich, einen Computer mit einem USB-Kabel über den USB-Anschluss dieses Geräts anzuschließen und zu verwenden.

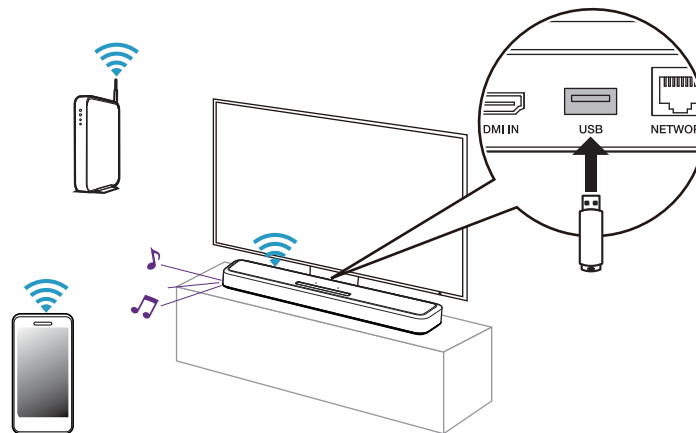

AirPlay-Funktion

Auf einem iPhone, iPod touch, iPad oder in iTunes gespeicherte Musikdateien können über das Netzwerk wiedergegeben werden.



- In Abhängigkeit von Betriebssystem und Software-Version sieht der Bildschirm möglicherweise anders aus.

Dieses Gerät unterstützt AirPlay 2®.

Synchronisieren Sie mehrere mit AirPlay 2 kompatible Geräte / Lautsprecher zur simultanen Wiedergabe.



- Dieses Gerät unterstützt AirPlay 2 und erfordert iOS 11.4 oder höher.

— — — — — Audiosignal

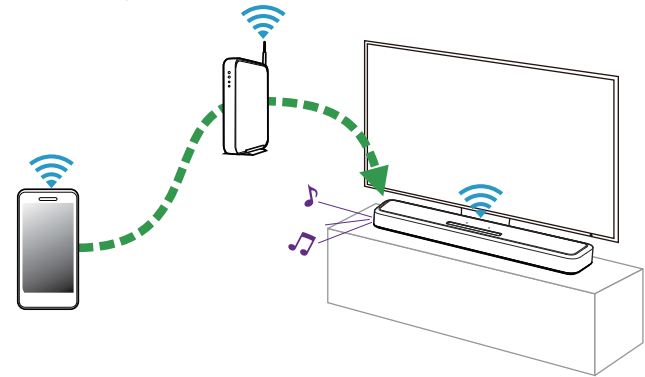

Wiedergeben von Titeln von iPhone, iPod touch oder iPad

Wenn Sie Ihr "iPhone/iPod touch/iPad" auf iOS 10.0.2 oder höher aktualisieren, können Sie die auf Ihrem "iPhone/iPod touch/iPad" gespeicherte Musik direkt auf dieses Gerät übertragen.

1 Verbinden Sie das iPhone, iPod touch oder iPad Wi-Fi mit dem selben Netzwerk wie dieses Gerät.

- Weitere Informationen finden Sie in der Bedienungsanleitung Ihres Geräts.

2 Geben Sie den Titel auf dem iPhone, iPod touch oder iPad wieder.

Symbol von AirPlay wird auf dem Display des iPhone, iPod touch oder iPad angezeigt.

3 Tippen Sie auf das AirPlay-Symbol und wählen Sie dieses Gerät aus.

[Beispiel] iOS 12



[Beispiel] iOS 10



Wiedergeben von Musik aus iTunes auf diesem Gerät

1 Installieren Sie iTunes 10 oder höher auf einem Mac- oder Windows-Computer, der mit dem gleichen Netzwerk verbunden ist wie das Gerät.

2 Starten Sie iTunes, und klicken Sie auf das AirPlay-Symbol, um das Gerät auszuwählen.

[Beispiel] iTunes

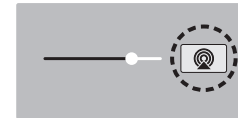

3 Wählen Sie einen Titel, und klicken Sie in iTunes auf Wiedergabe.

Die Musik wird auf dieses Gerät übertragen.



Wiedergabe von Titeln von Ihrem iPhone, iPod touch oder iPad auf mehreren synchronisierten Geräten (AirPlay 2)

Von einem iPhone, iPod touch oder iPad mit iOS 11.4 oder höher wiedergegebene Titel können auf mehreren AirPlay 2-kompatiblen Geräten simultan wiedergegeben werden.

1 Geben Sie den Titel auf dem iPhone, iPod touch oder iPad wieder.

Symbol von AirPlay wird auf dem Display des iPhone, iPod touch oder iPad angezeigt.



2 Tippen Sie auf das Symbol von AirPlay.

Zeigt eine Liste von Geräten/Lautsprechern an, die im selben Netzwerk zur Wiedergabe verwendet werden können.

- Rechts neben AirPlay 2-kompatiblen Geräten wird ein Kreis angezeigt.

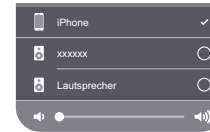

3 Tippen Sie die gewünschten Geräte/Lautsprecher an.

- Sie können mehrere AirPlay 2-kompatible Geräte auswählen.
- Die Lautstärke kann für jedes Gerät individuell oder für alle synchronisierten Geräte simultan angepasst werden.



Spotify Connect-Funktion

Spotify hat die gesamte Musik, die Sie jemals brauchen werden. Millionen von Songs sofort verfügbar. Suchen Sie einfach nach Ihrer Lieblingsmusik oder lassen Sie Spotify etwas Tolles für Sie spielen. Spotify funktioniert auf Ihrem Handy, Tablet, Computer und Ihren Lautsprechern zu Hause. So haben Sie immer den perfekten Soundtrack für alles, was sie tun. Nun können Sie Spotify sowohl mit Ihrem kostenlosen Konto als auch mit dem Premium-Konto genießen.

Verwenden Sie Ihr Handy, Tablet oder Ihren Computer als Fernbedienung für Spotify.

Rufen Sie **www.spotify.com/connect** auf, um zu lernen, wie das geht.

Die Spotify-Software unterliegt Drittanbieter-Lizenzen, die unter der folgenden Adresse aufgerufen werden können:

www.spotify.com/connect/third-party-licenses



Einstellungen

Führen Sie die unten beschriebenen Schritte nach Bedarf durch und nehmen Sie die Einstellungen entsprechend vor.

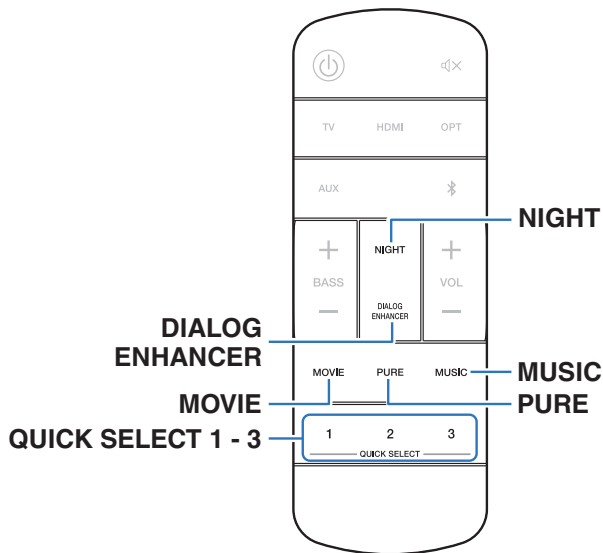

Anpassen der Hörbarkeit von Dialogen und Gesang (Dialogverstärker)

Stellen Sie die Lautstärke von Dialogen in Filmen oder die Lautstärke des Musikgesangs usw. ein, damit diese besser hervorstechen.

1 Drücken Sie DIALOG ENHANCER.

Wenn die Taste gedrückt wird, blinkt die Status-LED blau und die Einstellungen werden gewechselt.

Aus / Niedrig / Mittel / Hoch (Standard: Aus)

Einstellen des Nachtmodus

Komprimiert den Dynamikbereich (Differenz zwischen lauten und leisen Klängen), um den Ton bei geringer Lautstärke leichter hörbar zu machen.

1 Drücken Sie NIGHT.

Wenn die Taste gedrückt wird, blinkt die Status-LED blau und der Nachtmodus wechselt zwischen ein und aus.



Einstellen des Klangmodus

Dieses Gerät ermöglicht die Wiedergabe zahlreicher Surround- und Stereo-Modi.

Disc-Formate wie Blu-ray und DVD werden ebenso unterstützt wie digitale Sendungen und sogar Film- und Musik-Streams von Internet-basierten Abonnementdiensten.

Dieses Gerät unterstützt die Wiedergabe nahezu aller dieser Mehrkanal-Audioformate. Es unterstützt auch die Surround-Wiedergabe von anderen Formaten als Mehrkanal wie 2-Kanal-Stereoaudio.



- In welchem Audioformat eine Disc aufgenommen wurde, finden Sie auf der Disc-Hülle.

■ Auswählen eines Klangmodus

1 Drücken Sie MOVIE oder MUSIC, um einen Klangmodus auszuwählen.

Wenn die Taste gedrückt wird, blinkt die Status-LED blau und der Klangmodus wird gewechselt.

MOVIE:	Wechselt zu dem für Filme und Fernsehprogramme geeigneten Klangmodus.
MUSIC:	Wechselt zu dem für Musik geeigneten Klangmodus.



- Wenn Sie die HEOS-App verwenden, können Sie Ihren bevorzugten Klangmodus manuell aus mehreren Optionen auswählen. Lesen Sie unter "Für jedes Eingangssignal auswählbarer Klangmodus" (🔗 S. 54) nach, welche Klangmodi ausgewählt werden können.
- Die Tasten MOVIE und MUSIC speichern den letzten für die jeweilige Taste ausgewählten Klangmodus. Wenn Sie MOVIE oder MUSIC drücken, wird derselbe Klangmodus wie bei der letzten Wiedergabe abgerufen.
- Wenn die wiedergegebenen Inhalte den zuvor ausgewählten Klangmodus nicht unterstützen, wird automatisch der geeignetste Klangmodus für diese Inhalte ausgewählt.

■ Reinmodus-Wiedergabe

Genießen Sie Klang, der der Originalquelle treu bleibt.

1 Drücken Sie PURE.

Wenn die Taste gedrückt wird, blinkt die Status-LED blau und der Klangmodus wechselt zu "Pure".



- Während der Reinmodus-Wiedergabe können der Nachtmodus und der Dialogmodus nicht verwendet werden. Jede dieser Einstellungen ist deaktiviert.



■ Beschreibung der Klangmodi

Dolby-Klangmodus

Klangmodus	Beschreibung
Dolby Atmos	Bitte wählen Sie diesen Modus, um mit Dolby Atmos kodierten Inhalt wiederzugeben. Bei der Dolby-Atmos-Wiedergabe wird die Dolby-Funktion "Speaker Virtualizer" (Lautsprecher-Virtualisierung) automatisch ausgeführt und die Wiedergabe erfolgt in 3D.
Dolby Atmos (Movie)*	Die Dolby-Atmos-Wiedergabe erfolgt ausschließlich mit Dolby-Technologie. Dieser Modus ist optimal zum Genießen von Filmen.
Dolby Audio - Dolby Surround	Dieser Modus verwendet Dolby Surround mit Dolby-Verarbeitung für virtuelle Höhen und virtuellen Surround-Klang, um ein dreidimensionales Klangfeld zu schaffen.
Dolby Audio - Dolby Surround (Movie)*	Die Dolby-Surround-Wiedergabe erfolgt ausschließlich mit Dolby-Technologie. Dieser Modus ist optimal zum Genießen von Filmen.

* Nachtmodus und Dialogverstärker können nicht verwendet werden. Jede dieser Einstellungen ist deaktiviert.

DTS-Klangmodus

Klangmodus	Beschreibung
DTS:X / DTS:X Master Audio	Dieser Modus kann nur ausgewählt werden, wenn das Eingangssignal DTS:X ist. Bei der DTS:X-Wiedergabe wird die Virtual:X-Funktion automatisch ausgeführt und die Wiedergabe erfolgt in 3D.
DTS Virtual:X	Dieser Modus verwendet DTS Virtual:X mit Verarbeitung für virtuelle Höhen und virtuellen Surround-Klang, um ein dreidimensionales Klangfeld zu schaffen.



PCM-Mehrkanal-Klangmodus

Klangmodus	Beschreibung
Multi PCM	Dieser Modus kann zur Wiedergabe von PCM-Signalen ausgewählt werden, die bei bestimmten Übertragungsformaten eingegeben werden.

Stereo-Klangmodus

Klangmodus	Beschreibung
Stereo	Dieser Modus gibt ein 2-Kanal-Signal als Stereoton wieder, ohne eine virtuelle Verarbeitung vorzunehmen. Dieser Modus kann bei der Eingabe von 2-Kanal-Signalen ausgewählt werden.

Direct-Klangmodus

Klangmodus	Beschreibung
Direct	Dieser Modus gibt ein Mehrkanal-Signal wieder, ohne eine virtuelle Verarbeitung vorzunehmen. Dieser Modus kann zur Eingabe von Mehrkanal-Signalen ausgewählt werden.

Rein-Klangmodus

Klangmodus	Beschreibung
Pure*	Genießen Sie Klang, der der Originalquelle treu bleibt.

* Nachtmodus und Dialogverstärker können nicht verwendet werden. Jede dieser Einstellungen ist deaktiviert.

Original-Klangmodus

Klangmodus	Beschreibung
Multi-Channel Stereo*	Modus für den Genuss von Stereo-Klang aus allen Lautsprechern.

* Dieser Modus kann nur ausgewählt werden, wenn Ihre Lautsprecher mit integriertem HEOS kabellos als Surround-Lautsprecher angeschlossen sind. (🔗 S. 58)



■ Für jedes Eingangssignal auswählbarer Klangmodus

Die folgenden Klangmodi können mit der MOVIE-Taste, der MUSIC-Taste oder der PURE-Taste ausgewählt werden.

○:Klangmodus, der ausgewählt werden kann, wenn die MOVIE-Taste, die MUSIC-Taste oder die PURE-Taste gedrückt wird (●:Standard-Klangmodus)

Eingangssignal	Soundmodus	MOVIE-Taste	MUSIC-Taste	PURE-Taste
2-Kanal	Stereo		○	
	Pure			○
	Dolby Surround	●*1		
	Dolby Surround (Movie)	○*2		
	DTS Virtual:X	●*1		
	Multi-Channel Stereo			○*3
Mehrkanal	Direct		○	
	Pure			○
	Dolby Surround	●*1		
	Dolby Surround (Movie)	○*2		
	DTS Virtual:X	●*1		
	Multi-Channel Stereo			○*3
Dolby Atmos	Direct		○	
	Pure			○
	Dolby Atmos	●		
	Dolby Atmos (Movie)	○		
	Multi-Channel Stereo			○*3



Eingangssignal	Soundmodus	MOVIE-Taste	MUSIC-Taste	PURE-Taste
DTS:X / DTS:X Master Audio	Direct		<input type="radio"/>	
	Pure			<input type="radio"/>
	DTS:X / DTS:X Master Audio	<input checked="" type="radio"/>		
	Multi-Channel Stereo		<input type="radio"/> *3	

- *1 Der Standard-Klangmodus für Dolby- und PCM-Eingangssignale ist Dolby Surround und der Standard-Klangmodus für DTS-Eingangssignale ist DTS Virtual:X.
- *2 Dolby Surround (Movie) kann ausgewählt werden, wenn das Eingangssignal ein Dolby-Signal ist.
- *3 Dieser Modus kann nur ausgewählt werden, wenn Ihre Lautsprecher mit integriertem HEOS kabellos als Surround-Lautsprecher angeschlossen sind. (🔗 S. 58)



- Wenn Sie die HEOS-App verwenden, können Sie jeden Klangmodus auswählen, der das Eingangssignal unterstützt.
- Falls der letzte in der HEOS App ausgewählte Klangmodus Dolby Surround oder DTS Virtual: X ist, wechselt der Klangmodus, der mit der MOVIE-Taste auf der Fernbedienung ausgewählt werden kann, zum letzten in der HEOS App ausgewählten Klangmodus (Dolby Surround oder DTS Virtual: X).



Schnellwahl-Funktion

Die Einstellungen für Eingangsquelle, Lautstärkepegel, Klangmodus, Nachtmodus und Dialogverstärker unter den QUICK SELECT-Tasten gespeichert werden.

1 Halten Sie eine der QUICK SELECT-Tasten (1 - 3) 3 Sekunden lang gedrückt.

Die aktuellen Einstellungen werden unter der ausgewählten Taste gespeichert.



- Die Status-LED blinkt einmal, wenn das Speichern abgeschlossen ist.
- Um die gespeicherten Einstellungen wieder abzurufen, drücken Sie die QUICK SELECT-Taste.

[Standardeinstellungen]

Taste	Eingangsquelle	Lautstärke	Soundmodus	Nachtmodus	Dialogverstärker
Quick Select 1	TV	35	Für die Eingabe von Dolby-Audiosignalen: Dolby Surround Für die Eingabe von DTS-Audiosignalen: DTS Virtual:X Für die Eingabe von anderen Audiosignalen: Dolby Surround	Aus	Aus
Quick Select 2	HDMI IN	35		Aus	Aus
Quick Select 3	OPTICAL	35		Aus	Aus
Quick Select 4*	AUX	35	Stereo	Aus	Aus
Quick Select 5*	-	-	-	-	-
Quick Select 6*	-	-	-	-	-

* Das Speichern und Abrufen von Quick Select 4-6 kann nur in der HEOS App durchgeführt werden. Laden Sie zuvor die HEOS App auf Ihr iOS- oder Android-Gerät herunter. (📖 S. 31)



- Im Standardzustand sind Quick Select 5 und 6 nicht eingestellt. Ihre eigenen Einstellungen können gespeichert und verwendet werden.



Bedienung dieses Geräts mit der Fernbedienung eines Fernsehers

Es gibt drei Möglichkeiten, dieses Gerät mit der Fernbedienung eines Fernsehers zu bedienen.

• HDMI-Steuerfunktion

Schließen Sie dieses Gerät mit einem HDMI-Kabel an einen Fernseher an, der die HDMI-Steuerfunktion unterstützt, und aktivieren Sie die HDMI-Steuereinstellung am Fernseher, um grundlegende Bedienvorgänge an diesem Gerät (Ändern der Eingangsquelle, Ein- und Ausschalten, Anpassen der Lautstärke) mit der Fernbedienung des Fernsehers durchzuführen.

Weitere Informationen zur HDMI-Steuerfunktion finden Sie unter "HDMI-Steuerfunktion". (📖 S. 71)

• Voreinstellungsfunktion der Fernbedienung

Dieses Gerät ist so voreingestellt, dass Sie die Lautstärke mit dem Lautstärkeregler auf den Fernbedienungen für die Fernseher der größten Hersteller einstellen können. Dies ist nützlich, wenn der von Ihnen verwendete Fernseher die HDMI-Steuerung nicht unterstützt oder wenn Sie das Gerät an einen Fernseher anschließen, der über keinen HDMI-Anschluss verfügt.

• Fernbedienung-Lernfunktion

Falls Ihr Fernseher die HDMI-Steuerfunktion und die Voreinstellungsfunktion der Fernbedienung nicht unterstützt, verwenden Sie die Fernbedienung-Lernfunktion dieses Geräts. Dies ermöglicht es Ihnen, dieses Gerät mit der Fernbedienung eines Fernsehers zu bedienen. ("Verwendung der Fernbedienung-Lernfunktion" (📖 S. 57))

■ Verwendung der Fernbedienung-Lernfunktion

Führen Sie diesen Bedienvorgang in der HEOS App aus. Laden Sie zuvor die HEOS App auf Ihr iOS- oder Android-Gerät herunter. (📖 S. 31)

1 Tippen Sie auf das Einstellungen-Symbol oben links im "Musik"-Hauptmenü.

Der Einstellungen-Menübildschirm wird angezeigt.

2 Wählen Sie "Meine Geräte" aus, um eine Liste Ihrer Geräte mit integriertem HEOS anzuzeigen.

3 Wählen Sie dieses Gerät aus.

4 Wählen Sie "Fernbedienung".

Die nachfolgende Einrichtung ist nicht erforderlich, wenn die Gerätesteuerung durch HDMI aktiviert ist. (In diesem Fall wird ein Häkchen neben "HDMI CEC" angezeigt)

5 Wählen Sie "IR-Steuerung".

6 Wählen Sie einen Befehl dieses Geräts aus, den Sie gern mit der Fernbedienung Ihres Fernsehers steuern würden.

Folgen Sie den Anweisungen auf dem Bildschirm, um die Einrichtung abzuschließen.



Kabelloses Anschließen der Lautsprecher mit integriertem HEOS als Surround-Lautsprecher

Sie können Ihre eigenen Lautsprecher mit integriertem HEOS und Ihren eigenen Subwoofer mit integriertem HEOS verwenden, um ein Mehrkanal-Surroundsystem zu schaffen.

Führen Sie diesen Bedienvorgang in der HEOS App aus. Laden Sie zuvor die HEOS App auf Ihr iOS- oder Android-Gerät herunter. (👉 S. 31)

1 Tippen Sie auf das Einstellungen-Symbol oben links im "Musik"-Hauptmenü.

Der Einstellungen-Menübildschirm wird angezeigt.

2 Wählen Sie "Meine Geräte" aus, um eine Liste Ihrer Geräte mit integriertem HEOS anzuzeigen.

3 Wählen Sie dieses Gerät aus.

4 Wählen Sie "Einrichtungs-Assistent" aus.

Der Einrichtungsassistent-Menübildschirm wird angezeigt.



- Ein Subwoofer und Surround-Lautsprecher mit integriertem HEOS müssen zuvor mit Ihrem kabellosen Netzwerk verbunden werden.

■ Anschließen des Subwoofers mit integriertem HEOS

1 Wählen Sie "Subwoofer".

2 Befolgen Sie die Anweisungen in der HEOS App, um den Subwoofer mit integriertem HEOS anzuschließen.



- Konfigurieren Sie die Einstellungen des Subwoofers mit integriertem HEOS, nachdem die Verbindung hergestellt wurde. Wählen Sie für die normale Konfiguration "Optimiert für Denon Home Sound Bar 550" aus. Die Einstellungen sind für dieses Gerät optimiert.

■ Anschließen der Surround-Lautsprecher mit integriertem HEOS

1 Wählen Sie "Surrounds".

2 Befolgen Sie die Anweisungen in der HEOS App, um den Lautsprecher mit integriertem HEOS oder den HEOS Amp anzuschließen.

Wählen Sie das Gerät aus, das Sie hinzufügen möchten, und tippen Sie auf "Next".



■ Trennen des Subwoofers und der Surround-Lautsprecher mit integriertem HEOS

- 1** Tippen Sie auf das Stift-Symbol  oben rechts im "Räume"-Menü.
- 2** Wählen Sie dieses Gerät aus.
- 3** Wählen Sie das Gerät, das Sie trennen möchten, aus der Liste aus.

Bedienen dieses Geräts per Sprache mit der Amazon Alexa-Funktion

HINWEIS

- Optionale Funktionen für die integrierte Alexa werden über ein Firmware-Update zur Verfügung gestellt.



Dank der in dieses Gerät integrierten Amazon Alexa können Sie die Fähigkeit genießen, einfach durch Sprechen das Gerät zu bedienen und Musik wiederzugeben.

Um Alexa zu verwenden, muss das Gerät mit dem Netzwerk verbunden sein. Außerdem wird ein Amazon-Konto benötigt.

Laden Sie zuvor die HEOS App auf Ihr iOS- oder Android-Gerät herunter und verbinden Sie dann dieses Gerät mit dem Netzwerk. (📖 S. 31)

Verwenden Sie als Nächstes die HEOS App, um Ihre Amazon-Kontoinformationen einzugeben und sich bei dem Dienst anzumelden.



- In Fällen, in denen Sie beispielsweise eine versehentliche Aktivierung von Alexa vermeiden oder Ihre Privatsphäre schützen möchten, berühren Sie die -Taste an diesem Gerät, um das Mikrofon zu deaktivieren.
- Anstatt "Alexa" zu sagen, können Sie auch die -Taste an diesem Gerät berühren, um Sprachsteuerung mit Alexa auszulösen.
- Alexa ist in bestimmten Sprachen und Ländern nicht verfügbar.





■ Beispiele für die Sprachbedienung

Fragen Sie Alexa zum Beispiel das Folgende:

- Alexa, spiele Musik
- Alexa, Pause
- Alexa, erhöhe die Lautstärke

■ Beispiel der Lichtbalken-Anzeige

Der Lichtbalken an der Vorderseite des Geräts leuchtet dem Status von Alexa entsprechend auf.

Status von Alexa (Beispiele)	Lichtbalken-Anzeige
Im Standby	 (Aus)
Beim Starten	 (Das LED-Licht bewegt sich in hellblau von beiden Seiten zur Mitte und dann leuchtet der gesamte Lichtbalken blau)
Während das Mikrofon stumm geschaltet ist	 (Leuchtet rot)

Einstellen der Eingangsquelle, zu der mit der TV-Taste auf der Fernbedienung umgeschaltet werden soll

In den Standardeinstellungen wird durch Drücken der TV-Taste zum Audio-Eingang vom HDMI OUT-Anschluss (eARC/ARC) umgeschaltet. Falls Sie die HEOS App verwenden, können Sie die Eingangsquelle ändern, zu der umgeschaltet wird, wenn die TV-Taste gedrückt wird.

- 1 Tippen Sie auf das Einstellungs-Symbol  oben links im "Musik"-Hauptmenü.**
Der Einstellungs-Menübildschirm wird angezeigt.
- 2 Wählen Sie "Meine Geräte" aus, um eine Liste Ihrer Geräte mit integriertem HEOS anzuzeigen.**
- 3 Wählen Sie dieses Gerät aus.**
- 4 Wählen Sie "TV-Eingang".**
- 5 Wählen Sie "Standard-Eingang".**
- 6 Wählen Sie eine Eingangsquelle für den Anschluss Ihres Fernsehens.**



Fehlersuche

Überprüfen Sie beim Auftreten einer Störung zunächst die nachfolgend aufgeführten Punkte:

- 1. Wurden die Anschlüsse richtig vorgenommen?**
- 2. Wird das Gerät so verwendet wie in der Bedienungsanleitung beschrieben?**
- 3. Funktionieren die anderen Komponenten ordnungsgemäß?**

Sollte dieses Gerät nicht einwandfrei funktionieren, überprüfen Sie die entsprechenden Symptome in diesem Abschnitt.

Wenn die Symptome nicht mit den hier beschriebenen Symptomen übereinstimmen, wenden Sie sich an Ihren Fachhändler, da es sich um einen Fehler im Gerät handeln kann. Trennen Sie in diesem Fall das Gerät sofort vom Netz und kontaktieren Sie den Händler, bei dem Sie das Gerät gekauft haben.



Das Gerät lässt sich nicht einschalten oder schaltet sich ab

Die Stromversorgung schaltet sich nicht ein.

- Prüfen Sie, ob der Netzstecker fest in der Steckdose sitzt. (☞ S. 26)
- Wenn dieses Gerät mit der Fernbedienung für den Fernseher nicht eingeschaltet werden kann, drücken Sie die Taste , um dieses Gerät einzuschalten. (☞ S. 27)
- Aktivieren Sie die HDMI-Steuerfunktion des Fernsehers, wenn ein HDMI-Kabel zum Anschließen dieses Geräts an Ihren mit der HDMI-Steuerung kompatiblen Fernseher verwendet wird. (Weitere Informationen finden Sie in der Bedienungsanleitung des Fernsehers.)

Das Gerät wird automatisch ausgeschaltet.

- Wenn 20 Minuten lang oder länger keine Bedienvorgänge durchgeführt wurden und kein Ton empfangen wird, wechselt dieses Gerät automatisch in den Schnellstartmodus.
Schalten Sie dieses Gerät wieder ein. (☞ S. 72)

Es ist keine Bedienung über die Fernbedienung möglich

Es ist keine Bedienung über die Fernbedienung möglich.

- Die Batterie ist leer. Ersetzen Sie die Batterie durch eine neue. (☞ S. 11)
- Verwenden Sie die Fernbedienung in einer Entfernung von 23 ft/7 m von diesem Gerät und in einem Winkel von 30°. (☞ S. 12)
- Entfernen Sie alle Hindernisse zwischen diesem Gerät und der Fernbedienung.
- Die knopfförmige Lithiumbatterie (CR2025) ist nicht richtig positioniert. Korrigieren Sie die Ausrichtung, so dass das auf der Batterie eingravierte \oplus -Symbol nach oben weist. (☞ S. 11)
- Der Fernbedienungssensor dieses Geräts ist starkem Licht (direktem Sonnenlicht, Neonlicht usw.) ausgesetzt. Stellen Sie dieses Gerät an einem Ort auf, an dem der Fernbedienungssensor keinem starken Licht ausgesetzt ist.



Probleme, dieser Fernbedienung Befehle beizubringen

Probleme, dieser Fernbedienung Befehle beizubringen.

- Denken Sie daran, dass, obwohl dieses Gerät fast alle IR-Fernbedienungsbefehle (Infrarot-Fernbedienungsbefehle) lernen kann, ein paar seltene Codeformate verbleiben, die nicht beigebracht werden können.

Es ist kein Ton zu hören

Es ist kein Ton zu hören.

- Kontrollieren Sie sämtliche Geräteanschlüsse. (👉 S. 21)
- Stecken Sie Anschlusskabel vollständig ein.
- Überprüfen Sie, dass Eingangsanschlüsse und Ausgangsanschlüsse nicht vertauscht sind.
- Überprüfen Sie Kabel auf Beschädigungen.
- Überprüfen Sie, ob die richtige Eingangsquelle ausgewählt wurde. (👉 S. 27)
- Regulieren Sie die Lautstärke. (👉 S. 28)
- Stellen Sie sicher, dass die Lautstärke nicht stumm geschaltet ist. (👉 S. 28)



Musik bricht manchmal ab oder wird verzögert wiedergegeben

Musik bricht manchmal ab oder wird verzögert wiedergegeben.

- Prüfen Sie, ob Ihre Internetverbindung ordnungsgemäß funktioniert. Wenn Sie Ihre Netzwerk mit anderen Benutzern oder Geräten teilen, verbrauchen diese möglicherweise einen Großteil Ihrer Bandbreite (besonders dann, wenn dort ein Videostream abgespielt wird).
- Sorgen Sie dafür, dass sich dieses Gerät in Reichweite Ihres kabellosen Netzwerks befindet.
- Stellen Sie sicher, dass dieses Gerät nicht in der Nähe von anderen elektronischen Geräten positioniert ist, die Störungen bei kabellosen Verbindungen hervorrufen können (wie Mikrowellenherde, schnurlose Telefone, Fernseher usw.).

Die HDMI-Steuerfunktion funktioniert nicht

Die HDMI-Steuerfunktion funktioniert nicht.

- Sie können keine Geräte bedienen, die nicht mit der HDMI-Steuerfunktion kompatibel sind. Darüber hinaus funktioniert die HDMI-Steuerfunktion in Abhängigkeit von dem angeschlossenen Gerät oder den Einstellungen möglicherweise nicht. Bedienen Sie das externe Geräte in diesem Fall direkt.
- Überprüfen Sie, dass die HDMI-Steuerfunktion auf allen an das Gerät angeschlossenen Geräten aktiviert ist.

Aus den Lautsprechern des Fernsehers ist Ton zu hören

Aus den Lautsprechern des Fernsehers ist Ton zu hören.

- Deaktivieren Sie die Lautsprecher des Fernsehers (normalerweise eine Option im Einrichtungsmenü, aber bei einigen Fernsehern ein Schalter an der Rückseite).



Ich höre eine Verzögerung bei der Verwendung des externen Eingangs mit meinem Fernseher

Ich höre eine Verzögerung bei der Verwendung des externen Eingangs mit meinem Fernseher.

- Wenn Sie den externen Eingang mit Ihrer Kabel- oder Satellitenbox verbinden, um den Fernsehton über mehrere Geräte mit integriertem HEOS auszugeben, hören Sie möglicherweise eine Verzögerung zwischen dem Bild, wenn Sie jemanden sprechen sehen, und dem Ton, den Sie hören. Das liegt daran, dass das HEOS-System den Ton puffern muss, bevor es ihn zu den Geräten mit integriertem HEOS sendet, so dass er bei allen Geräten gleichzeitig ankommt. Sie können diese Verzögerung vermeiden, indem Sie nur über das Gerät hören, das direkt an die Set-Top-Box angeschlossen ist.

Bluetooth-Wiedergabe funktioniert nicht

Kopplung mit einem Bluetooth-Gerät ist nicht möglich.

- Es kann sein, dass Bluetooth auf dem Bluetooth-Gerät nicht aktiviert ist. Weitere Informationen zum Aktivieren der Bluetooth-Funktion finden Sie in der Bedienungsanleitung des Bluetooth-Geräts.
- Dieses Gerät kann mit einem anderen Bluetooth-Gerät gekoppelt werden. Wählen Sie dieses Gerät aus der auf dem Bildschirm des Bluetooth-Geräts angezeigten Geräteliste aus.
- Bringen Sie das Bluetooth-Gerät in die Nähe dieses Geräts.
- Schalten Sie das Bluetooth-Gerät aus und wieder ein und versuchen Sie es dann erneut.
- Es kann nur jeweils 1 Bluetooth-Gerät verbunden werden.
- Die Verbindung mit dem Bluetooth-Mobilgerät funktioniert nicht richtig. Schalten Sie das Mobilgerät aus und wieder ein, entfernen Sie die Kopplungsinformationen und koppeln Sie dieses Gerät erneut mit dem Mobilgerät.

Der Ton wird abgeschnitten.

- Bringen Sie das Bluetooth-Gerät in die Nähe dieses Geräts.
- Entfernen Sie sämtliche Hindernisse zwischen dem Bluetooth-Gerät und diesem Gerät.
- Um elektromagnetische Interferenzen zu vermeiden, stellen Sie dieses Gerät nicht in der Nähe von Mikrowellengeräten, WLAN-Geräten und anderen Bluetooth-Geräten auf.
- Koppeln Sie das Bluetooth-Gerät erneut. (📖 S. 29)



Die Soundbar kann nicht mit dem Netzwerk verbunden werden

Die Soundbar kann nicht mit dem Netzwerk verbunden werden.

- Stellen Sie sicher, dass Ihr Mobilgerät mit Ihrem kabellosen Netzwerk verbunden ist, bevor Sie Ihre Soundbar einrichten. (👉 S. 32)
- Sie können Ihre Soundbar mithilfe eines separat erhältlichen Ethernet-Kabels an Ihren Netzwerk-Router anschließen. Sobald die Verbindung über Ethernet hergestellt wurde, sollte die HEOS App die Soundbar erkennen. Dann können Sie sie manuell über "Einstellungen" - "Meine Geräte" - ("Gerätename") - "Erweitert" - "NETWORK SETTINGS" in Ihr kabelloses Netzwerk verschieben. (👉 S. 33)

Verbinden mit einem Netzwerk mithilfe eines iOS-Geräts

Verbinden mit einem Netzwerk mithilfe eines iOS-Geräts.

- Dieses Gerät unterstützt den "WAC (Wireless Accessory Configuration)"-Einrichtungsmodus von Apple. Der WAC-Einrichtungsmodus ermöglicht es Ihnen, eine Verbindung zwischen diesem Gerät und Ihrem Netzwerk herzustellen, ohne dabei den Netzwerknamen und das Kennwort eingeben zu müssen.
 1. Die CONNECT-LED an der Rückseite dieses Geräts blinkt langsam gelb, um anzuzeigen, dass der WAC-Einrichtungsmodus aktiviert ist. Wenn die LED an der Rückseite nicht gelb blinkt, halten Sie die Taste zum Senken der Lautstärke (-) und die Taste ► / ■■ an der Soundbar 3 Sekunden lang gedrückt, bis Sie die LED gelb blinken sehen.
 2. Rufen Sie das Wi-Fi-Menü unter Einstellungen auf Ihrem iOS-Gerät auf.
 3. Wählen Sie "Denon Home Sound Bar 550" unter "NEUEN AIRPLAY-LAUTSPRECHER EINRICHTEN..." unten in der Liste aus.
 4. Wählen Sie das Netzwerk aus, mit dem Sie dieses Gerät verbinden möchten, und wählen Sie "Weiter".
 5. Folgen Sie den Anweisungen auf dem Bildschirm, um die Einrichtung abzuschließen.
 6. Wenn die Verbindung hergestellt wurde, wechselt die Status-LED an der Vorderseite dieses Geräts zu durchgehend blau leuchtend.
- Dieses Gerät verbleibt 15 Minuten lang im WAC-Einrichtungsmodus. Wenn dieses Gerät nicht innerhalb von 15 Minuten eingerichtet wird, kehrt es zu seiner vorherigen Netzwerkverbindung zurück. Drücken Sie die Taste ► / ■■ an der Soundbar, wenn Sie den WAC-Einrichtungsmodus abbrechen möchten.



Verbinden mit einem WPS-Netzwerk

Verbinden mit einem WPS-Netzwerk.

- Wenn Ihr WLAN-Router WPS (Wi-Fi Protected Setup™) unterstützt, kann dieses Gerät optional über die Tastendruck-Methode mit Ihrem Netzwerk verbunden werden, indem Sie diese Schritte befolgen:
(Wi-Fi Protected Setup™ ist eine Marke der Wi-Fi Alliance.)
 1. Drücken Sie die WPS-Taste an Ihrem Router.
 2. Drücken Sie innerhalb von 2 Minuten die CONNECT-Taste auf der Rückseite der Soundbar und halten Sie diese 3 Sekunden lang gedrückt.
 3. Die Status-LED an der Vorderseite der Soundbar blinkt mehrere Sekunden lang grün, während sich die Soundbar mit Ihrem WPS-Router verbindet.
 4. Wenn die Verbindung hergestellt wurde, wechselt die Status-LED an der Vorderseite der Soundbar zu durchgehend grün leuchtend.

Dieses Gerät braucht lange zum Einschalten

Dieses Gerät braucht lange zum Einschalten.

- Falls sich dieses Gerät im tiefen Standby-Modus befindet, kann es etwa 40 Sekunden dauern, bis es eingeschaltet ist.



Das Gerät kann nicht mit Alexa bedient werden

Alexa ist nicht richtig konfiguriert.

- Laden Sie die HEOS App auf Ihr iOS- oder Android-Gerät herunter und verwenden Sie die HEOS App, um die Einstellungen richtig zu konfigurieren. (📖 S. 31)

Das Gerät ist nicht mit dem Netzwerk verbunden.

- Laden Sie die HEOS App auf Ihr iOS- oder Android-Gerät herunter und verwenden Sie die HEOS App, um eine Verbindung zum Netzwerk herzustellen. (📖 S. 31)

HINWEIS

- Optionale Funktionen für die integrierte Alexa werden über ein Firmware-Update zur Verfügung gestellt.

Alexa antwortet nicht, selbst wenn sie gerufen wird

Das Mikrofon ist deaktiviert.

- Berühren Sie die -Taste, um das Mikrofon zu aktivieren.

HINWEIS

- Optionale Funktionen für die integrierte Alexa werden über ein Firmware-Update zur Verfügung gestellt.



Zurücksetzen auf die Werkseinstellungen

Wenn die Netzwerkfunktion oder dieses Gerät nicht richtig funktioniert, kann das Problem möglicherweise durch Zurücksetzen auf die Werkseinstellungen gelöst werden.

Das Zurücksetzen dieses Geräts löscht die Einstellungen des kabellosen Netzwerks, den EQ und den Namen, aber die aktuelle Software bleibt erhalten. Sie müssen "Einstellungen" - "Gerät hinzufügen" in der HEOS App verwenden, um dieses Gerät wieder mit Ihrem Heimnetzwerk zu verbinden, bevor es verwendet werden kann.

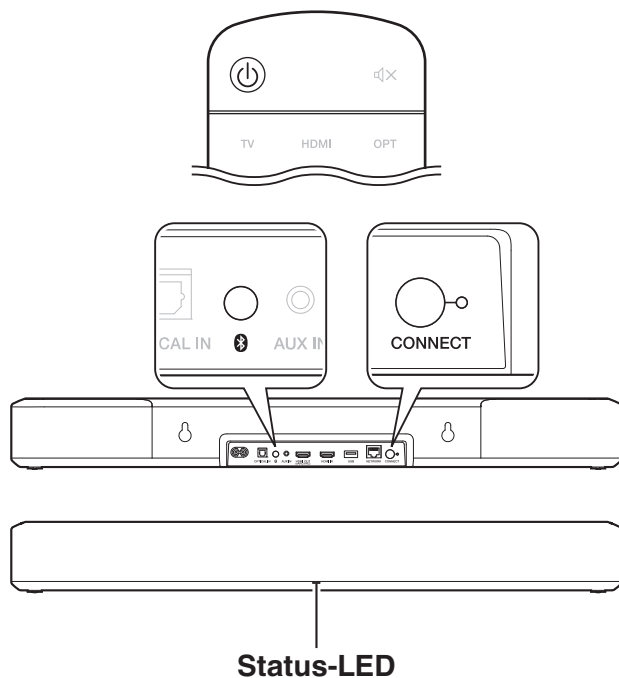

1 Drücken Sie  zum Einschalten des Gerätes.

2 Halten Sie die Tasten **CONNECT** und  an der **Soundbar 5 Sekunden lang gedrückt**.

Die Status-LED blinkt gelb und ein Zurücksetzen wird ausgelöst.



Zurücksetzen der Firmware in den Standardzustand

Wenn die Netzwerkfunktion oder dieses Gerät nicht richtig funktioniert, kann das Problem möglicherweise durch Zurücksetzen der Firmware in den Standardzustand gelöst werden.

- Es wurde bestätigt, dass es kein Problem mit der Netzwerkverbindung gibt, aber das Gerät kann keine Verbindung mit dem Internet herstellen.
- Die unter "Zurücksetzen auf die Werkseinstellungen" beschriebene Lösung funktioniert nicht. (🔧 S. 69)

Gehen Sie in solchen Fällen wie folgt vor:

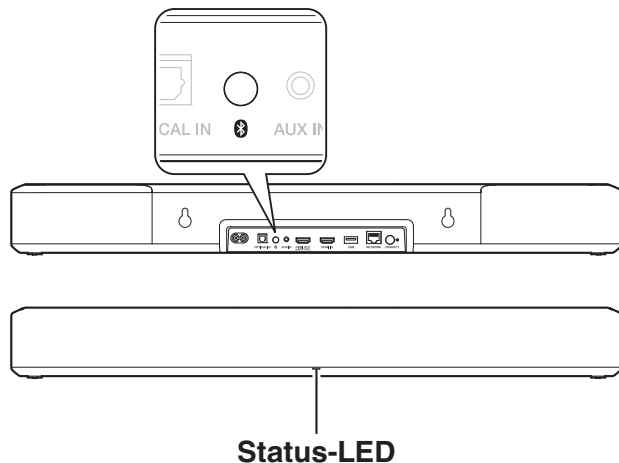

- 1 Ziehen Sie den Netzstecker aus der Steckdose.**
- 2 Stecken Sie den Netzstecker in die Steckdose und halten Sie dabei die -Taste gedrückt.**
- 3 Lassen Sie die Taste los, nachdem die Status-LED begonnen hat, gelb zu blinken.**

Wenn die Status-LED von gelbem Blinken zu dauerhaftem Leuchten wechselt, ist der Wiederherstellungsvorgang abgeschlossen.



- Da dieser Vorgang eine Wiederherstellung der Firmware beinhaltet, dauert es eine Weile, bis er abgeschlossen ist.
- Dieser Vorgang löscht alle Informationen, die Sie eingestellt haben.
- Ziehen Sie den Netzstecker nicht aus der Steckdose, bis der gesamte Vorgang abgeschlossen ist.
- Falls das Problem nach der Durchführung dieses Verfahrens nicht gelöst ist, wenden Sie sich an unseren Kundendienst.



Informationen zu HDMI

Dieses Gerät unterstützt die folgenden HDMI-Funktionen.

- **ARC-Funktion (Audio Return Channel)**

Genießen Sie Filme, Musik usw. auf Ihrem Fernseher einfach durch Anschließen eines mit der ARC-Funktion kompatiblen Fernsehers über HDMI an dieses Gerät.

- **eARC-Funktion (Enhanced Audio Return Channel)**

Die eARC-Funktion ist kompatibel mit Audioformaten, die auch mit der herkömmlichen ARC-Funktion kompatibel sind, sowie zusätzlich mit mehrkanaligem linearem PCM, Dolby TrueHD, Dolby Atmos, DTS-HD Master Audio, DTS:X und anderen Audioformaten, die eine herkömmliche ARC-Funktion nicht übertragen kann. Außerdem ermöglicht der Anschluss eines mit der eARC-Funktion kompatiblen Fernsehers die Wiedergabe der Audioinhalte von Ihrem Fernseher als Surround-Sound mit höherer Qualität.

- **HDMI-Steuerfunktion**

Verbinden Sie einen mit der HDMI-Steuerung kompatiblen Fernseher und dieses Gerät über HDMI und aktivieren Sie die HDMI-Steuerung, um eine verknüpfte Steuerung von jedem der beiden Geräte aus zu ermöglichen.

- Wechsel der Eingangsquelle

Wenn der Fernseher eingeschaltet wird, schaltet sich dieses Gerät automatisch ein und wechselt die Eingangsquelle.

- Ausschaltkontrolle

Das Ausschalten des Fernsehers ist verknüpft, also wird dieses Gerät auch ausgeschaltet.

- Lautstärkeregelung

Die Lautstärke dieses Gerätes kann mit der Fernbedienung des TV-Gerätes angepasst werden.

- Umschalten des Audioausgabeziels

Wenn dieses Gerät eingeschaltet ist, wird der Fernsehton über dieses Gerät ausgegeben. Wenn dieses Gerät ausgeschaltet ist, wird der Fernsehton über die Lautsprecher des Fernsehers ausgegeben.



- Einige Funktionen lassen sich je nach angeschlossenem Fernseher unter Umständen nicht betätigen.



Energieverwaltung

Energiemodi

■ Schnellstartmodus

Dieses Gerät wechselt in den folgenden Fällen automatisch in den Schnellstartmodus, um Strom zu sparen. Während des Schnellstartmodus bewirkt die Bedienung dieses Geräts, dass es eingeschaltet wird.

Während des Schnellstartmodus leuchtet die Status-LED gedimmt blau oder gedimmt gelb.

□ Ethernet

Nach etwa 20 Minuten ohne Bedienung und ohne Netzwerkzugriff, nachdem Musik über Ethernet wiedergegeben wurde.

□ Wi-Fi

Nach etwa 20 Minuten ohne Bedienung und ohne Netzwerkzugriff, nachdem Musik über Wi-Fi wiedergegeben wurde.

□ USB

Nach etwa 20 Minuten ohne Bedienung und ohne Netzwerkzugriff, nachdem Musik von einem USB-Flash-Laufwerk wiedergegeben wurde.

□ Bluetooth

Nachdem die Bluetooth-Verbindung getrennt wurde und etwa 20 Minuten ohne Bedienung und ohne Netzwerkzugriff vergangen sind, nachdem Musik über Bluetooth wiedergegeben wurde.

□ AUX-Eingang

Nach etwa 20 Minuten ohne Audiosignal.

□ Optischer Eingang

Nach etwa 20 Minuten ohne Bedienung, nachdem das optische Gerät in den Standby versetzt wurde.

□ HDMI-Eingang

Spieren Sie das HDMI-Gerät ab, das an dieses Gerät angeschlossen ist, z. B. einen Blu-ray-Player. Etwa 20 Minuten, nachdem das HDMI-Gerät und der Fernseher in den Standby versetzt wurden.

□ HDMI-Ausgang (eARC/ARC)

Verbinden Sie dieses Gerät und den eARC/ARC-kompatiblen Fernseher mit einem HDMI-Kabel und spielen Sie Fernsehen ab. Etwa 20 Minuten, nachdem der Fernseher in den Standby versetzt wurde.



- Sie können auch die -Taste auf der Fernbedienung drücken, um in den Schnellstartmodus umzuschalten.



■ Tiefes Standby

Das Gerät hat auch die Fähigkeit, automatisch in den Modus "Tiefes Standby" zu wechseln, wenn die kabelgebundene oder kabellose Netzwerkverbindung im schnellstartmodus für mehr als 60 Minuten unterbrochen wird.

Die LED an der Vorderseite wird während des Modus Tiefes Standby ausgeschaltet. Um dieses Gerät aus dem Modus Tiefes Standby aufzuwecken,

- Drücken Sie irgendeine Taste an der Soundbar oder auf der mitgelieferten Fernbedienung.
- Speisen Sie ein Audiosignal über den optischen Eingang ein.
- CEC-Befehl (Consumer Electronics Control) über HDMI/ARC
- Verwenden Sie zur Bedienung dieses Geräts eine TV-Fernbedienung, welche die Bedienvorgänge für dieses Gerät mit der Fernbedienung-Lernfunktion gelernt hat. (☞ S. 57)



- Es kann etwa 40 Sekunden dauern, dieses Gerät aus dem tiefen Standby zu wecken.
- Wenn Sie die ⏻-Taste auf der Fernbedienung 5 Sekunden lang drücken, wechselt das Gerät ebenfalls in den tiefen Standby-Modus.
- Wenn Sie die Taste ▶|| 5 Sekunden lang drücken, wechselt das Gerät ebenfalls in den Modus "Tiefes Standby".

■ Aus

Um die Stromversorgung des Geräts vollständig abzuschalten, müssen Sie den Netzstecker aus der Steckdose ziehen.



Status-LED-Tabelle

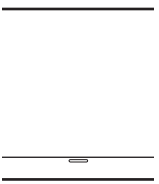
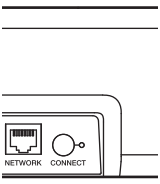
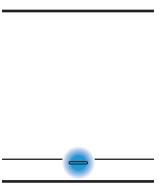
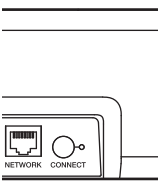
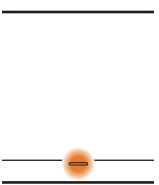
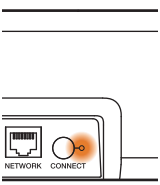

Die LEDs an der Vorder- und Rückseite ändern sich, um den aktuellen Status der Soundbar anzuzeigen.

Status	Aktion der LED an der Vorderseite	Aktion der LED an der Rückseite	Beschreibung
Tiefer Standby-Modus	 (aus)	 (aus)	Die Soundbar ist ausgeschaltet oder befindet sich im tiefen Standby-Modus. (👉 S. 73)
Schnellstartmodus	 (leuchtet gedimmt)	 (aus)	Die Soundbar befindet sich im Schnellstartmodus (verbunden mit Ihrem Netzwerk). (👉 S. 72)
	 (leuchtet gedimmt)	 (leuchtet gedimmt)	Die Soundbar befindet sich im Schnellstartmodus (nicht verbunden mit Ihrem Netzwerk). (👉 S. 72)

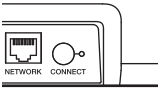
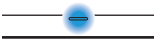
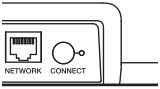
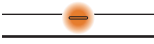
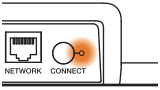

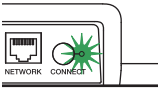
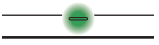

Status	Aktion der LED an der Vorderseite	Aktion der LED an der Rückseite	Beschreibung
Eingeschaltet	 (blinkt)	 (aus)	Die Soundbar startet oder verbindet sich mit dem Netzwerk.
	 (leuchtet)	 (aus)	Die Soundbar ist mit dem Netzwerk verbunden.
	 (leuchtet)	 (leuchtet)	Die Soundbar kann sich nicht mit dem Netzwerk verbinden. Versuchen Sie erneut, die Soundbar zu verbinden.

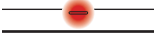
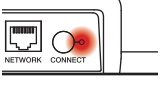



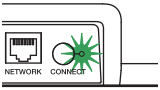

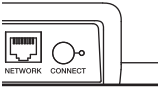
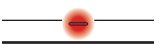
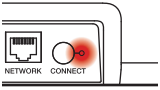
Status	Aktion der LED an der Vorderseite	Aktion der LED an der Rückseite	Beschreibung
WPS	 (blinkt schnell)	 (blinkt schnell)	Die Soundbar verbindet sich über WPS mit dem Netzwerk.
	 (leuchtet 3 Sek. lang)	 (leuchtet)	Die Soundbar ist über WPS mit dem Netzwerk verbunden.
	 (leuchtet 3 Sek. lang)	 (leuchtet)	Die WPS-Zeit wurde überschritten.



Status	Aktion der LED an der Vorderseite	Aktion der LED an der Rückseite	Beschreibung
Bluetooth	 (blinkt zweimal)	 (blinkt zweimal)	Die Soundbar wird über Bluetooth gekoppelt.
	 (blinkt einmal)	 (aus)	Die Soundbar ist über Bluetooth gekoppelt.
	 (leuchtet 3 Sek. lang)	 (leuchtet 3 Sek. lang)	Die Soundbar konnte nicht mit dem Bluetooth-Gerät gekoppelt werden. Versuchen Sie erneut, die Kopplung durchzuführen. (☞ S. 29)

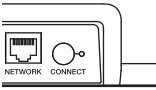

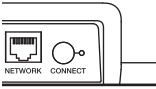
Status	Aktion der LED an der Vorderseite	Aktion der LED an der Rückseite	Beschreibung
Lautstärkeeinstellung	 (blinkt schnell)	  (aus)	Die Lautstärke wird angepasst.
	 (blinkt langsam)	  (aus)	Die Soundbar ist stumm geschaltet.

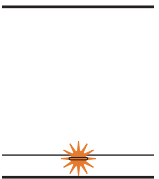
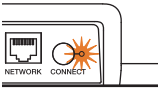
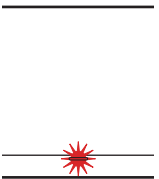
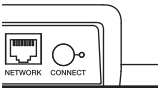

Status	Aktion der LED an der Vorderseite	Aktion der LED an der Rückseite	Beschreibung
Firmware-Update	 (blinkt)	 (blinkt)	Die Firmware wird aktualisiert.
	 (blinkt langsam (wird nicht ausgeblendet))	 (aus)	Ein Firmware-Fehler ist aufgetreten. Überprüfen Sie Ihre Verwendungsumgebung, starten Sie die App neu und versuchen Sie dann erneut, die Firmware zu aktualisieren.

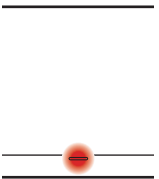
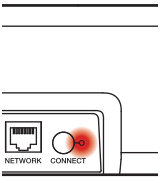
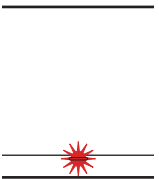
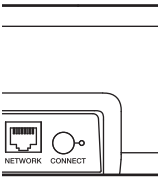
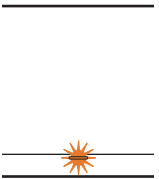
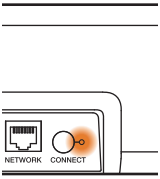

Status	Aktion der LED an der Vorderseite	Aktion der LED an der Rückseite	Beschreibung
Fehler	 (leuchtet)	 (leuchtet)	Ein Einrichtungsfehler ist aufgetreten. Überprüfen Sie die Verwendungsumgebung und befolgen Sie dann das ordnungsgemäße Verfahren, um die Einrichtung erneut zu versuchen. Falls der Fehler erneut auftritt, stellen Sie die Werkseinstellungen wieder her und versuchen Sie die Einrichtung erneut. (👉 S. 69)
	 (blinkt schnell)	 (aus)	Ein Hardware-Fehler ist aufgetreten. Ziehen Sie den Stecker aus der Steckdose, warten Sie einen Moment und stecken Sie den Stecker dann wieder hinein.
Reset	 (blinkt schnell)	 (leuchtet)	Die Werkseinstellungen wurden wiederhergestellt.



Unterstützte Dateiararten und Codecs

Frequenz	Abtastrate	Dateierweiterung	Codec	Bitraten
32/44,1/48/88,2/96/176,4/192 kHz	16/24 Bit	.wav	PCM	–
32/44,1/48 kHz	16 Bit	.mp3	MPEG-1 Audio Layer 3 CBR/VBR	32 - 320 kBit/s
32/44,1/48 kHz	16 Bit	.aac/.m4a	AAC-LC	48 - 320 kBit/s
32/44,1/48 kHz	16 Bit	.wma	wma9 CBR	CBR: 48 - 192 kBit/s
44,1/48/88,2/96/176,4/192 kHz	16/24 Bit	.flac	flac	–
44,1/48/88,2/96/176,4/192 kHz	16/24 Bit	.m4a	ALAC	–
2,8/5,6 MHz	1 Bit	.dff/.dsf	DSDIFF DSF	–



- Bei USB-Speichern ist die Anzahl von Ordnern und Dateien, die auf diesem Gerät wiedergegeben werden kann, wie folgt begrenzt.
 - Anzahl der Orderebenen eines Verzeichnisses: 8 Ebenen (Die begrenzte Anzahl enthält bereits das Stammverzeichnis.)
 - Anzahl der Ordner: 500
 - Anzahl der Dateien: 5000 (Die zulässige Anzahl der Dateien kann sich entsprechend der Kapazität des USB-Speichergeräts und der Dateigröße unterscheiden.)
- Dateien, die durch DRM geschützt sind, wie beispielsweise durch Fairplay DRM von Apple, werden nicht unterstützt.
- Der Apple Lossless Audio Codec (ALAC)-Decoder wird unter der Apache-Lizenz, Version 2.0 (<http://www.apache.org/licenses/LICENSE-2.0>) vertrieben.

Unterstützte Audioformate (optisch)

2-Kanal, linearer PCM: 2-Kanal, 32 kHz – 96 kHz, 16/20/24 Bit

Bitstream: Dolby Digital, DTS



Informationen zu Marken

COMPATIBLE WITH

 Dolby Vision  Dolby Atmos

Dolby, Dolby Vision, Dolby Atmos und das Doppel-D-Symbol sind eingetragene Marken der Dolby Laboratories Licensing Corporation. Hergestellt unter Lizenz von Dolby Laboratories. Vertrauliche unveröffentlichte Werke. Copyright © 2012–2020 Dolby Laboratories. Alle Rechte vorbehalten.



Für DTS-Patente siehe <http://patents.dts.com>. Unter der Lizenz von DTS, Inc. hergestellt. DTS, DTS:X, Virtual:X und das DTS:X-Logo sind Marken oder eingetragene Marken von DTS, Inc. in den Vereinigten Staaten und/oder anderen Ländern. © 2020 DTS, Inc. ALLE RECHTE VORBEHALTEN.

HIGH DEFINITION MULTIMEDIA INTERFACE

Die Begriffe HDMI und HDMI High-Definition Multimedia Interface sowie das HDMI-Logo sind Marken oder eingetragene Marken von HDMI Licensing, LLC in den Vereinigten Staaten und anderen Ländern.



Apple, AirPlay, iPad, iPad Air, iPad Pro and iPhone are trademarks of Apple Inc., registered in the U.S. and other countries. The trademark "iPhone" is used in Japan with a license from Aiphone K.K.

Use of the Works with Apple badge means that an accessory has been designed to work specifically with the technology identified in the badge and has been certified by the developer to meet Apple performance standards.





Das Wi-Fi CERTIFIED-Logo ist eine eingetragene Marke der Wi-Fi Alliance.

Die Wi-Fi-Zertifizierung gewährleistet, dass das Gerät den von der Wi-Fi Alliance durchgeführten Interoperabilitätstest bestanden hat. Diese Allianz zertifiziert die Interoperabilität zwischen WLAN-Geräten.



Die Bluetooth®-Wortmarke und die Logos sind eingetragene Marken von Bluetooth SIG, Inc. und jede Nutzung dieser Marken durch die D&M Holdings Inc. erfolgt in Lizenz. Andere Marken und Handelsnamen sind Marken der jeweiligen Besitzer.



Roku TV, Roku TV Ready und das Roku TV Ready-Logo sind Marken von Roku, Inc.



Technische Daten

Sound bar

■ Allgemein

Betriebstemperatur:	5 °C – 35 °C
Netzteil:	100 – 240 V Wechselstrom, 50/60 Hz (für europäisches Modell) 100 – 120 V Wechselstrom, 50/60 Hz (für nordamerikanisches Modell)
Leistungsverbrauch:	53 W 21 W (USB/1 A)
Stromverbrauch im Schnellstartmodus:	7,4 W (HDMI IN) 7,0 W (Wi-Fi) 7,2 W (Ethernet) 7,4 W (Bluetooth) 7,7 W (HDMI OUT(ARC))
Leistungsaufnahme im Deep Standby-Modus:	0,4 W
Maximale analoge Eingangsspannung:	2 Vrms



■ WLAN-Bereich

Netzwerktyp (WLAN-Standard):	Entspricht IEEE 802.11a/b/g/n/ac (Wi-Fi®-kompatibel)*1
Verwendeter Empfangsfrequenzbereich:	2,4 GHz, 5 GHz

*1 Das Wi-Fi® CERTIFIED-Logo und das Wi-Fi CERTIFIED-Logo am Produkt sind eingetragene Marken der Wi-Fi Alliance.

■ Bluetooth-Bereich

Kommunikationssystem:	Bluetooth-Version 5.0
Übertragungsleistung:	Energieklasse 2
Maximale Kommunikationsreichweite:	Ca. 32,8 ft/10 m in Sichtlinie*2
Verwendeter Empfangsfrequenzbereich:	2,4 GHz-Band
Modulationsschema:	FHSS (Frequency-Hopping Spread Spectrum)
Unterstützte Profile:	A2DP (Advanced Audio Distribution Profile) 1.3 AVRCP (Audio Video Remote Control Profile) 1.6
Entsprechender Codec:	SBC
Übertragungsbereich (A2DP):	20 Hz – 20.000 Hz

*2 Die tatsächliche Kommunikationsreichweite ist vom Einfluss verschiedener Faktoren abhängig, beispielsweise Hindernisse zwischen Geräten, elektromagnetische Wellen von Mikrowellengeräten, statische Elektrizität, schnurlose Telefone, Empfangsempfindlichkeit, Antennenleistung, Betriebssystem, Anwendungssoftware usw.



■ Abmessungen (Einheit: zoll (mm))

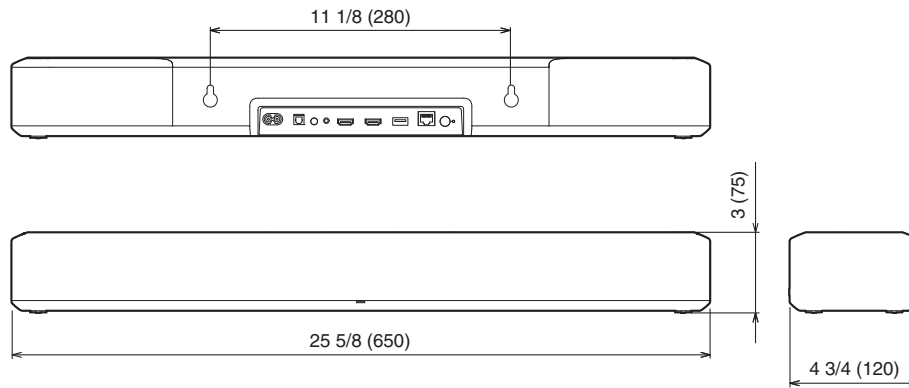

■ Gewicht: 7 lbs 11 oz (3,5 kg)



Lizenz

Dieses Gerät verwendet unter GPL oder LGPL programmierten Quellcode.

Die verwendeten Lizenzen sind im WEB-Handbuch aufgelistet.

<http://manuals.denon.com/DenonHomeSB550/EU/DE/>



DENON®

www.denon.com

3520 10797 00ADC

©2020 Sound United. All Rights Reserved.